

TRRO



USER MANUAL

EN FR DE CZ PL SK



CONTENTS

1. INTRODUCTION	2
1.1. WARRANTY	2
2. TURBO TERO COMPONENTS	3
3. GEOMETRY	5
4. GENERAL INFORMATION ABOUT YOUR TURBO TERO	7
4.1. INTENDED USE	7
4.2. PEDELEC / EPAC	7
4.3. STRUCTURAL WEIGHT LIMITS	7
5. GENERAL NOTES ABOUT RIDING	8
5.1. RIDING TIPS	8
5.2. BEFORE RIDING	9
5.3. KNOW YOUR RANGE	9
5.4. REMOVABLE YELLOW STICKER	9
5.5. RIDING WITH KIDS	9
6. GENERAL NOTES ABOUT MAINTENANCE	10
6.1. REPLACEMENT PARTS AND ACCESSORIES	11
7. GENERAL NOTES ABOUT ASSEMBLY	12
7.1. HEADSET BEARINGS	12
7.2. SEATPOST MINIMUM AND MAXIMUM INSERTION	12
7.3. DERAILLEUR/DROPOUT HANGER	13
7.4. SPEED SENSOR	13
7.5. RACKS AND FENDERS	14
7.6. RACK ACCESSORY MOUNTS	16
7.7. LIGHTING	16
8. SYSTEM INTERFACE	17
8.1. MASTERMIND TCD-W (DISPLAY)	17
8.2. STARTING THE SYSTEM ON THE MASTERMIND TCD-W	18
8.3. HANDLEBAR REMOTE	19
8.4. REMOTE FUNCTIONS	19
8.5. SUPPORT MODES	20
8.6. PEDAL PACE BAR ON THE MASTERMIND TCD-W	21
8.7. SYSTEM SETUP & CUSTOMIZING PAGES ON THE DISPLAY	21
8.8. CONNECTIVITY OPTIONS	22
8.9. ERROR MESSAGES	22
8.10. PERFORMING A FACTORY RESET ON THE MASTERMIND TCD-W	22
9. MISSION CONTROL	23
9.1. MISSION CONTROL FUNCTIONS	23
9.2. IN-APP HELP GUIDE	24
9.3. DOWNLOAD AND INSTALL MISSION CONTROL	24
9.4. PAIRING YOUR BIKE WITH MISSION CONTROL	25
9.5. CUSTOMIZING THE MASTERMIND TCD-W DISPLAY	25
10. BATTERY AND CHARGER	26
10.1. CHARGING AND USING THE BATTERY	26
10.2. MASTERMIND TCD-W CHARGE LEVEL DISPLAY	28
10.3. REMOVING & INSTALLING THE BATTERY	29
10.4. CLEANING	31
10.5. STORAGE	31
10.6. TRANSPORT	31
10.7. DISPOSAL	31
10.8. BATTERY TECHNICAL DATA	32
10.9. CHARGER TECHNICAL DATA	32
11. SPECIFICATIONS	33
11.1. GENERAL SPECIFICATIONS	33
11.2. TOOLS REQUIRED	33
11.3. BOLT SIZE / TOOLS / TORQUE SPECIFICATIONS	33
11.4. CUSTOMIZATION	34
11.5. RECOMMENDED TIRE PRESSURES	34
12. REGULATORY STATEMENTS	35
13. EC - DECLARATION OF CONFORMITY	37

SPECIALIZED BICYCLE COMPONENTS

15130 Concord Circle, Morgan Hill, CA 95037 (408) 779-6229

0000165864_UM_R1 03/21

We may occasionally issue updates and addendums to this document. Please periodically check www.specialized.com or contact Rider Care to make sure you have the latest information. Info: specialized.com / 877-808-8154

1. INTRODUCTION

THIS USER MANUAL CONTAINS IMPORTANT INFORMATION. PLEASE READ CAREFULLY AND STORE IN A SAFE PLACE.

This manual was drafted in the English language (Original instructions) and may have been translated into other languages as applicable (translation of Original instructions).

This user manual is specific to your Specialized Turbo Tero bicycle and should be read in addition to the Specialized Bicycle Owner's Manual ("Owner's Manual"). It contains important safety, performance, and technical information, which you should read before your first ride and keep for reference. You should also read the entire Owner's Manual because it has additional important general information and instructions which you should follow. If you do not have a copy of the Owner's Manual, you can download it at no cost at www.specialized.com, or obtain it from your nearest Authorized Specialized Retailer or Specialized Rider Care.

Please note all instructions and notices are subject to change and updates without notice. Please visit www.specialized.com for periodic tech updates.

Additional safety, performance, and service information for specific components such as suspension or pedals on your bicycle, or for accessories such as helmets or lights, may also be available. Make sure that your Authorized Specialized Retailer has given you all the manufacturers' literature that was included with your bicycle or accessories. In case of a conflict between the information in this user manual and information provided by a component manufacturer, please contact your nearest Authorized Specialized Retailer.

The Turbo Tero is classified as an EPAC (Electrically Power Assisted Cycle, otherwise known as a Pedelec), and is referred to in this manual as a bicycle unless otherwise noted.

ADDITIONAL LANGUAGES ARE AVAILABLE FOR DOWNLOAD AT www.specialized.com.

When reading this user manual, you will note various important symbols and warnings, which are explained below:

	WARNING! The combination of this symbol and word indicates a potentially hazardous situation which, if not avoided, could result in serious injury or death. Many of the Warnings say "you may lose control and fall." Because any fall can result in serious injury or even death, we do not always repeat the warning of possible injury or death.
	CAUTION: The combination of the safety alert symbol and the word CAUTION indicates a potentially hazardous situation, which, if not avoided, may result in minor or moderate injury, or is an alert against unsafe practices. The word CAUTION used without the safety alert symbol indicates a situation which, if not avoided, could result in serious damage to the bicycle or the voiding of your warranty.
	INFO: This symbol alerts the reader to information which is particularly important.
	GREASE: This symbol means that high-quality grease should be applied as illustrated.
	TECH TIP: Tech Tips are useful tips and tricks regarding installation and use.

1.1. WARRANTY

Please refer to the written warranty provisions provided with your bicycle, or visit www.specialized.com. A copy is also available at your Authorized Specialized Retailer.

2. TURBO TERO COMPONENTS

2.1

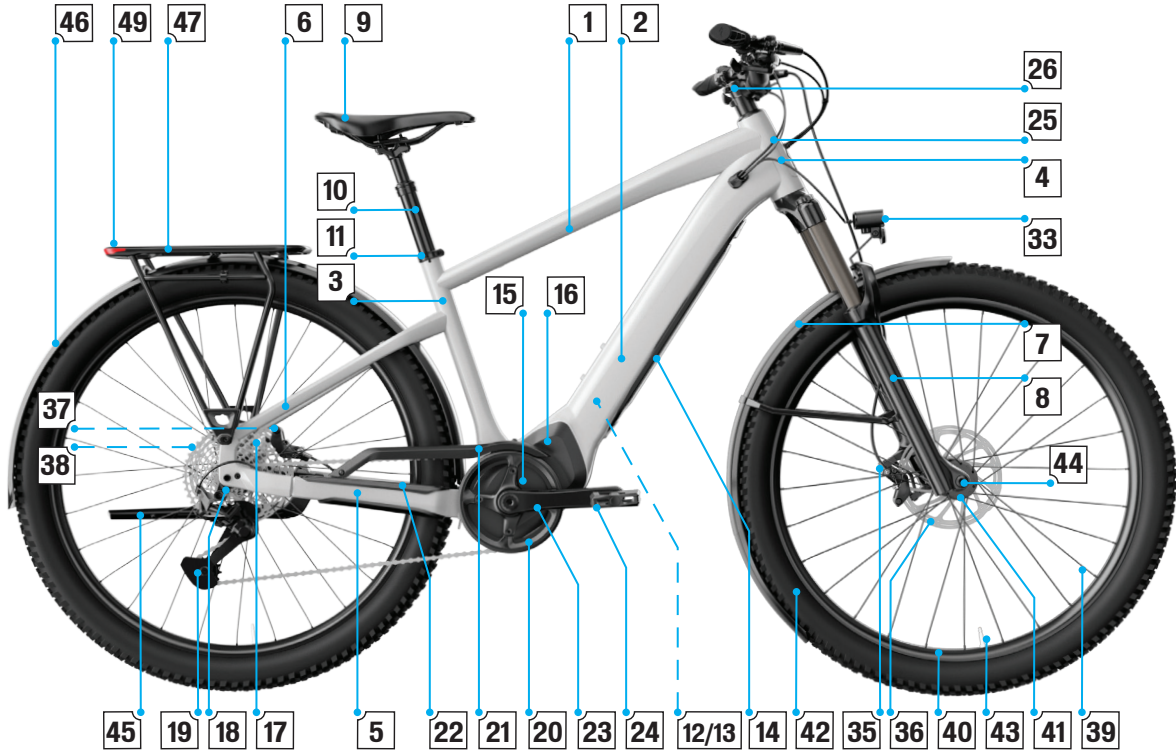

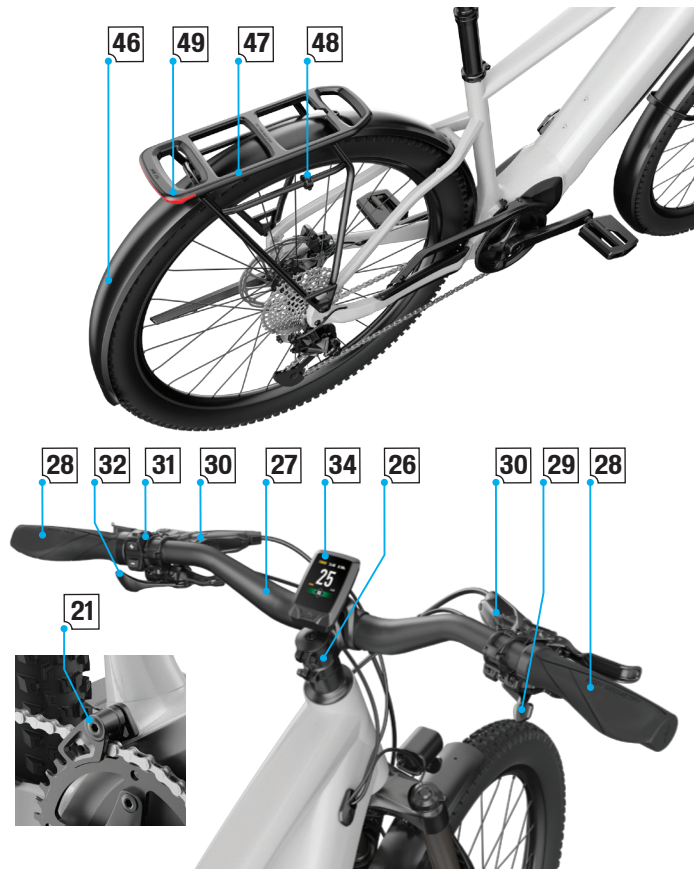

1	TOP TUBE	18	DROPOUT HANGER	35	FRONT BRAKE CALIPER
2	DOWN TUBE	19	REAR DERAILLEUR	36	FRONT BRAKE ROTOR
3	SEAT TUBE	20	CHAINRING	37	REAR BRAKE CALIPER
4	HEADTUBE	21	CHAIN GUARD* / CHAINGUIDE*	38	REAR BRAKE ROTOR
5	CHAINSTAY	22	CHAINSTAY PROTECTOR	39	SPOKE
6	SEATSTAY	23	CRANK ARM	40	RIM
7	FRONT FENDER*	24	PEDAL	41	HUB
8	FORK	25	HEADSET	42	TIRE
9	SADDLE	26	STEM	43	VALVE
10	SEAT POST* / DROPPER POST*	27	HANDLEBAR	44	THRU-AXLE
11	SEAT POST CLAMP	28	GRIP	45	KICKSTAND
12	BATTERY LOCK MECHANISM	29	SHIFTER	46	REAR FENDER*
13	CHARGING SOCKET	30	BRAKE LEVER	47	REAR RACK*
14	BATTERY	31	REMOTE	48	PANNIER STOPPER*
15	MOTOR	32	DROPPER LEVER*	49	TAILLIGHT*
16	MOTOR COVER	33	HEADLIGHT		
17	CASSETTE	34	MASTERMIND TCD-W (DISPLAY)		

* Not all models are equipped with all the above components.

3. GEOMETRY

3.1

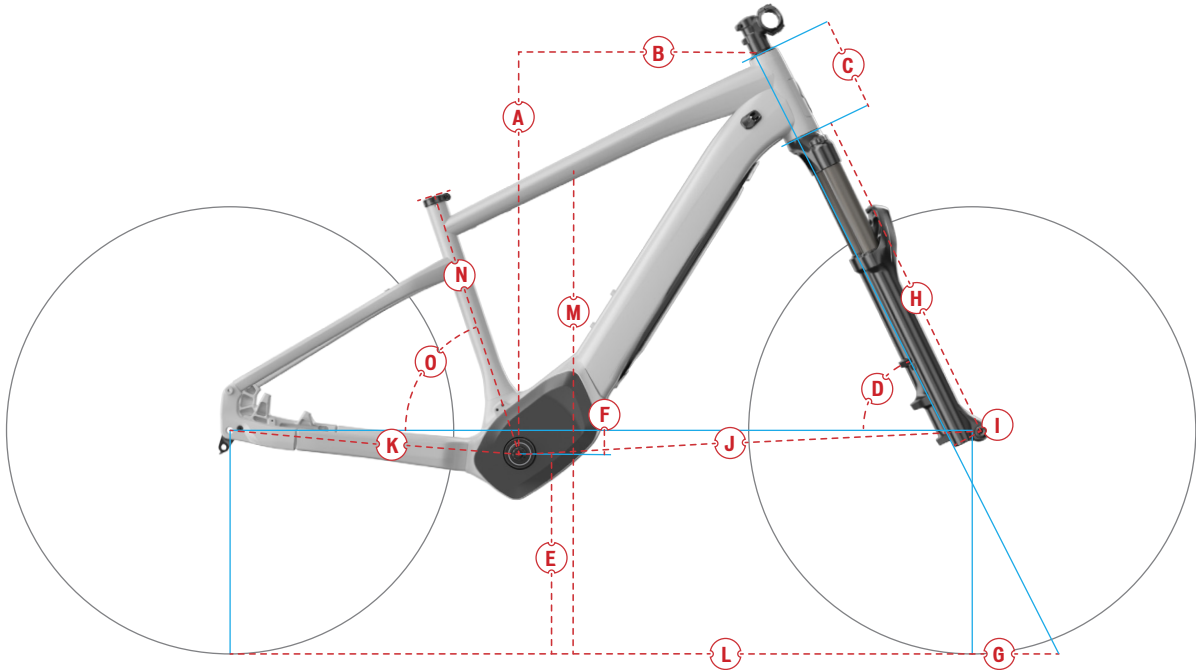

INFO: The geometry as summarized in this manual is current as of the date this manual was written and is subject to change. Specialized reserves the right to change the components at any time and without notice, including modifying, reducing, and/or adding features.

	FRAME SIZE	S	M	L	XL
A	STACK	637	651	664	687
B	REACH	401	421	441	457
C	HEADTUBE LENGTH	135	150	165	190
D	HEADTUBE ANGLE	66.4	66.4	66.4	66.4
E	BB HEIGHT	313	313	313	313
F	BB DROP	57	57	57	57
G	TRAIL	114	114	114	114
H	FORK LENGTH (FULL)	516	516	516	516
I	FORK RAKE/OFFSET	44	44	44	44
J	FRONT CENTER	705	731	756	782
K	CHAINSTAY LENGTH	470.4	470.4	470.4	470.4
L	WHEELBASE	1169	1195	1221	1247
M	BIKE STAND-OVER HEIGHT	768	804	805	839
N	SEAT TUBE LENGTH	400	450	460	500
O	SEAT TUBE ANGLE	73.9	73.4	72.9	72.4
	CRANK LENGTH (mm)	170	170	170	170
	HANDLEBAR WIDTH (mm)	720	750	750	750
	STEM LENGTH (EQ) (mm)	60	60	70 (75)	70 (75)
	SADDLE WIDTH (mm)	155	155	155	155
	SEATPOST MAX INSERTION (mm)	200	260	260	260
	SEATPOST MIN INSERTION	80	80	80	80
	FORK TRAVEL	110	110	110	110

4. GENERAL INFORMATION ABOUT YOUR TURBO TERO

4.1. INTENDED USE

The Turbo Tero is intended and tested for General Purpose Riding (Condition 3) use only.

	CONDITION 3	Bikes designed for riding Conditions 1 and 2, plus rough trails, small obstacles, and smooth technical areas, including areas where momentary loss of tire contact with the ground may occur. NOT for jumping. All mountain bikes without rear suspension are Condition 3, as well as some lightweight rear suspension models.
	INTENDED	For cross-country riding and racing which ranges from mild to aggressive over intermediate terrain (e.g., hilly with small obstacles like roots, rocks, loose surfaces, hard pack and depressions). Cross-country and marathon equipment (tires, shocks, frames, drive trains) are light-weight, favoring nimble speed over brute force. Suspension travel is relatively short since the bike is intended to move quickly on the ground.
	NOT INTENDED	For Hardcore Freeriding, Extreme Downhill, Dirt Jumping, Slopestyle, or very aggressive or extreme riding. Not for spending time in the air, landing hard and hammering through obstacles.
	TRADE OFF	Cross-Country bikes are lighter, faster to ride uphill, and more nimble than All-Mountain bikes. Cross-Country and Marathon bikes trade off some ruggedness for pedaling efficiency and uphill speed.

The Turbo Tero is classified as a Pedelec/EPAC. Regardless of its classification, it will provide motor support only while pedaling. Depending on the classification, there can be different requirements and regulations affecting your use of the bicycle.



INFO: Before using your Turbo Tero bicycle, please inform yourself of all applicable legal requirements and regulations in your country or state. There may be restrictions on riding your Turbo Tero bicycles on public roads, cycling paths, and/or trails. There may also be applicable helmet requirements, age restrictions or license or insurance requirements. Specialized does not, and will not, make any promise, representation, or warranty regarding the use of your Turbo Tero bicycle. As laws and regulations regarding electric bicycles vary by country and/or state and are constantly changing, please make sure to obtain the latest information. You should also regularly see your Authorized Specialized Retailer for updated information.



CAUTION: All Turbo Tero bicycles have a fixed pre-set speed limit at which the motor support will automatically shut off. Any unauthorized (attempted) tampering with the power output and/or system is prohibited and will void the warranty.

4.2. PEDELEC / EPAC

If your Turbo Tero is classified as a Pedelec, your motor support will automatically shut off when you reach a maximum assistance speed depending on the country of purchase. A driver's license or insurance is typically not required.

4.3. STRUCTURAL WEIGHT LIMITS

MODEL	CARGO		STRUCTURAL (LB / KG)
	REAR (LB / KG)	FRONT (LB / KG)	
ALL MODELS	59 / 27	33 / 15	300 / 136

STRUCTURAL WEIGHT LIMIT: The maximum total weight (rider and cargo) a bike is designed and tested to support structurally.

CARGO WEIGHT LIMIT: The maximum cargo weight a bike has been designed and tested to support structurally.

	<p>WARNING! The specified cargo weight limit applies only to compatible front and rear racks and seat bags where indicated. In case the specified cargo weight limit differs from the cargo weight limit specified by the rack or seat bag manufacturer, always use the lowest limit. If you add any other load-bearing accessories, including, but not limited to, baskets and child carriers, you do so at your own risk in that these accessories have not been tested for compatibility, reliability, or safety on your bicycle. Failure to follow this warning may result in serious personal injury or death.</p>
	<p>INFO: For more information on the intended use and structural weight limits for the frame and components, please refer to the Owner's Manual.</p>
	<p>INFO: Recommended structural weight limits are based on International Standards Organization (ISO) 4210 testing standards (for cargo and rider only).</p>

5. GENERAL NOTES ABOUT RIDING

The Turbo Tero motor provides pedal assistance only while you are pedaling and the bicycle is in motion. The amount of pedal assistance will be higher or lower depending on the amount of force applied to the pedals. If you stop pedaling, the motor will stop providing any assistance. The Turbo Tero bicycle can also be ridden like a normal bicycle without motor assistance by switching the display to the OFF mode. The same applies if the battery charge drops below 4%.

The Turbo Tero bicycle has a walk-assist mode (the motor engages without pedal force being applied) which is designed to provide assistance when walking the bicycle up a hill, up to and not exceeding a speed of 6 km/h (3.7 mph), so long as the (+) button on the remote is pressed down.

5.1. RIDING TIPS

Because of the electric motor assist, the Turbo Tero offers a unique riding experience compared to a bicycle without motor assist. Below are some riding tips which may also reduce component wear and increase battery range:

- Pay attention to your speed going into a corner and be sure to stop pedaling well before entering the corner. Otherwise, you may carry too much speed when entering a corner.
- Ride efficiently and look ahead. Any time braking force is applied, more energy is needed to get the bicycle back up to speed.
- Shift gears regularly to stay in an optimal cadence range and downshift before coming to a stop.
- Reduce pedal force before initiating a gear shift to reduce drivetrain wear.
- Braking while steering may reduce the ability to control your bicycle.
- Check the tire pressure regularly. Low pressure can cause the tires to roll inefficiently.
- Do not expose your bicycle to prolonged excessive heat (e.g. direct sunlight).
- Only carry the cargo you need. More weight will drain the battery faster.
- If your bicycle is exposed to cooler temperatures (0 °C - 32 °F), keep the bicycle stored indoors until just before riding.

 **WARNING!** The motor support is activated as soon as you step onto the pedals and the bicycle is in motion. You should be seated on the bicycle and engage at least one brake before starting to pedal. Do not put one foot on a pedal and throw a leg over the bicycle, as it could accelerate unexpectedly. Failure to follow this warning may result in serious personal injury or even death.

 **WARNING!** The acceleration of an electric bicycle can be faster than anticipated and may feel unusual at first. Before your first ride, you should use the lowest power ECO mode and become familiar with the operation of the electric bicycle by practicing starting and stopping, cornering, and navigating obstacles in a safe environment away from other bicycles, pedestrians, and/or vehicles. Due to the greater acceleration of an electric bicycle, you should also pay particular attention to terrain conditions as you may approach obstacles faster than expected. Please note the default motor support mode upon startup is always SPORT (middle setting) mode.

 **CAUTION:** The weight of your Turbo Tero is significantly higher than a bicycle without motor support. Use caution when handling the bicycle (including, but not limited to parking, lifting, pushing, loading it into a car or onto a bicycle carrier and unloading it).

 **CAUTION:** Do not ride your Turbo Tero without the battery installed. Riding without a battery may damage exposed electrical components.

 Make sure the battery mechanism is locked in place and the key is removed before riding.

 **WARNING!** Use caution when viewing or using the display while riding, as it can be distracting and can lead to accidents. You should always stop before changing settings or operating the various functions of the display.

5.2. BEFORE RIDING

Regardless of your experience level, you should read the “FIRST” section of your Owner’s Manual (Bike Fit, Safety First, Mechanical Safety Check, and First Ride) and carry out all important safety checks. In addition, make sure you are familiar with the following areas of the bicycle that are specific to electric bicycles.

BEFORE YOUR FIRST RIDE:

- **BATTERY:** Is the battery fully charged?

- **MASTERMIND TCD-W DISPLAY:** Are you familiar with the function of the display features?

- **REMOTE:** Are you familiar with the function of the buttons on the remote?

BEFORE EVERY RIDE:

- **BATTERY:** Do you have sufficient battery charge?

- **MASTERMIND TCD-W DISPLAY:** Is the display functioning correctly?

- **REMOTE:** Do you know how to use the remote to change the motor support level from OFF to ECO to SPORT to TURBO?



WARNING! If your battery, charger, or other component exhibits any signs of damage, do not use the bicycle and immediately bring it to your Authorized Specialized Retailer for inspection.

5.3. KNOW YOUR RANGE

Know the range of your electric bicycle before you start your ride. You can calculate your range by visiting www.specialized.com, selecting your Turbo bicycle model, then clicking on the range calculator. In addition to the range calculator, we recommend using the Smart Control feature in the Mission Control App to control your range.

5.4. REMOVABLE YELLOW STICKER

Your Turbo Tero bicycle has a sticker adhered to the frame stating the bicycle serial number. Remove this sticker from the bicycle and place it on the last page of this manual for future reference.



5.5. RIDING WITH KIDS

There are many different setups that allow you to ride with kids. Please look at the Riding Safely section in the Owner’s Manual regarding general information and instructions on child carriers or trailers.

If you regularly ride with kids on your bicycle, your Authorized Specialized Retailer should conduct a periodic safety inspection.



WARNING! Riding with kids on your bicycle will affect the handling by altering the center of gravity, weight, and balance. It may also negatively impact your cornering ability, increase your stopping distance, and reduce your ability to slow down and maneuver, especially at higher speeds or down a steep grade. All of this can result in a loss of control, potentially causing serious injury and/or death. You should also become familiar with and practice riding with the accessory in a controlled environment away from traffic.



WARNING! Carrying a child on your Specialized bicycle is at your own risk. If you choose to install an accessory on your Specialized bicycle such as an axle-mounted trailer, carrier, or trailer cycle, make sure it is compatible and refer to the manufacturer's instructions and your Authorized Specialized Retailer. While Specialized bicycles are generally designed and tested for use by one person at a time, we were able to verify compatibility of certain child-carrying devices with specific bikes when installed in accordance with the manufacturer's instructions. For a complete list, please visit www.specialized.com. You should make sure your bicycle is still safe to ride with the accessory installed and follow all of the safety instructions given by the accessory manufacturer. Also, be sure to not exceed the structural weight limit and cargo weight limit of the bicycle if you use any bicycle-mounted child-carrying accessory except for an axle-mounted trailer, in which case the tow limit is 132lbs / 60kg.



WARNING! Do not attach a child carrier, trailer, or similar accessory to a composite or carbon fiber part or component, either directly or indirectly. For example, do not attach a trailer to a rear axle when the rear triangle is made of composite or carbon fiber. Likewise, do not attach a trailer cycle to a composite or carbon seatpost or a child carrier to a composite or carbon fork. Either may potentially apply unusual forces on your bicycle frame or component which could result in damage and cause a complete failure, with the risk of serious injury or death. If you have previously attached an accessory to a composite or carbon fiber part or component, do not ride until you have had your Authorized Specialized Retailer conduct a careful safety inspection.

Before riding with kids on your bicycle, please inform yourself of all applicable legal requirements and regulations in your country and state. There may be restrictions on riding your bicycle with certain or any accessory(ies). This is especially true for electric and pedal-assist bicycles.

6. GENERAL NOTES ABOUT MAINTENANCE

The Turbo Tero is a high-performance bicycle. All regular maintenance, troubleshooting, repair, and parts replacement must be performed by an Authorized Specialized Retailer. For general information regarding the maintenance of your bicycle, please refer to the Owner's Manual. In addition, routinely perform a mechanical safety check before each ride as described in the Owner's Manual.

- Great care should be taken to not damage the frame material. Damage may result in a loss of structural integrity, which may result in a catastrophic failure. This damage may or may not be visible during inspection. Before each ride, and after any crash, you should carefully inspect your bicycle for any gouging, scratches through the paint, chipping, bending, or any other signs of damage. Do not ride if your bicycle shows any of these signs. After any crash, and before you ride any further, take your bicycle to an Authorized Specialized Retailer for a complete inspection.
- While riding, listen for any creaks as a creak can be a sign of a problem with one or more components. Periodically examine all surfaces in bright sunlight to check for any small hairline cracks or fatigue at stress points, such as welds, seams, holes, and points of contact with other parts. If you hear any creaks, see signs of excessive wear, discover any cracks, no matter how small, or any damage to the bicycle, immediately stop riding the bicycle and have it inspected by your Authorized Specialized Retailer.
- Lifespan and the type and frequency of maintenance depends on many factors, such as use, rider weight, riding conditions, and/or impacts. Additionally, the Turbo Tero uses a power-assisted drive system, which means more distance is covered in the same amount of time. Components may be subject to increased wear at different rates, depending on the component. Drivetrain and brake components are especially subject to wear. Periodically have your Authorized Specialized Retailer inspect your bicycle and components for wear.
- Exposure to harsh elements, especially salty air (such as riding near the ocean or in the winter), can result in galvanic corrosion of components such as the crank spindle and bolts, which can accelerate wear and shorten the lifespan. Dirt can also accelerate wear of surfaces and bearings. The surfaces of the bicycle should be cleaned before each ride. The bicycle should also be maintained regularly by an Authorized Specialized Retailer, which means it should be cleaned, lubricated, and (partially) disassembled and inspected for signs of corrosion and/or cracks. If you notice any signs of corrosion or cracking on the frame or any component, the

affected item must be replaced.

- Regularly clean and lubricate the drivetrain according to the drivetrain manufacturer's instructions.
- Do not use a high pressure water spray to wash your bicycle. Even water from a garden hose can penetrate seals and water may seep into components, such as cranks, bearings, or electrical components, potentially causing damage. Use a clean, damp cloth and bicycle cleaning agents (where appropriate) for cleaning.
- Do not expose the bicycle to prolonged direct sunlight or excessive heat, such as inside a car parked in the sun or near a heat source such as a radiator.
- From time to time, clean the Speed Sensor magnet on the rear wheel with a soft cloth. Depending on your ride conditions and brake pad choice, dirt and/or metal shavings can collect on the speed sensor magnet, which could lead to interruptions in motor support or wrong speed readings.



WARNING! Failure to follow the instructions in this section may result in damage to the components on your bicycle and will void your warranty, but, most importantly, may result in serious personal injury or death. If your bicycle exhibits any signs of damage, do not use it and immediately bring it to your Authorized Specialized Retailer for inspection.



WARNING! Use a repair stand to support the bicycle during assembly or maintenance, and a bicycle rack for transportation.

When placing the frame and/or bicycle in a repair stand, clamp the stand to the seatpost and not the frame. Clamping the frame can cause damage to the frame that may or may not be visible, and you may lose control and fall.



WARNING! Always turn off the battery before removing it, when not in use and/or when working on the bicycle.

CAUTION: Do not open the motor assembly. The motor assembly is a sealed maintenance-free system. Any work on the motor assembly must be performed by a Specialized Service Center.

6.1. REPLACEMENT PARTS AND ACCESSORIES

Specialized replacement parts and accessories are available through your Authorized Specialized Retailer.

7. GENERAL NOTES ABOUT ASSEMBLY

This user manual is not intended as a comprehensive use, service, repair, or maintenance guide. Please see your Authorized Specialized Retailer for all service, repairs, or maintenance. Your Authorized Specialized Retailer may also be able to refer you to classes, clinics, or books on bicycle use, service, repair, and maintenance.



WARNING! Due to the complexity of the Turbo Tero bicycle, proper assembly requires a high degree of mechanical expertise, skill, training, and specialty tools. Therefore, it is essential for your safety that the assembly, maintenance, and troubleshooting be performed by an Authorized Specialized Retailer. Before your first ride, make sure your components, such as brakes and drivetrain, are assembled and adjusted in accordance with the manufacturer's instructions and are functioning properly.



WARNING! Many components on the Turbo Tero, including, but not limited to the motor, battery, display, and cable guides, are proprietary to the Turbo Tero. Only use originally supplied components and hardware at all times. The use of other components or hardware will compromise the integrity and strength of the assembly. Turbo Tero specific components should only be used on the Turbo Tero and not on other bicycles, even if they fit. Failure to follow this warning could result in serious injury or death.



WARNING! Never modify your frame or bicycle in any way. Do not sand, drill, file, or remove parts from your bicycle. Do not install incompatible components or hardware. Failure to follow this warning may result in serious personal injury or death.



WARNING! Electrical components can be exposed when working on your bicycle. Do not touch any part of the electrical system while under electric charge. Do not expose the connections of the battery and frame to water. If any live components or the battery are damaged, stop riding immediately and bring your bicycle to your Authorized Specialized Retailer.

7.1. HEADSET BEARINGS

The headset uses a 1 1/8" (41.8 mm x 30.5 x 8 mm, 45 x 45°) Campagnolo Standard compatible upper bearing and a 1.5" (52 mm x 40 x 7 mm, 45 x 45°) lower bearing. Ensure that replacement bearings are compatible with the Specialized headset specification. No tools are needed for installation or removal of both bearings. Grease the bearing surfaces before installation.



WARNING: Inspect the fork, stem, seatpost, and seat tube to ensure that there are no burrs or sharp edges. Burrs and sharp edges can damage carbon and alloy surfaces of the components. Any deep scratches or gouges in the stem or fork can weaken the components. Remove any burrs or sharp edges using fine-grit sandpaper. All edges of the stem in contact with the steerer tube should be rounded out to eliminate any stress points.

7.2. SEATPOST MINIMUM AND MAXIMUM INSERTION

Both the frame and seatpost have minimum insertion requirements. In addition, the frame has a maximum insertion requirement to prevent damage to the frame and seatpost.

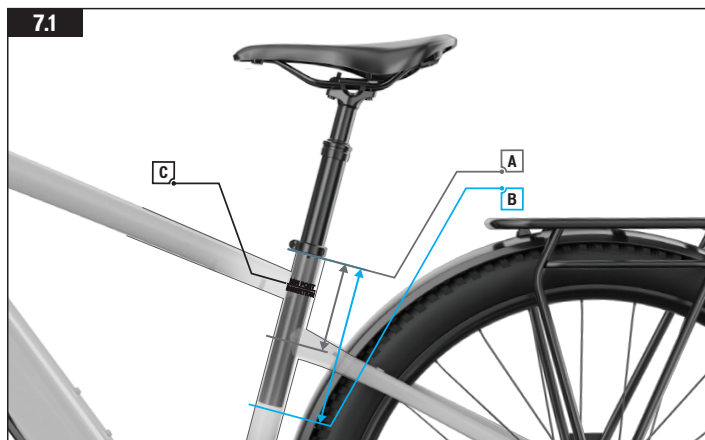

Fig. 7.1

FRAME SIZE	S	M	L	XL
MIN INSERTION	80	80	80	80
MAX INSERTION	200	260	260	260

MINIMUM INSERTION (A)

The seatpost must be inserted into the frame deep enough so the minimum insertion/maximum extension (min/max) mark (C) on the seatpost is not visible. The frame requires a minimum of 80 mm of insertion (A).

MAXIMUM INSERTION (B)

The seat tube is reamed to a specified maximum insertion depth for each frame size. This ream depth limits the insertion depth of the seatpost. Please refer to the table under Fig. 7.1.

If the desired seat height cannot be achieved within the minimum and maximum insertion requirements, the seatpost should be replaced with a shorter or longer one.

Once the saddle height is determined, torque the supplied seatpost collar bolt to 6.2 Nm / 55 in-lbf.



TECH TIP: The specified ream depths are listed in the table under Fig. 7.1. The tolerance of the ream depth can vary from frame to frame. Install a regular 30.9 seat post in the seat tube to verify the actual ream depth of the frame.



WARNING! Failure to follow the seat post and frame insertion requirements may result in damage to the frame and/or seat post, which could cause you to lose control and fall.

If the seat post is cut short, the min/max mark on the seat post may no longer be accurate. Before cutting the seat post, note the min/max depth required by the seat post manufacturer.



WARNING! For general instructions regarding the installation of the seat post, refer to the appropriate section in the Owner's Manual. Riding with an improperly tightened seat post can allow the saddle and seat post to slide down, which can damage the frame and cause you to lose control and fall.



WARNING! Inspect the seat post and seat tube to ensure that there are no burrs or sharp edges. Remove any burrs or sharp edges using fine-grit sandpaper.

7.3. DERAILEUR/DROPOUT HANGER

All Turbo Tero models are fitted with an Amazinger 2.1 derailleur hanger mounted directly at the rear dropout.

7.4. SPEED SENSOR

The Turbo Tero is equipped with a speed sensor magnet, located on the rear hub/disc rotor interface with either a 6 bolt rotor mounted (A) or a Centerlock™ (B) mounted version.

Dirt and/or metal debris may accumulate on the speed sensor magnet. Too much accumulation may result in interruptions in motor support and/or inaccurate speed readings.

Regularly check your Speed Sensor magnet for an accumulation of dirt and/or metal debris, and clean accordingly (A-B). The frequency of the cleaning depends on your riding conditions, ride frequency, and/or brake pad material. Removing metal debris may require the use of a magnet stronger than the speed sensor magnet.

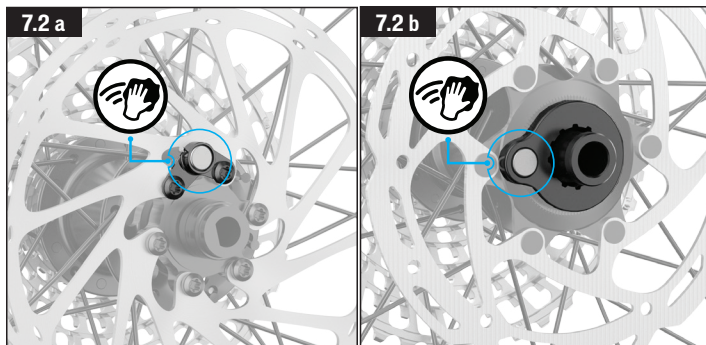

WARNING! Be sure not to touch the speed sensor magnet while the wheel is in motion. Also, the brake rotors may be extremely hot after riding.

7.5. RACKS AND FENDERS

Some Turbo Tero models are equipped with a front fender and a rear fender attached to the rear rack. An optional front rack can be fitted to the bicycle via mounts behind the faceplate on the head tube.



Fig. 7.3

- The front fender is mounted directly to the fork arch (A). Using a 4 mm hex key torque the bolt to 4 Nm / 35 in-lbf.
- The front fender stays are mounted to the rear of the suspension forks (B), using a 3 mm hex key torque the bolts to 4 Nm / 35 in-lbf.

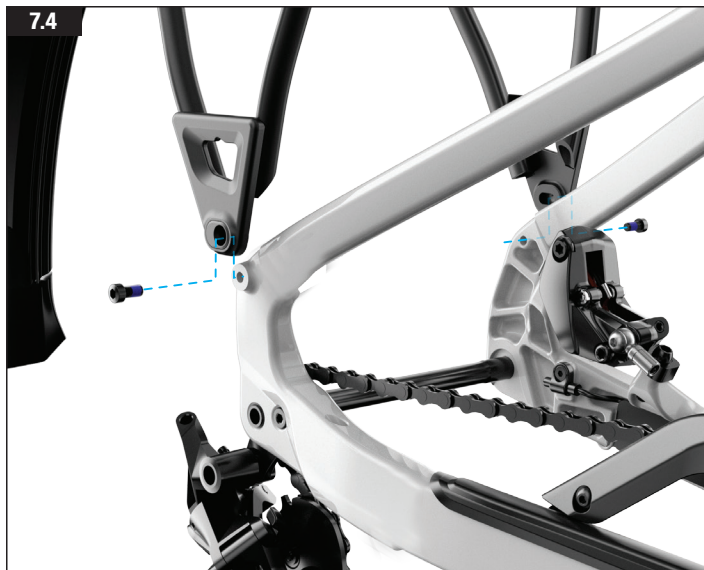

Fig. 7.4

- The rear rack is combined with the rear fender and is attached with bolts to mounting tabs at the dropouts to support the vertical rack stays. Using a 5 mm hex key, torque the bolts to 9 Nm / 80 in-lbf.

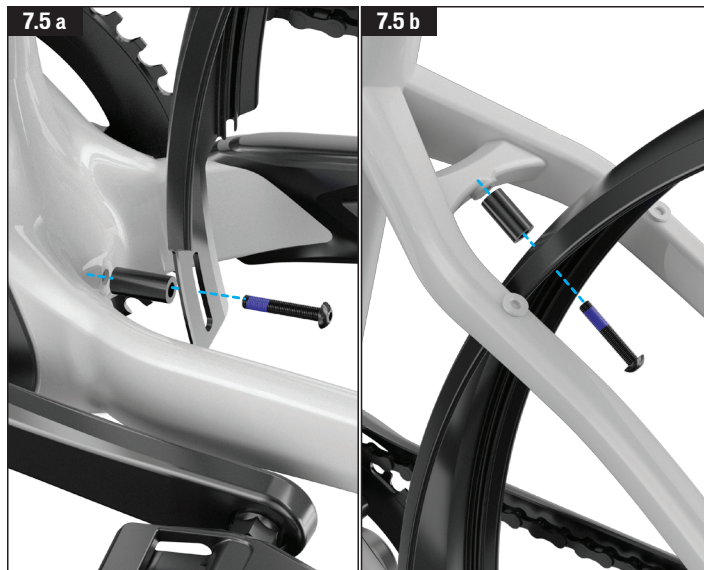

Fig. 7.5

- The rear fender is mounted directly to the frame using the chainstay bridge insert (A) and the seatstay bridge insert (B). Using a 4 mm hex key torque the bolts to 4 Nm / 35 in-lbf.

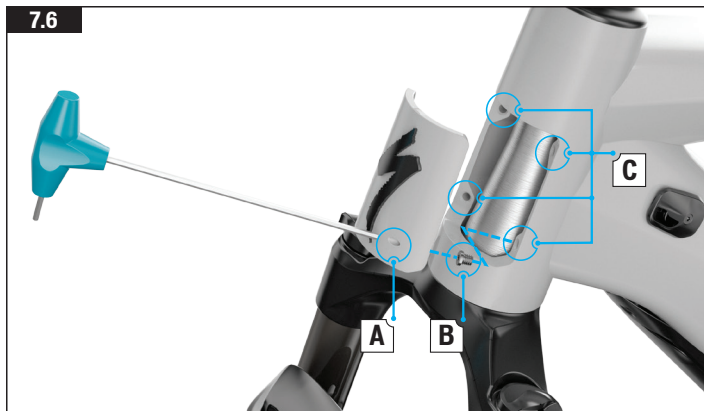

Fig. 7.6

- Insert a 2.5 mm hex key into the screw hole (A) on the faceplate and loosen the bolt hidden in the head tube (B), then remove the faceplate.
- The faceplate covers 4 threaded bores (C) which are used to mount the front rack. See the rack user manual for the proper installation procedure.



WARNING: The maximum allowed cargo weight is 27 kg for the rear rack and 15 kg for the front rack. In addition, make sure to not exceed the structural weight limit of the bicycle as stated in the Owner's Manual.



WARNING! Racks and baskets, especially when loaded, will affect the handling of your bicycle by altering the center of gravity, weight, and balance. Before your first ride, you should practice riding in a controlled environment.



WARNING! The optional front rack is attached to the front end of your bicycle, and as a result, a proper and secure installation by your Authorized Specialized Retailer is critical for your safety. Only use original hardware at all times. Improper installation or adjustment may result in an accident, which can cause serious personal injury.



WARNING! Correct tightening force on fasteners (nuts, bolts, screws) on your bicycle is important. If too little force is applied, the fastener may not hold securely. If too much force is applied, the fastener can strip threads, stretch, deform or break. Either way, an incorrect tightening force can result in component failure, which can cause you to lose control and fall. Where indicated, ensure that each bolt is torqued to specification. After your first ride, and consistently thereafter, recheck the tightness of each bolt to ensure secure attachment.

7.6. RACK ACCESSORY MOUNTS



Fig. 7.7

- The rear rack is fitted with adjustable stoppers, these stoppers allow the use of a variety of pannier bags and it stops the bag from sliding on the rail.
- To adjust the stopper loosen the bolts on the stopper and slide it forwards or backwards to align with the pannier bag mounts then tighten it in the desired position.
- The top plate of the rear rack offers the unique MIK HD mounting profile which allows for easy fitment of a wide variety of accessories such as bags, baskets, and child seats fitted with the MIK or MIK HD interface.



INFO: For more information on the MIK HD mounting system or accessories visit the manufacturer's website.



CAUTION: The maximum load capacity of the fitted rear rack is 27 kg, however, the weight limit of the accessory may be lower. Always adhere to the lower of the weight limits of either the rack or the accessory.

7.7. LIGHTING

Some Turbo Tero models are equipped with an LED headlight and taillight. The lights on the Turbo Tero turn on automatically when the bicycle is powered on and can not be turned off while riding.



Fig. 7.8

- The rear light is integrated into the rear rack and the headlight is mounted on the front fork.



INFO: After initiating charging, the lights automatically power off to conserve energy.

8. SYSTEM INTERFACE



INFO: The functionality of the system interface as summarized in this manual is current as of the date this manual was written and is subject to change. Specialized reserves the right to change the functionality at any time and without notice, including modifying, reducing, and/or adding features.



WARNING! Use caution when viewing or using the display while riding, as it can be distracting and can lead to accidents. You should always stop before changing settings or operating the various functions of the display. Do not attempt to customize the pages or perform setup adjustments while riding.

8.1. MASTERMIND TCD-W (DISPLAY)



Fig. 8.1

All Turbo Tero models are equipped with the MasterMind TCD-w display. The display turns on the system and provides information on the display.

- The MasterMind TCD-w is used to power the bike and on and off (A).
- The display is designed not to be removed from the bicycle and is secured into the mount with a security screw from the underside of the mount (B). Removal of the display will require removal of the mounting bracket from the stem/handlebar. Any modifications and changes should be done by an Authorized Specialized Retailer.
- The USB-C port on the right side of the display (C) is for Specialized retailers and service centers. Make sure the rubber port seal is firmly in place when the bicycle is in use.
- The USB-C port can be used to charge your phone and other accessories with up to 1A current.
- Do not expose the display to intense heat or sunlight for a prolonged period. This can damage the display and/or battery.
- Only use a damp or dry soft cloth to clean the display. Do not use harsh cleaning products.
- Do not disassemble or drop the display.
- Make sure the display and mount are firmly installed on the handlebar before riding.

8.2. STARTING THE SYSTEM ON THE MASTERMIND TCD-W



Fig. 8.2

- To start the system, press and hold the POWER button located on the display until the display turns on.
- To power off the system, press the POWER button again.

8.3. HANDLEBAR REMOTE

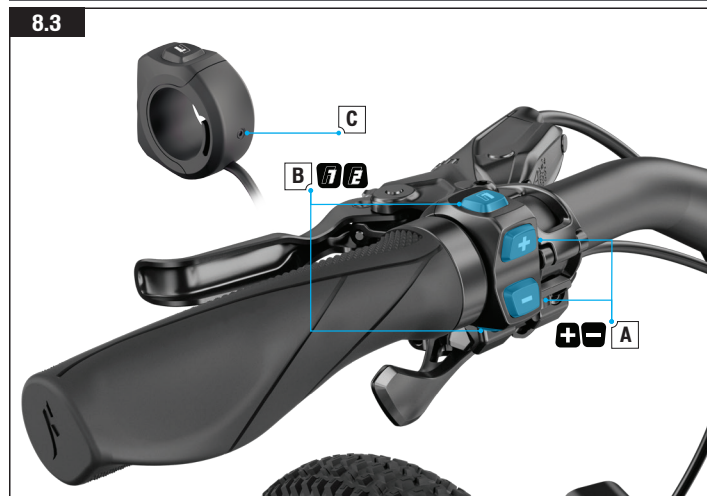

Fig. 8.3

The handlebar remote is included on all Turbo Tero models. It controls the level of motor support and controls the functions and scrolling of the MasterMind TCD-w.

- A: (+) (-) Support adjustment buttons. Navigating and setting up the MasterMind TCD-w. Pressing and holding the (+) button activates the walk-assist mode.
- B: Function buttons F1 and F2 (scrolling and setting up of the MasterMind TCD-w).
- C: Compression screw (2 mm hex key 0.8 Nm / 7 in-lbf).

8.4. REMOTE FUNCTIONS

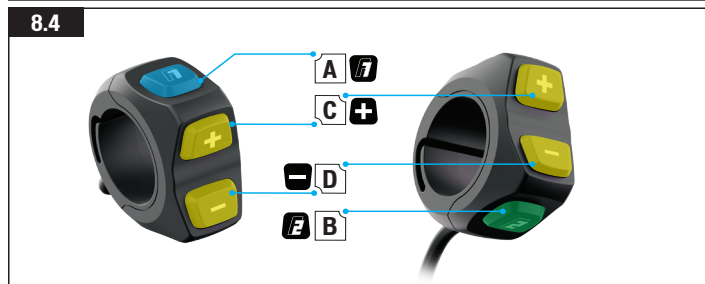

Fig. 8.4

A - F1 BUTTON:

- Toggles pages on the MasterMind TCD-w to show different fields such as odometer, speed, and distance.
- Settings & menu navigation.

B - F2 BUTTON:

- Toggles standard modes and Micro Tune mode.
- Settings & menu navigation.

C - (+) BUTTON:

- Short press increases the amount of support.
- Pressing and holding activates the walk-assist mode.

D - (-) BUTTON:

- Short press decreases the amount of support.
- Long press resets the trip.

C&D - (-) (+) DUAL BUTTON PRESS:

- A long dual press opens the settings menu on the MasterMind TCD-w.

8.5. SUPPORT MODES

The Turbo Tero motor offers 6 Bike Assist Modes: TURBO, SPORT, ECO, OFF, SMART CONTROL, and MICRO TUNE.

STANDARD BIKE ASSIST MODES:

- **TURBO MODE:** Maximum power mode for high-speed sections and climbing.
- **SPORT MODE:** Maximum control, with sufficient power on demand.
- **ECO MODE:** Most efficient mode for maximum range while offering good power.
- **OFF MODE:** The motor will not offer any assistance, but the display and lights will still function.
- **SMART CONTROL MODE:** The motor, while pedaling, adjusts the power output based on the ride parameters determined in the Mission Control App.



Fig. 8.5

When changing support modes the color on the display will change based on the support mode selected for quick reference.

- (+) Button - Increases the amount of support.
- (-) Button - Decreases the amount of support.



INFO: On the remote, after reaching the strongest or weakest mode, the system will not continue to switch. To reduce from TURBO to SPORT to ECO to OFF, you have to press the (-) button. To increase from OFF to ECO to SPORT to TURBO, you have to press the (+) button.



INFO: The Smart Control mode is only accessible when the bicycle is connected to Mission Control and Smart Control mode is turned on. When more or less motor support is needed or desired, Smart Control can be bypassed for a short period of time by toggling between the OFF/SMART/TURBO modes. Smart Control will then automatically reactivate after a short period of time. Smart Control mode can only be turned off in Mission Control.

MICRO TUNE MODE:

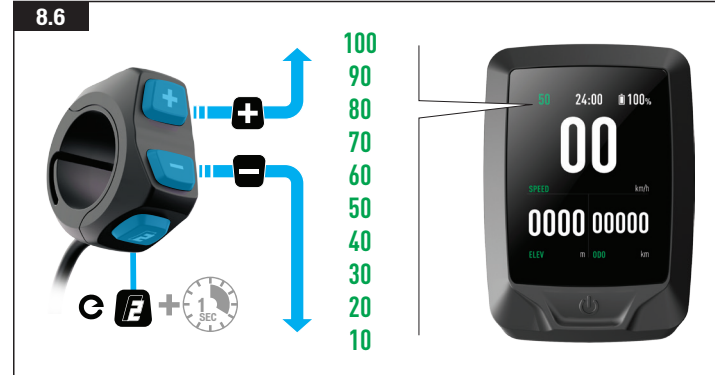

Fig. 8.6

Micro Tune mode allows you to simultaneously change the support and peak power in 10% increments whilst riding. When activated the Micro Tune setting will show in the top left corner of the display.

- Short-pressing the F2 button on the remote will switch to Micro Tune mode.
- Use the (+) (-) buttons to increase or decrease the value.

- To switch out of Micro Tune and back to standard modes, short-press the F2 button.



INFO: Connect your bicycle to Mission Control to see more about tuning your bicycle.

8.6. PEDAL PACE BAR ON THE MASTERMIND TCD-W

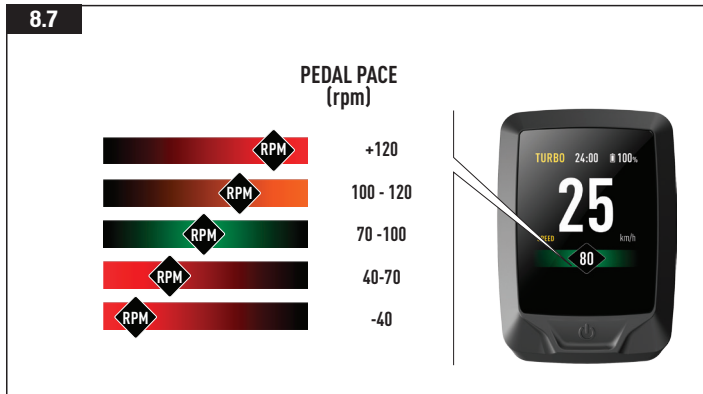

Fig. 8.7

- Certain pages of MasterMind TCD-w show the interactive pedal pace bar. The bar shows your current pedal pace and guides you to the optimal pedal pace.
- When your pedal pace decreases, the icon on the cadence bar moves to the left and turns from green (ideal) to orange (low) to red (too low). When the pedal pace gets too high, the icon on the bar shifts to the right and turns from green (ideal) to orange (high) to red (too high).
- For best motor support, efficiency, and range, you should keep your pedal pace in the green section of the pedal pace bar.

8.7. SYSTEM SETUP & CUSTOMIZING PAGES ON THE DISPLAY

The MasterMind TCD-w has customizable screens that show options such as speed, odometer, battery charge level, mode, heart rate, and more.

To fully customize the setup of the MasterMind TCD-w, pair your bicycle to Mission Control and adjust your preferred settings in the app.

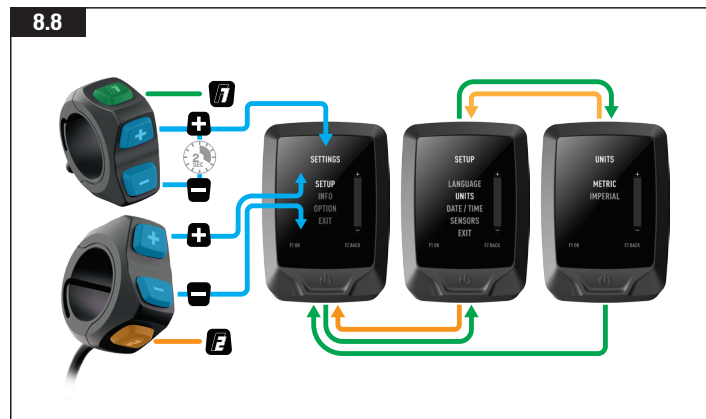

Fig. 8.8

- To set up units, date and time, view legal information, and pair sensors on the MasterMind TCD-w display, press and hold the (+) and (-) buttons on the remote for two seconds to open the settings menu.
- To navigate the settings, use the remote (+)(-) buttons to scroll. Use F1 for OK and F2 for BACK.



Fig. 8.9

The layout and pages on the MasterMind TCD-w can be customized and set up according to your preference, layouts, and pages are only customizable in Mission Control.



INFO: For more information on connecting to and using Mission Control, see section 9 of this manual.

8.8. CONNECTIVITY OPTIONS

The Turbo Technology System provides a high degree of interface flexibility through Bluetooth and/or ANT+ connectivity.

BLUETOOTH LOW ENERGY (BLE)

BLE is used for connecting to the bike to the Mission Control app.

ANT+

ANT+ can be used to connect to the sensors for Speed, Rider Power, and Cadence. The sensor data can be received via the ANT+ module built into the MasterMind TCD-w.

In your ANT+ device, search for those sensors and connect to them.

Some bicycle-specific ANT+ devices feature so-called “LEV” data fields you can use to see all available e-bike data.

8.9. ERROR MESSAGES



Fig. 8.10

MasterMind TCD-w has a built-in diagnostic system to automatically check and identify the functionality of the system. If the system detects an error, it shows on the display. In some cases, the error message can be dismissed by pushing any button on the remote.

Depending on the type of error message, the system may be switched off automatically. In any case, the bicycle can be ridden without motor support with the system turned off. If you receive such an error, please restart the system. If the error message continues to be shown, please contact your Authorized Specialized Retailer for further instructions.



INFO: Mission Control supports the rider with User Actions for errors and diagnostic reports which can be shared with Retailers who can give further advice based on the bike serial number.

8.10. PERFORMING A FACTORY RESET ON THE MASTERMIND TCD-W

When a new or used bicycle is sold, the new user should perform a factory reset of the MasterMind TCD-w display, to reset the peak power and support mode settings.

8.11

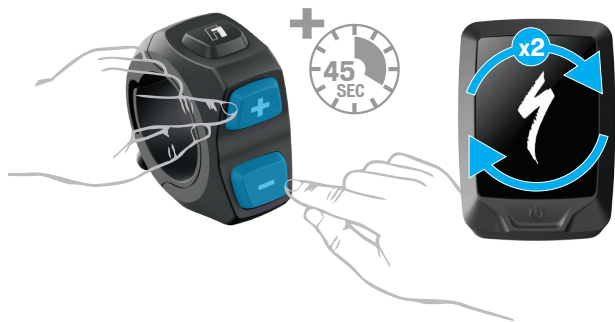

Fig. 8.11

Dual press and hold the (+) and (-) buttons for 45 seconds. During this process, the MasterMind TCD-w will reboot twice.

Release the buttons when the MasterMind TCD-w reboots for the second time.

9. MISSION CONTROL

The Specialized Mission Control App enables you to further enhance your Turbo Tero ride experience to your personal needs.

Most importantly, the app allows you to customize motor characteristics, diagnose the bicycle system, record rides, see real-time ride data, and control bicycle range.



INFO: The functionality of the Mission Control interface as summarized in this manual is current as of the date this manual was written and is subject to change. Specialized reserves the right to change the functionality at any time and without notice, including modifying, reducing, and/or adding features.

9.1. MISSION CONTROL FUNCTIONS

The following information will help you understand how to get the most out of your Turbo with our Mission Control App.

9.1

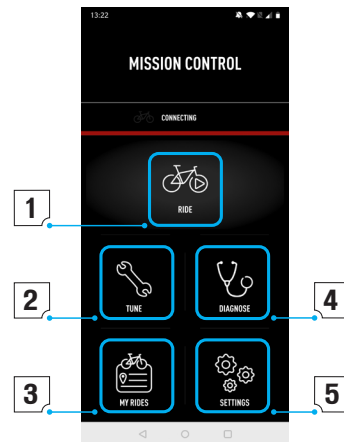

Fig. 9.1

1: RIDE:

Record your rides, route, speed, elevation, and more. See the live map and view live ride data.

Activating Smart Control means you don't have to worry about the mode setting or battery capacity during your ride. You set Smart Control by distance, duration, or heart rate goal, and let your bike do the rest.

2: TUNE:

Customize and transform your ride based on your wants by adjusting your motor performance based on Support and Peak Power.

You can save your tune settings as a custom preset by tapping the (+) symbol. Save multiple presets for your different types of rides. If you later edit the preset value, you can either save the new settings by selecting Update or you can keep the original values by choosing Reset.

3: MY RIDES:

View your recorded rides and even export them as .fit file. With Mission Control integration, rides recorded using the app will be shared to a linked Komoot or Strava account.

4: DIAGNOSE:

System Status tells you, at a glance, if your Turbo system is healthy or if an action is required. Any live system events are shown and a solution is supported through simple steps you can carry out yourself. If there is a deeper error, you will be referred to your local Specialized Retailer. For specific bikes, you can even run remote diagnostics with your retailer by using the Advanced Diagnostic feature.

You will also be able to check the odometer, serial number, wheel circumference, and charge cycles.

5: SETTINGS:

In Settings, you can define general app parameters and connect / manage your bike. Edit your user profile, along with options for your ride settings, including integration to Strava or Komoot.

9.2. IN-APP HELP GUIDE

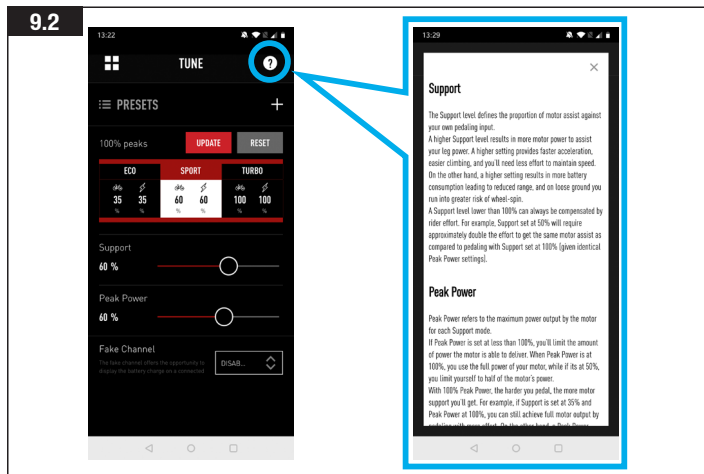

Fig. 9.2

More in-depth information can be found on the individual screens within the app. You'll be able to access the in-app help guide by tapping on the (?) button in each section of Mission Control. This in-app help guide holds explanations on the key terms and features related to the individual screens. To view this feature, you must be online using WiFi or data.

9.3. DOWNLOAD AND INSTALL MISSION CONTROL

To download the Mission Control app, go to the App Store (iOS devices) or the Google Play Store (Android devices), search for "Specialized Mission Control," and install the application. Once you've installed the Mission Control app, you can sign in using the same email address and password for other Specialized digital properties (Specialized.com, Ride, Power Cranks, Retül) or you can create an account from the app. A verification email will be sent to you with a link to verify your account. Only after verifying your email will you be able to connect Mission Control to your bike.

9.4. PAIRING YOUR BIKE WITH MISSION CONTROL

When connecting to the Mission Control App for the first time, you need to pair it using a code with your Turbo Tero. The code serves as a security measure since it ensures that only you as the bike owner, or entrusted people you share the code with, can connect to the bike.

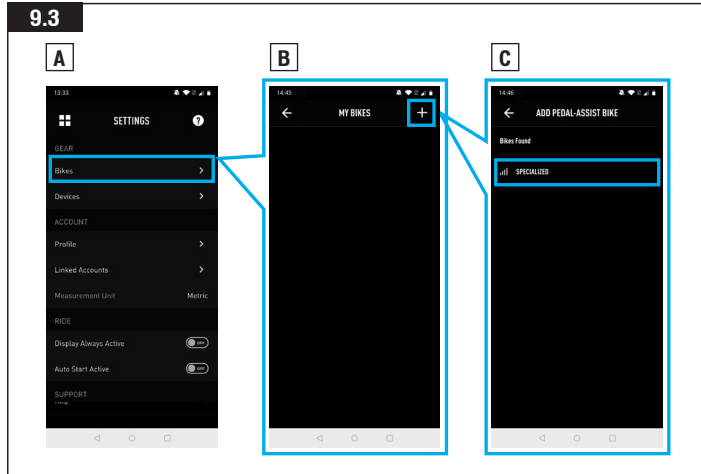

Fig. 9.3

- In the Mission Control App settings, select BIKES, then tap (+) to get to the ADD PEDAL ASSIST BIKE screen.
- Select the bike serial number that matches the bike you are pairing to.

i INFO: The bike serial number can be found on the frame or the removable yellow sticker.

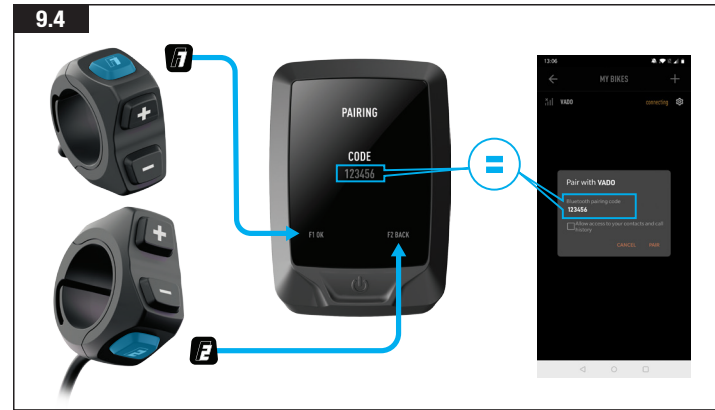

Fig. 9.4

- When the app prompts you, confirm the six-digit pairing code. The code will be displayed on the MasterMind TCD-w screen. Follow the instructions displayed on the MasterMind TCD-w and in-app messages to complete the connection.
- Once connected, the bike serial number will appear in green at the bottom of the screen, with the connection status being displayed in green as “connected”.

i INFO: The pairing with your bike only needs to be established once via the Mission Control App, unless you clear your device Bluetooth history.

9.5. CUSTOMIZING THE MASTERMIND TCD-W DISPLAY

The MasterMind TCD-w is shipped with multiple standard screen configurations. With Mission Control you can add more screens, customize the layouts, rename them, and change the stats displayed.

i INFO: For more information go to <https://support.specialized.com/home/missioncontrol>

10. BATTERY AND CHARGER

Your bicycle is powered by a Lithium-Ion (Li-Ion) battery. Always adhere to the following instructions when handling or charging the battery or when using the Turbo Tero bicycle:

- Only operate the battery between the temperature range of -20 °C and +60 °C (-4 °F and +140 °F).
- Only use the Turbo Tero battery with the Turbo Tero bicycle. Do not use the Turbo Tero battery with any other bicycle or any other battery with the Turbo Tero bicycle, even if it fits.
- Always turn the bicycle off before connecting or disconnecting the charger from the charge port.
- Do not modify, open, or disassemble the battery or charger. Modification or disassembly may result in a short circuit, fire, or malfunction.
- The battery is very heavy. Be careful when handling it and do not drop it.
- Do not allow any nails, screws, or other small, sharp, and/or metallic objects to come in contact with the battery or the battery's charging socket.
- Do not allow the battery to overheat. Protect the battery from excessive sun exposure.
- Do not expose the battery to an open fire or radiator heat.
- Do not submerge the battery in water.
- Keep the battery away from metal objects as that can cause a short-circuit.
- Do not use a battery that shows any signs of damage to the casing or charge port, or is leaking any fluids. Battery liquid can cause skin irritation and burns. In the event of damage that results in skin or eye contact with any liquid from the battery, immediately flush with water and seek medical assistance.
- Turn off the bicycle, unplug the charger from the battery and remove the battery from the bicycle before performing work of any kind, such as installation, maintenance, cleaning, and/or repair. When transporting or handling the battery separately from the bicycle, ensure the bike is OFF before disconnecting the battery. Touching the contacts when the battery is ON can result in electric shock and/or injury.
- Before riding the bicycle, make sure the battery is properly secured in the frame and the lever is in the locked position.



WARNING! Failure to follow the instructions in this section may result in damage to electrical components on your bicycle and will void your warranty, but, most importantly, may result in serious personal injury or death. If your battery or charger exhibits any signs of damage, do not use it, and immediately bring it to your Authorized Specialized Retailer for inspection.

10.1. CHARGING AND USING THE BATTERY

- Regularly inspect the battery and charger for damage. Never charge a battery which you suspect is damaged or know is broken, and do not use it.
- Make sure the charging socket and plug are clean and dry before connecting and charging the battery.
- Only use the supplied charger cord. Ensure the cord plug is fully inserted in the charger before plugging the charger into a power outlet.
- Only use the Specialized charger supplied with the bicycle or other chargers approved by Specialized. Inspect the charger before every use for possible damage to the charger itself, the cable, or the charging plug. Never use a charger which you suspect is damaged or know is broken.
- You should charge the battery in a dry, well-ventilated area and make sure the battery and charger are uncovered during the charging process. Ensure that the battery and charger are not exposed to any flammable or dangerous substances.
- Place the charger and battery if removed from the frame on a stable, level surface unaffected by heat.
- Plug the charger's plug into an outlet, using the appropriate plug for the country's standards, then connect the charging plug with the charging socket on the battery.
- Specialized recommends charging the battery in an area with a smoke detector.



WARNING! Failure to follow the instructions in this section may result in damage to electrical components on your bicycle and will void your warranty, but, most importantly, may result in serious personal injury or death. If your battery or charger exhibits any signs of damage, do not use it and immediately bring it to your Authorized Specialized Retailer for inspection.



CAUTION: Always turn off the bicycle before plugging or unplugging the charger.



INFO: The battery can be charged whether installed in the bicycle or not. Refer to the appropriate instructions regarding removing and installing the battery.



INFO: Only charge the battery at an ambient temperature between 0 °C and +45 °C (+32 °F and +113 °F). If outside temperatures are too hot or too cold, charge the battery inside. For safety reasons, if the battery is too hot or too cold, it will not charge.



CAUTION: Certain charger models may have a voltage input depending on the country. Check the charger label for more information.

- Power off the bicycle on the MasterMind TCD-w (A).
- Locate and open the magnetic charge port cover on the side of the battery located on the downtube (B).
- Insert the charger plug into the socket. The magnet connector will help the plug locate into the socket (C).
- When the charge plug is connected, the MasterMind TCD-w will indicate that charging has started (D).



INFO: After charging begins, the lights automatically power off to conserve energy.

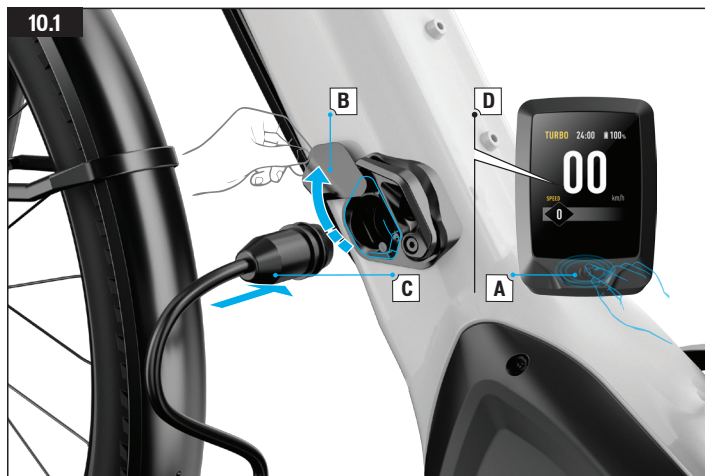

Fig. 10.1

- Plug the charger's plug into an outlet using the appropriate plug for the country's standards.

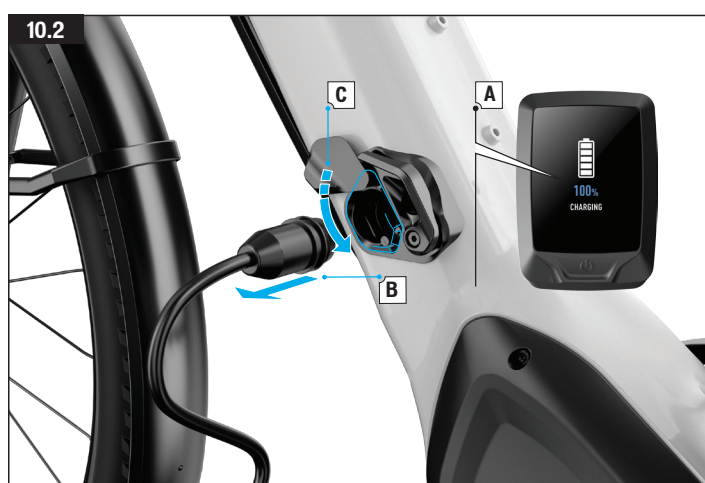

Fig. 10.2

- When charging is complete (A), disconnect the charging plug from the charge port (B).
- The magnetic charge port lid will drop closed to seal it against water and debris (C).

- Unplug the charger from the wall socket.

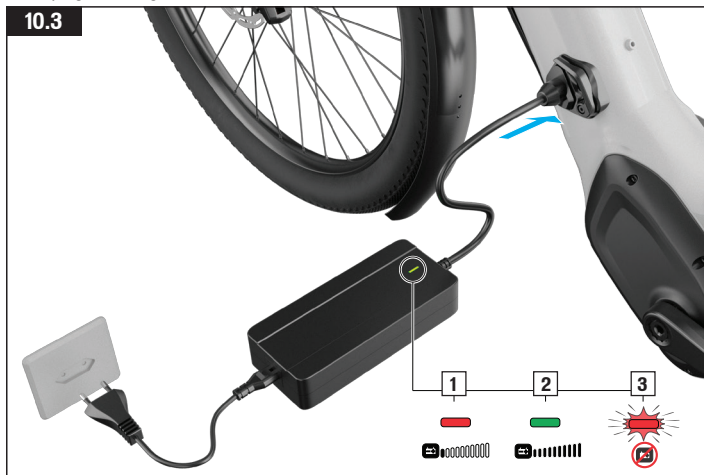

Fig. 10.3

- During the charging process, the diode on the charger will glow red (1). When the battery is fully charged, the diode on the charger will turn green (2).



CAUTION: If the red diode flashes during the charging process (3), a charging error has occurred. In that case, remove the charger from the socket, discontinue use of the motor support and contact your Authorized Specialized Retailer.



INFO: The Battery Management System (BMS) is designed to protect a fully discharged battery from damage for a period of time. However, in order to maintain the best possible battery performance and lifespan, Specialized recommends regularly recharging the battery to at least 60% full.



INFO: Please note that Li-ion batteries gradually lose capacity depending on age and use. Strongly reduced operating time after fully charging can be a sign that the battery is reaching the end of its useful life and has to be replaced. Provided the bicycle has been used properly, approximately 75% of the battery's original capacity should remain after 300 charging cycles or two years. Replacement batteries can be purchased from your Authorized Specialized Retailer.

10.2. MASTERMIND TCD-W CHARGE LEVEL DISPLAY

10.4



Fig. 10.4

The charge level of the battery is displayed during your ride on the display of the MasterMind TCD-w. The charge level can be customized to be shown in any of the fields on any page of the MasterMind TCD-w.

At approximately 10% (depending on cell temperature and other factors) battery charge remaining, the system will start to reduce the amount of motor support to ensure continuous assistance at lower charge levels. At 4%, the system switches off motor support, leaving the bike powered on. This not only supports battery health and lifetime, it also allows you to keep wired lights powered for about 2 hours.

If your bicycle is at a standstill for 15 minutes or longer, the system will turn itself off to save power. In order to continue riding with support, you have to turn the system on again.



WARNING! When the battery level has dropped low enough for the motor system to shut off and the bike to go into power saving mode, wired lights will be powered only for a limited period of time providing some visibility, up to approximately 2 hours depending on multiple factors. You should stop riding as soon as possible and charge the battery. Lights may shut off at any time without further warning.

10.3. REMOVING & INSTALLING THE BATTERY

UNLOCK AND OPEN THE BATTERY LATCH

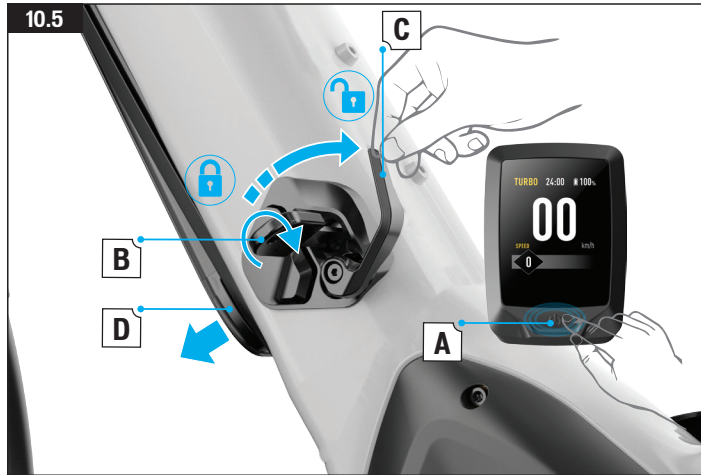

Fig. 10.5

- Power off the bicycle on the MasterMind TCD-w (A).
- Use the supplied key to unlock the battery latch (B).
- Rotate the latch lever clockwise (C) to release the battery (D).

REMOVE THE BATTERY

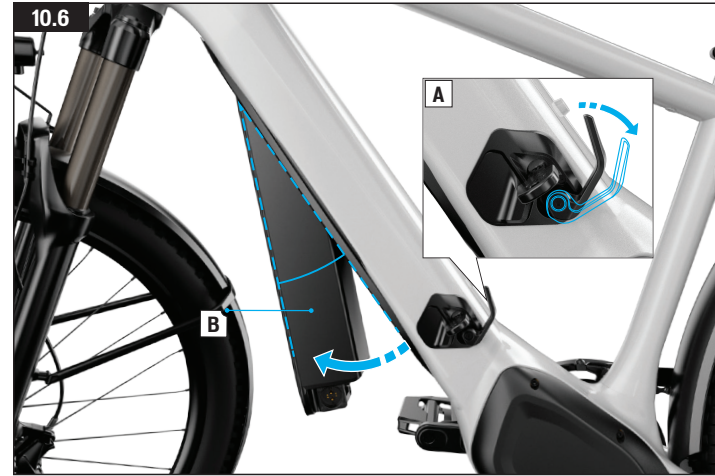

Fig. 10.6

- Supporting the battery with one hand, rotate the latch lever clockwise to fully release the battery (A).
- Rotate the battery down and align the battery roughly 20 degrees with the downtube (B).

UNHOOK THE BATTERY



Fig. 10.7

- To prevent the battery from accidentally falling out of the frame, the battery is secured in the frame with a hook at the front end.
- Lift the battery upwards and rearward to unhook it, then remove it from the frame.

RE-INSTALL THE BATTERY

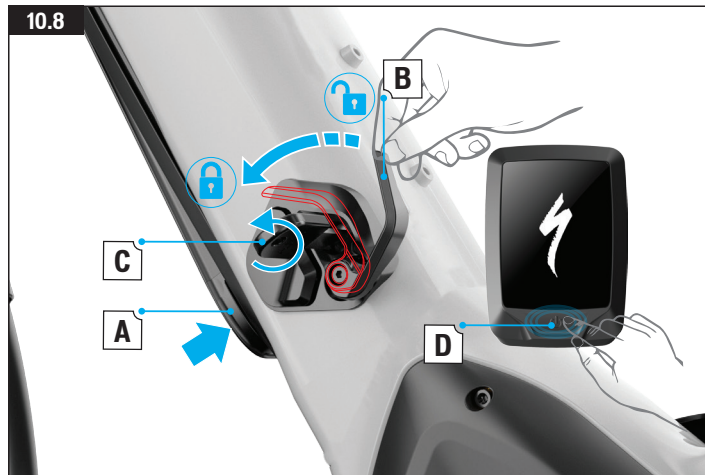

Fig. 10.8

- Re-hook the battery onto the hook (Fig. 10.7) and rotate the battery back into the frame.
- Press the battery slowly into the frame until you hear the first click (A), the battery is then held in the frame, rotate the latch lever counter-clockwise (B) to secure it into the frame.
- Lock the battery latch and remove the key from the frame (C). Do not ride the bicycle with the key inserted into the lock mechanism.
- Power on the MasterMind TCD-w to check the connection (D).



INFO: Be sure to keep the key code supplied with your bicycle readily available. If the locking key is lost and the code is not available, the entire lock mechanism will need to be replaced.

10.4. CLEANING

- Always turn the battery off and remove the charger from the charge port and wall socket before cleaning the bicycle.
- Make sure the charge port is properly closed before washing. Ensure no water comes into contact with the electrical components while washing.
- Make sure the charge port is free from water and/or dirt. The port should be clean before use. Blow out the contamination with low air pressure, or use a soft brush to remove dry contamination.
- If wet, leave the charge port open to dry completely before connecting the charger.



WARNING! Do not use a high-pressure washer or hose to clean your bicycle as it can cause damage to the motor, battery, or other electrical components, potentially resulting in a fire. Do not use or charge a battery you believe had water seep inside. Likewise, all connectors must be completely dry and clean before using or charging the bicycle. Use a clean, damp cloth and bicycle cleaning agents (where appropriate) for cleaning your bicycle.



CAUTION: For instructions on how to clean drivetrain components, please refer to the drivetrain manufacturer's instructions. Make sure connectors are dry and clean before reconnecting and riding. Ask your Authorized Specialized Retailer for additional information about cleaning your bicycle.



CAUTION: Do not use alcohol, solvents, or abrasive cleaners to clean the charger. Instead, use a dry or slightly damp cloth.

10.5. STORAGE



CAUTION: If the bicycle is not being used for an extended period, store it in a dry, well-ventilated area. Only store the battery at an ambient temperature between -20 °C & +60 °C (-4 °F & +140 °F).



CAUTION: If the bicycle is stored and not in use for extended periods of time, be sure to charge the battery at least every three months so there is at least a 60% charge level. If the battery is not charged over a period longer than three months, it can cause damage to the battery.



INFO: Do not leave the battery connected to the charger for extended periods after the battery is charged.

10.6. TRANSPORT



INFO: Transporting and/or shipping your Turbo Tero battery may be subject to certain restrictions and may require special handling, labeling, and/or packaging. Be sure to inform yourself beforehand of all applicable legal requirements and regulations in your country or state. Your Authorized Specialized Retailer may also have helpful information available. When carrying the battery outside the frame, Specialized recommends using an approved battery transport box.

CAUTION: Be aware that your Turbo Tero bicycle is significantly heavier than a bicycle without motor support. Use caution when handling, carrying, or lifting your Turbo Tero bicycle.

10.7. DISPOSAL



Batteries and chargers must not be disposed of in your household trash! All batteries and chargers must be disposed of in an environmentally friendly manner, in accordance with the battery disposal regulations in your country or state. Ask your Authorized Specialized Retailer for information about how to dispose of a battery or charger and any applicable take-back program.

10.8. BATTERY TECHNICAL DATA

DESCRIPTION	UNIT	SPECIFICATION	
		SBC - B19	SBC - B20
OPERATING VOLTAGE	V	36	36
CHARGING TEMPERATURE	°C	0 – +45	0 – +45
	°F	32 – +113	32 – +113
OPERATING TEMPERATURE	°C	-20 – +60	-20 – +60
	°F	-4 – +140	-4 – +140
STORAGE TEMPERATURE (Within 1 month)	°C	-20 – +60	-20 – +60
	°F	-4 – +140	-4 – +140
STORAGE TEMPERATURE (Within 3 Months)	°C	-20 – +45	-20 – +45
	°F	-4 – +113	-4 – +113
STORAGE TEMPERATURE (Within 1 year)	°C	-20 – +23	-20 – +23
	°F	-4 – +73.4	-4 – +73.4
DEGREE OF PROTECTION		IPX6	IPX6
WEIGHT	Kg	3.1	3.85
	Lb	6.8	8.5
RATED CAPACITY	Ah	14.7	19.6
ENERGY	Wh	530	710
CHARGE TIME	H	4	5

The range of the battery can vary considerably depending on the model/capacity of the battery and riding conditions, such as the gradient of your route and the support mode. See “GENERAL NOTES ABOUT RIDING” for additional information about battery range and tips on maximizing range.

10.9

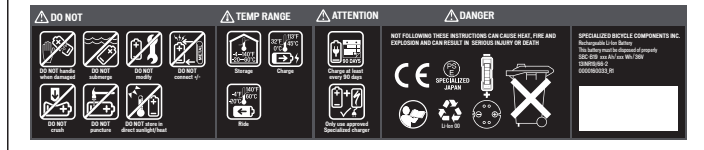

WARNING! Fig. 10.9 is a copy of the battery label which is supplied with your bicycle, familiarize yourself with the information before first use.

10.9. CHARGER TECHNICAL DATA

DESCRIPTION	UNIT	SPECIFICATION		
CHARGER MODEL NUMBER		SBC-C04	SBC-C05	SBC-C07
CHARGING TEMPERATURE	°C	0 – +40	0 – +40	-10 – +40
	°F	+32 – +104	+32 – +104	14 – +104
STORAGE TEMPERATURE	°C	-20 – +65	-20 – +65	-20 – +70
	°F	-4 – +149	-4 – +149	-4 – +158
OPERATING VOLTAGE	V	42	42	42
AC INPUT VOLTAGE	V	100-240	100-240	220-240
FREQUENCY	Hz	50 / 60	50 / 60	47 / 63
MAX CHARGE CURRENT	A	4	2	4
DIMENSIONS	MM	177 x 78 x 38.5	177 x 78 x 38.5	180 x 86 x 52

11. SPECIFICATIONS

11.1. GENERAL SPECIFICATIONS

DESCRIPTION	SPECIFICATION
HEADSET BEARING	1 1/8" UPPER / 1.5" LOWER
SEAT COLLAR DIAMETER	34.9 mm
SEATPOST DIAMETER	30.9 mm
DERAILLEUR HANGER	AMAZINGER 2.1. MTB RD HANGER

11.2. TOOLS REQUIRED

2.5, 3, 4, 5, 6, 8 mm ALLEN (Hex) KEYS	GREASE
TORX T10, T20, T25, T30 DRIVER	CASSETTE LOCK RING TOOL
13 mm SOCKET WRENCH	THREAD LOCKER COMPOUND
15 mm OPEN WRENCH	

11.3. BOLT SIZE / TOOLS / TORQUE SPECIFICATIONS



WARNING! Correct tightening force on fasteners (nuts, bolts, screws) on your bicycle is important for your safety. If too little force is applied, the fastener may not hold securely. If too much force is applied, the fastener can strip threads, stretch, deform or break.

Either way, an incorrect tightening force can result in component failure, which can cause you to lose control and fall. Where indicated, ensure that each bolt is torqued to specification. After your first ride, and consistently thereafter, recheck the tightness of each bolt to ensure secure attachment of the components.

The following is a summary of torque specifications in this manual:

LOCATION	TOOL	TORQUE	
		NM	IN-LBF
SEAT COLLAR	4 mm Hex	6.2	55
SEATPOST RAIL CLAMP BOLTS	5 mm Hex	N/A	N/A
STEM @ STEERER TUBE	4 mm Hex	6	52
STEM @ HANDLEBAR	4 mm Hex	6	52
STEM TOP CAP BOLT	5 mm Hex	NA	NA
CRANK BOLTS	8 mm Hex	50	443
CHAINRING BOLTS	5 mm Hex	10	89
WATER BOTTLE CAGE BOLT	3 mm Hex	2.8	25
12 mm REAR AXLE	6 mm Hex	15	133
DERAILLEUR HANGER	4 mm Hex	6.2	55
HEAD TUBE ICR GUIDE SCREW	TX10	0.8	7
MOTOR MOUNT NUTS	13 mm SOCKET WRENCH	23	203
MOTOR MOUNTING BOLT	5 mm Hex	23	203
MOTOR COVER CUSTOM NUT	TX20	1	8.8
BATTERY LATCH BOLT	3 mm Hex	3	26.5
BATTERY (SEAL) MOUNTING BOLTS	TX20	3.3	29
SPEED SENSOR MOUNTING BOLT	3 mm Hex	1	9
SPEED SENSOR MAGNET BOLTS (6 BOLT VERSION)	TX25	6.2	55

SPEED SENSOR MAGNET (CENTERLOCK VERSION)	CASSETTE LOCK RING TOOL	40	354
REMOTE SET SCREW	2 mm Hex	0.8	7
CHAIN GUARD MOUNT BOLT (@MOTOR/ CHAINSTAY)	3 mm Hex	4.5	40
CHAIN GUARD BOLTS	3 mm Hex	3	2.65
KICKSTAND BOLTS	5 mm Hex	10	89
FRONT FENDER MOUNT BOLTS	4 mm Hex	4	35
REAR FENDER BOLTS	4 mm Hex	4	35
REAR RACK BOLTS	5 mm Hex	9	80
HEADTUBE RACK MOUNT FACEPLATE SCREW	2.5 mm Hex	1	8.8



INFO: For all non-Specialized components, please refer to the manufacturer's manuals for tools and torque settings.

11.4. CUSTOMIZATION

The Turbo Tero bicycle, as originally specified, is approved as a Pedelec. If you change components, it may no longer be in compliance with your local regulatory authority.



WARNING! Turbo Tero bicycles are supplied with a suspension fork which was selected, tuned, and approved for the frame. The use of different aftermarket forks (less or more travel or a different style of fork), much like is the case with any aftermarket parts, may negatively impact geometry and/or ride quality, and, in some circumstances, may result in a catastrophic failure of the frame or its components. Please check with your Authorized Specialized Retailer or suspension manufacturer regarding aftermarket fork compatibility.

CAUTION: Certain chain rings may not have adequate clearance with the chainstay. Verify spacing and chain line before using it.

11.5. RECOMMENDED TIRE PRESSURES

Proper tire pressure is critical for optimal performance. Tires with higher pressure will typically roll faster and provide less rolling resistance, but provide less traction. Tires with lower pressure will typically provide increased traction and control at the expense of rolling resistance. Use a quality pressure gauge and refer to the tire pressure recommendations written on the side of the tires.



TECH TIP: Because of the extra weight of the Turbo Tero, as a rule of thumb, tire pressure should generally be higher compared to a regular bicycle.

12. REGULATORY STATEMENTS

RoHS:

Specialized Bicycle Components, Inc. Certifies that this product and its packaging are in compliance with European Union Directive 2011/65/EU on the Restriction of the Use of Certain Hazardous Substances in Electrical and Electronics Equipment, commonly known as RoHS.

FCC Statement:

This device complies with Part 15 of the FCC Rules.

Caution: If any changes or modifications not expressly approved by the party responsible for compliance could void the user's authority to operate the equipment.

Operation is subject to the following two conditions: (1) This device may not cause harmful interference, and (2) This device must accept any interference received, including interference that may cause undesired operation.

The grantee is not responsible for any changes or modifications not expressly approved by the party responsible for compliance. Such modifications could void the user's authority to operate the equipment.

The RF Exposure Compliance distance is 20 millimeters.

NOTE: This equipment has been tested and found to comply with the limits for a Class B digital device, pursuant to part 15 of the FCC Rules. These limits are designed to provide reasonable protection against harmful interference in a residential installation. This equipment generates, uses and can radiate radio frequency energy and, if not installed and used in accordance with the instructions, may cause harmful interference to radio communications. However, there is no guarantee that interference will not occur in a particular installation. If this equipment does cause harmful interference to radio or television reception, which can be determined by turning the equipment off and on, the user is encouraged to try to correct the interference by one or more of the following measures:

- Reorient or relocate the receiving antenna.
- Increase the separation between the equipment and receiver.
- Connect the equipment into an outlet on a circuit different from that to which the receiver is connected.

- Consult the dealer or an experienced radio/TV technician for help.



ISED Statement

This device complies with Innovation, Science and Economic Development Canada license-exempt RSS standard(s). Operation is subject to the following two conditions: (1) this device may not cause interference, and (2) this device must accept any interference, including interference that may cause undesired operation of the device. CAN ICES-3(B)/NMB-3(B)

The device meets the exemption from the routine evaluation limits in section 2.5 of RSS 102 and compliance with RSS-102 RF exposure, users can obtain Canadian information on RF exposure and compliance.

This transmitter must not be co-located or operating in conjunction with any other antenna or transmitter. This equipment should be installed and operated with a minimum distance of 20 millimeters between the radiator and your body.

13. EC - DECLARATION OF CONFORMITY

The manufacturer: Specialized Bicycle Components Inc. 15130 Concord Circle Morgan Hill, CA 95037, USA Tel: +1 408 779-6229		
Hereby confirms for the following products:		
Product description:	EPAC (Electrically Power Assisted Cycle)	Li-ion Battery Charger
Model designation:	Tero 5.0 / Tero 4.0 / Tero 4.0 EQ / Tero 4.0 EQ ST / Tero 3.0 / Tero 3.0 ST	SBC-C04 / SBC-C05 / SBC-C07
Comply with all of the relevant requirements of the directives:	Machines (2006/42/EC) Electromagnetic Compatibility (2014/30/EU) Radio Equipment (2014/53/EU) Low Voltage (2014/35/EU)	
The following harmonizing norms were applied to the product:	EN 15194:2017 Cycles - Electrically power assisted cycles - EPAC Bicycles EN 60335-1 Household and similar electrical appliances - safety EN 60335-2-29 Safety of household and similar appliances Part 1: General requirements Part 2: Particular requirements for battery chargers	
Serial number:	Frame decal adhered to the back page of the user manual	
Technical documentation by:	Specialized Europe GmbH Werkstattgasse 10 6330 Cham, Switzerland	
Signature: 	Jan Talavasek (Sr. Director Turbo)	
Specialized Europe GmbH, 6330 Cham, Switzerland, March 1st, 2021		

NOTE: THIS DECLARATION OF CONFORMITY APPLIES ONLY TO BICYCLES SOLD IN COUNTRIES FOLLOWING THE CE MARKING DIRECTIVES.

NOTE: IN ORDER TO CONNECT THE BICYCLE AND THIS USER MANUAL TOGETHER, THE YELLOW SERIAL NUMBER DECAL LOCATED ON THE FRAME OF THE BICYCLE MUST BE PLACED OVER THE FACSIMILE OF THE DECAL ON THE BACK PAGE OF THIS USER MANUAL.

TABLE DES MATIÈRES

1. INTRODUCTION	2
1.1. GARANTIE	2
2. COMPOSANTS TURBO TERO	3
3. GÉOMÉTRIE	5
4. INFORMATIONS GÉNÉRALES SUR VOTRE TURBO TERO	7
4.1. CONDITIONS D'UTILISATION	7
4.2. PEDELEC/EPAC	7
4.3. LIMITES STRUCTURELLES DE POIDS	7
5. REMARQUES GÉNÉRALES SUR L'UTILISATION	8
5.1. CONSEILS D'UTILISATION	8
5.2. AVANT UTILISATION	9
5.3. CONNAÎTRE L'AUTONOMIE DE VOTRE BATTERIE	9
5.4. AUTOCOLLANT JAUNE AMOVIBLE	9
5.5. ROULER AVEC DES ENFANTS	9
6. REMARQUES GÉNÉRALES SUR L'ENTRETIEN	10
6.1. PIÈCES DE RECHANGE ET ACCESSOIRES	11
7. REMARQUES GÉNÉRALES SUR LE MONTAGE	11
7.1. ROULEMENTS DU JEU DE DIRECTION	12
7.2. INSERTION MINIMALE ET MAXIMALE DE LA TIGE DE SELLE	12
7.3. PATTE DE DÉRAILLEUR/PATTE ARRIÈRE	13
7.4. CAPTEUR DE VITESSE	13
7.5. PORTE-BAGAGES ET GARDE-BOUE	14
7.6. FIXATIONS POUR ACCESSOIRES SUR PORTE-BAGAGES	16
7.7. ÉCLAIRAGE	16
8. INTERFACE SYSTÈME	17
8.1. MASTERMIND TCD-W (COMPTEUR)	17
8.2. DÉMARRER LE SYSTÈME SUR LE MASTERMIND TCD-W	18
8.3. COMMANDE AU GUIDON	19
8.4. FONCTIONS DES COMMANDES AU GUIDON	19
8.5. MODES D'ASSISTANCE	20
8.6. MESURE DE LA CADENCE SUR LE MASTERMIND TCD-W	21
8.7. CONFIGURATION DU SYSTÈME ET PERSONNALISATION DES AFFICHAGES SUR LE COMPTEUR	21
8.8. OPTIONS DE CONNECTIVITÉ	22
8.9. MESSAGES D'ERREUR	22
8.10. EFFECTUER UNE RÉINITIALISATION SUR LE MASTERMIND TCD-W	22
9. MISSION CONTROL	23
9.1. FONCTIONS MISSION CONTROL	23
9.2. GUIDE D'AIDE INTÉGRÉ À L'APP	24
9.3. TÉLÉCHARGER ET INSTALLER MISSION CONTROL	24
9.4. SYNCHRONISER VOTRE VÉLO AVEC MISSION CONTROL	25
9.5. PERSONNALISER L'AFFICHAGE DU COMPTEUR MASTERMIND TCD-W	25
10. BATTERIE ET CHARGEUR	26
10.1. RECHARGE ET UTILISATION DE LA BATTERIE	26
10.2. AFFICHAGE DU NIVEAU DE CHARGE SUR LE MASTERMIND TCD-W	28
10.3. DÉMONTAGE ET INSTALLATION DE LA BATTERIE	29
10.4. NETTOYAGE	31
10.5. STOCKAGE	31
10.6. TRANSPORT	31
10.7. RECYCLAGE	31
10.8. INFORMATIONS TECHNIQUES SUR LA BATTERIE	32
10.9. INFORMATIONS TECHNIQUES SUR LE CHARGEUR	32
11. CARACTÉRISTIQUES	33
11.1. CARACTÉRISTIQUES GÉNÉRALES	33
11.2. OUTILS NÉCESSAIRES	33
11.3. CARACTÉRISTIQUES DE TAILLES DE VIS/OUTILS/COUPLES DE SERRAGE	33
11.4. PERSONNALISATION	34
11.5. PRESSIONS DES PNEUS RECOMMANDÉES	34
12. MENTIONS LÉGALES	35
13. DÉCLARATION DE CONFORMITÉ CE	36

SPECIALIZED BICYCLE COMPONENTS

15130 Concord Circle, Morgan Hill, CA 95037 (408) 779-6229

0000165865_UM_R1 03/21

Nous pouvons ponctuellement publier des mises à jour et des compléments à ce document. Veuillez consulter régulièrement le site www.specialized.com ou contacter le service Rider Care pour obtenir les dernières informations. Info : specialized.com / 877-808-8154

1. INTRODUCTION

CE MANUEL DE L'UTILISATEUR CONTIENT DES INFORMATIONS IMPORTANTES. VEUILLEZ LE LIRE ATTENTIVEMENT ET LE CONSERVER EN LIEU SÛR.

Ce manuel a été rédigé en anglais (instructions d'origine) et peut avoir été traduit dans d'autres langues le cas échéant (traduction des instructions d'origine).

Ce Manuel de l'utilisateur concerne votre vélo Specialized Turbo Tero et doit être utilisé en parallèle du Manuel du propriétaire Specialized Bicycle (« Owner's Manual »). Il contient des informations importantes concernant la sécurité, le fonctionnement et l'aspect technique du vélo ; vous devez le lire avant votre première sortie à vélo et le conserver pour référence ultérieure. Merci de lire complètement le Manuel du propriétaire (Owner's Manual) car il contient des informations et des instructions générales importantes que nous vous recommandons de respecter. Si vous ne disposez pas du Manuel du propriétaire, vous pouvez le télécharger gratuitement sur le site www.specialized.com ou l'obtenir auprès de votre revendeur Specialized agréé ou de notre service Rider Care Specialized.

Veillez noter que tous les avis et instructions sont susceptibles d'être modifiés et mis à jour sans préavis. Rendez-vous sur www.specialized.com pour les toutes dernières informations techniques.

Des informations supplémentaires relatives à la sécurité, au fonctionnement et à l'aspect technique de composants spécifiques tels que la suspension ou les pédales de votre vélo ou d'accessoires comme les casques ou les éclairages peuvent également être disponibles. Assurez-vous que votre revendeur Specialized agréé vous a remis la totalité de la documentation fournie par le fabricant au moment de l'achat de votre vélo ou de vos accessoires. En cas de conflit entre les informations contenues dans ce Manuel de l'utilisateur et celles fournies par le fabricant d'un composant, veuillez contacter votre revendeur Specialized agréé.

Le Turbo Tero est classé dans la catégorie EPAC (vélo à assistance électrique également connu sous le nom de « Pedelec ») et est considéré dans ce manuel comme un vélo, sauf indication contraire.

D'AUTRES LANGUES SONT DISPONIBLES EN TÉLÉCHARGEMENT SUR www.specialized.com.

Pendant la lecture de ce manuel de l'utilisateur, vous rencontrerez différents symboles et avertissements importants qui sont expliqués ci-dessous :

	AVERTISSEMENT ! L'association de ce symbole et de ce mot indique une situation potentiellement dangereuse qui, si elle n'est pas évitée, pourrait entraîner des blessures graves voire mortelles. De nombreux avertissements préviennent que « vous pourriez perdre le contrôle de votre vélo et chuter ». Comme toute chute peut entraîner des blessures graves voire mortelles, nous ne répétons pas toujours l'avertissement concernant le risque de blessures graves voire mortelles.
	ATTENTION : l'association du symbole d'alerte de sécurité et du mot ATTENTION indique une situation potentiellement dangereuse qui, si elle n'est pas évitée, pourrait entraîner des blessures légères ou modérées. C'est aussi une alerte contre les pratiques dangereuses. Le mot ATTENTION utilisé sans le symbole d'alerte de sécurité indique une situation qui, si elle n'est pas évitée, pourrait gravement endommager le vélo ou annuler la garantie.
	INFO : ce symbole attire l'attention du lecteur sur des informations particulièrement importantes.
	GRAISSE : ce symbole signifie qu'une graisse de haute qualité doit être appliquée comme illustré.
	CONSEIL TECHNIQUE : les conseils techniques sont des conseils et des astuces utiles concernant l'installation et l'utilisation de l'équipement.

1.1. GARANTIE

Veillez vous reporter aux dispositions écrites dans la garantie fournie avec votre vélo ou consulter le site www.specialized.com. Une copie est également disponible chez votre revendeur Specialized agréé.

2. COMPOSANTS TURBO TERO

2.1

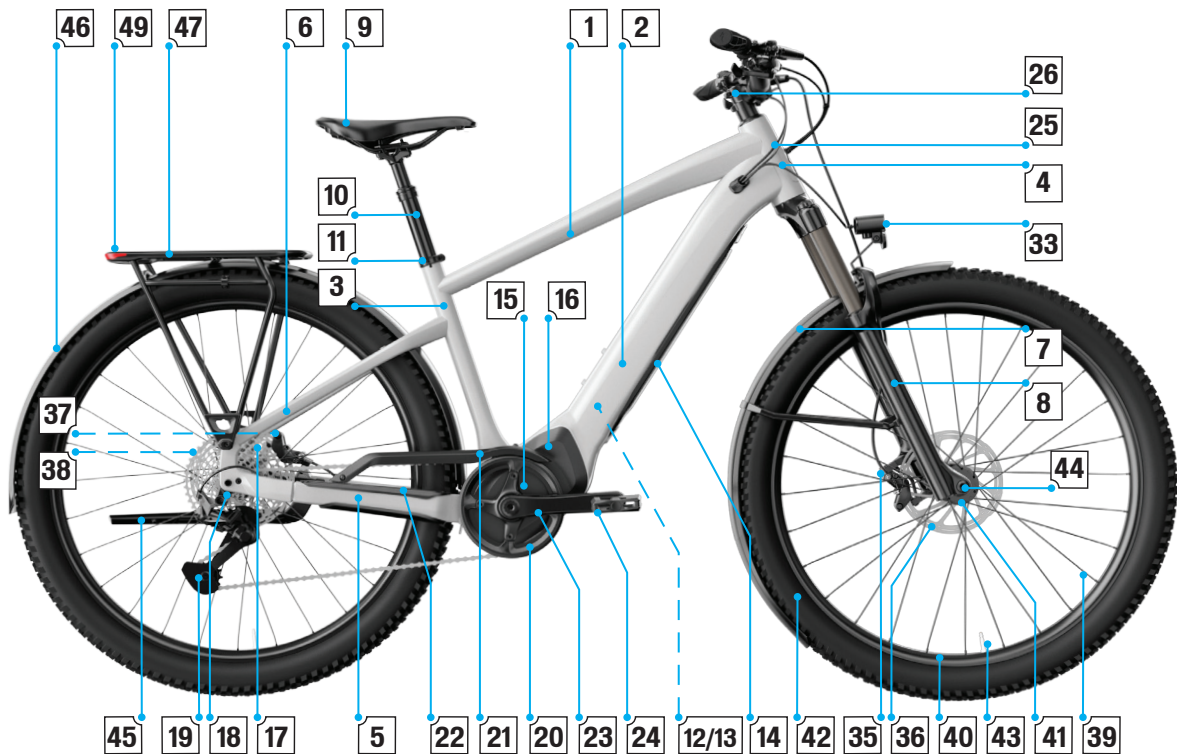

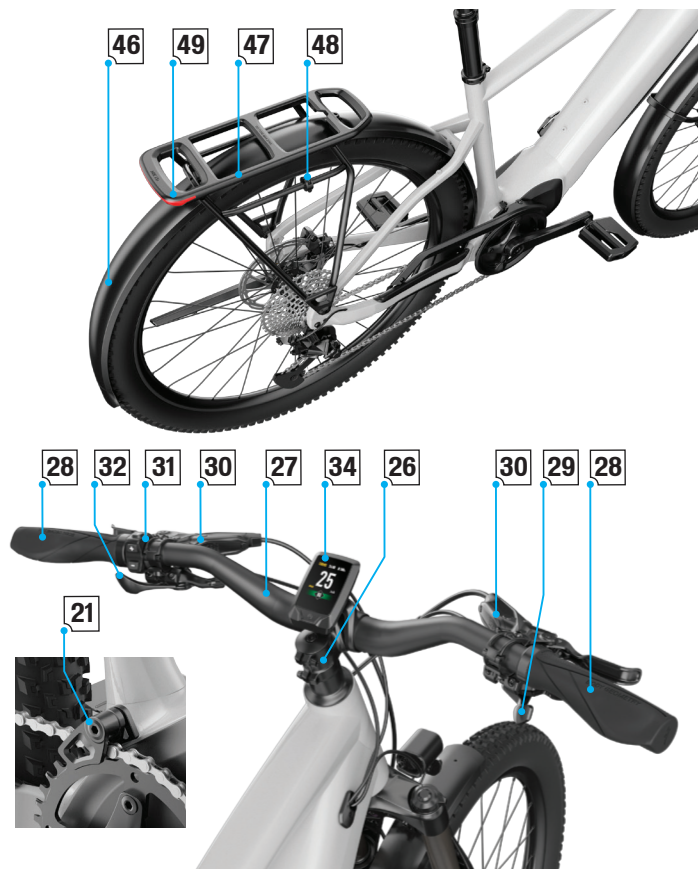

1	TUBE SUPÉRIEUR	18	SUPPORT DE PATTE ARRIÈRE	35	ÉTRIER DE FREIN AVANT
2	TUBE DIAGONAL	19	DÉRAILLEUR ARRIÈRE	36	DISQUE DE FREIN AVANT
3	TUBE DE SELLE	20	PLATEAU	37	ÉTRIER DE FREIN ARRIÈRE
4	TUBE DE DIRECTION	21	PROTECTION DE CHAÎNE*/GUIDE-CHAÎNE*	38	DISQUE DE FREIN ARRIÈRE
5	BASE	22	PROTÈGE BASES	39	RAYON
6	HAUBAN	23	MANIVELLE	40	JANTE
7	GARDE-BOUE AVANT*	24	PÉDALE	41	MOYEU
8	FOURCHE	25	JEU DE DIRECTION	42	PNEU
9	SELLE	26	POTENCE	43	VALVE
10	TIGE DE SELLE*/TIGE DE SELLE TÉLESCOPIQUE*	27	CINTRE	44	AXE TRAVERSANT
11	COLLIER DE TIGE DE SELLE	28	POIGNÉE	45	BÉQUILLE
12	MÉCANISME DE VERROUILLAGE DE LA BATTERIE	29	LEVIER DE DÉRAILLEUR	46	GARDE-BOUE ARRIÈRE*
13	PRISE DE CHARGE	30	LEVIER DE FREIN	47	PORTE-BAGAGES ARRIÈRE*
14	BATTERIE	31	COMMANDE AU GUIDON	48	BUTÉE DE SACOCHE*
15	MOTEUR	32	LEVIER DE TIGE DE SELLE TÉLESCOPIQUE*	49	ÉCLAIRAGE ARRIÈRE*
16	CARTER MOTEUR	33	ÉCLAIRAGE AVANT		
17	CASSETTE	34	MASTERMIND TCD-w		

* Tous les modèles ne sont pas équipés avec tous les composants indiqués ci-dessus.

3. GÉOMÉTRIE

3.1

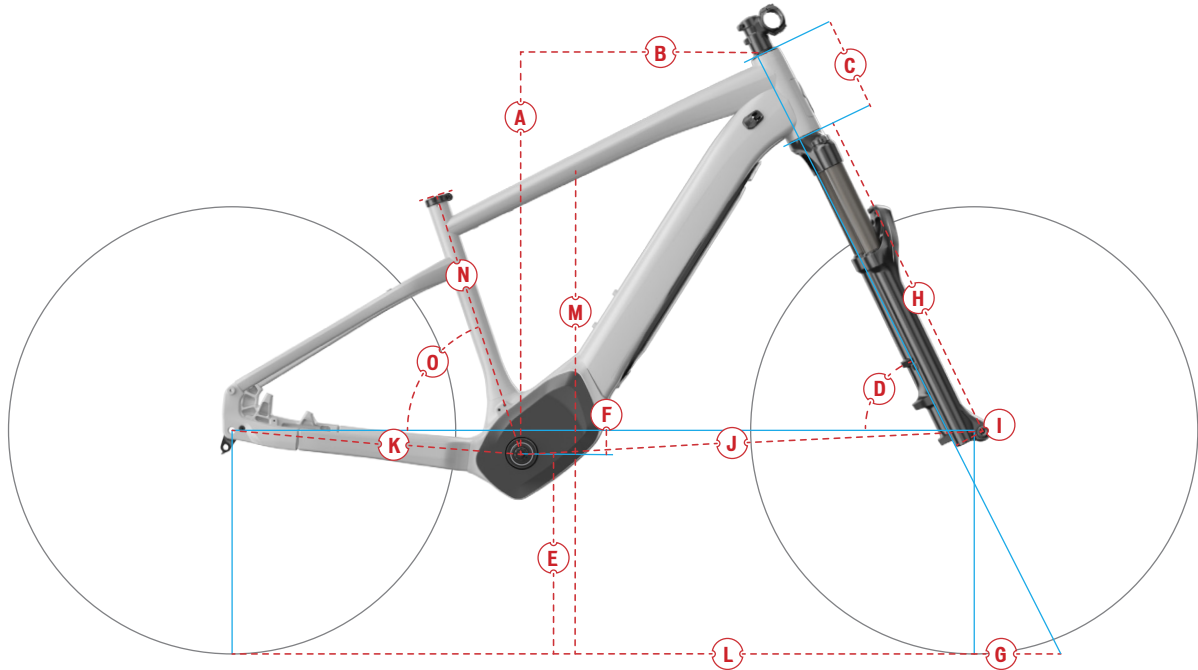

INFO : la géométrie telle qu'elle est présentée dans ce manuel correspond à la version disponible au moment de la rédaction de ce manuel et est donc soumise à modification. Specialized se réserve le droit d'apporter des changements à ces composants à tout moment et sans préavis, y compris des modifications, des retraits et/ou des ajouts de fonctionnalités.

	TAILLE DU CADRE	S	M	L	XL
A	STACK	637	651	664	687
B	REACH	401	421	441	457
C	LONGUEUR DU TUBE DE DIRECTION	135	150	165	190
D	ANGLE DE CHASSE	66,4	66,4	66,4	66,4
E	HAUTEUR DU BOÎTIER DE PÉDALIER	313	313	313	313
F	ABAISSEMENT DU BOÎTIER DE PÉDALIER	57	57	57	57
G	TRAIL	114	114	114	114
H	LONGUEUR DE LA FOURCHE (TOTALE)	516	516	516	516
I	DÉPORT DE FOURCHE/RECU	44	44	44	44
J	AXE BOÎTIER DE PÉDALIER-ROUE AVANT	705	731	756	782
K	LONGUEUR DES BASES	470,4	470,4	470,4	470,4
L	EMPATTEMENT	1169	1195	1221	1247
M	HAUTEUR DE DÉGAGEMENT D'ENTREJAMBE	768	804	805	839
N	LONGUEUR DU TUBE DE SELLE	400	450	460	500
O	ANGLE DU TUBE DE SELLE	73,9	73,4	72,9	72,4
	LONGUEUR DE MANIVELLE (mm)	170	170	170	170
	LARGEUR DU CINTRE (mm)	720	750	750	750
	LONGUEUR DE LA POTENCE (EQ) (mm)	60	60	70 (75)	70 (75)
	LARGEUR DE LA SELLE (mm)	155	155	155	155
	INSERTION MAXI DE LA TIGE DE SELLE (mm)	200	260	260	260
	INSERTION MINI DE LA TIGE DE SELLE	80	80	80	80
	DÉBATTEMENT DE LA FOURCHE	110	110	110	110

4. INFORMATIONS GÉNÉRALES SUR VOTRE TURBO TERO

4.1. CONDITIONS D'UTILISATION

Le Turbo Tero a été conçu et testé en tant que vélo à usage général (condition 3) uniquement.

	CONDITION 3	Vélos conçus pour les conditions de pratique 1 et 2 plus les sentiers accidentés, les petits obstacles et les portions techniques faciles, y compris les portions où les pneus peuvent perdre momentanément le contact avec le sol. NON CONÇUS pour les sauts. Tous les vélos tout terrain sans suspension arrière appartiennent à la Condition 3, de même que certains modèles dotés d'une suspension arrière légère.
	CONÇU POUR	Pour le cross-country et la course modérée ou engagée sur terrains moyennement difficiles (par ex., terrain vallonné avec petits obstacles comme des racines, des cailloux, des surfaces meubles ou tassées et des creux). Les équipements de cross-country et de marathon (pneus, amortisseurs, cadres, transmissions) sont légers, ce qui privilégie la vitesse et la maniabilité plutôt que la force brute. Le débattement de la suspension est relativement court car ce type de vélo est conçu pour être réactif avant tout.
	NON CONÇU POUR	Pour le freeride extrême, la descente, le dirt, la descente acrobatique ou la pratique extrême ou très engagée. Non conçu pour les sauts, les réceptions brutales et les parcours jalonnés de gros obstacles.
	COMPROMIS	Les vélos de cross-country sont plus légers, plus rapides en montée et plus maniables que les vélos tout terrain. Les vélos de cross-country et de marathon compensent un certain manque de robustesse par une meilleure efficacité de pédalage et une vitesse supérieure dans les montées.

Le Turbo Tero est classé dans la catégorie Pedelec/EPAC. Quelle que soit sa classification, l'assistance du moteur ne s'active qu'au pédalage. Selon la classification, des exigences et réglementations différentes peuvent avoir un impact sur l'utilisation de votre vélo.



INFO : avant d'utiliser votre vélo Turbo Tero, prenez connaissance des obligations légales ou de la réglementation en vigueur dans votre région ou pays de résidence. Il peut exister des restrictions d'utilisation des vélos Turbo Tero sur les voies publiques, les pistes cyclables et/ou les sentiers. Il peut également y avoir des réglementations concernant le port du casque, l'âge minimum requis, le permis de circuler ou l'assurance. Specialized ne fait et ne fera aucune promesse, déclaration ou garantie concernant l'utilisation de votre vélo Turbo Tero. Les lois et réglementations sur les vélos électriques variant d'un pays et/ou d'une région à l'autre et évoluant constamment, assurez-vous de prendre connaissance des informations les plus récentes. Vous devez également consulter votre revendeur Specialized agréé pour obtenir les dernières mises à jour.



ATTENTION : tous les vélos Turbo Tero ont une vitesse limite pré-réglée au-dessus de laquelle l'assistance motorisée se coupera automatiquement. Toute modification (ou tentative de modification) non autorisée de la puissance fournie et/ou du système est interdite et annulera la garantie.

4.2. PEDELEC/EPAC



Si votre Turbo Tero est classé dans la catégorie Pedelec, l'assistance du moteur se coupera automatiquement à partir du moment où vous atteindrez une vitesse maximale définie en fonction du pays d'achat du vélo. Un permis de conduire et une assurance ne sont généralement pas obligatoires.

4.3. LIMITES STRUCTURELLES DE POIDS

MODÈLE	CHARGEMENT		STRUCTUREL (LB/KG)
	ARRIÈRE (LB/KG)	AVANT (LB/KG)	
TOUS LES MODÈLES	59/27	33/15	300/136

LIMITE STRUCTURELLE DE POIDS : le poids total maximal (cycliste plus chargement) pour lequel un vélo a été conçu et testé par rapport à sa structure.

LIMITE DE POIDS DE CHARGEMENT : le poids de chargement maximal pour lequel un vélo a été conçu et testé par rapport à sa structure.

	<p>AVERTISSEMENT ! La limite de poids de chargement indiquée s'applique uniquement pour les porte-bagages avant et arrière compatibles et pour les sacoches de selle le cas échéant. Si la limite de poids de chargement indiquée est différente de la limite de poids de chargement indiquée par le fabricant de la sacoche de selle ou du porte-bagages, respectez toujours la plus petite limite mentionnée. Si vous ajoutez d'autres accessoires de chargement, y compris, notamment, des paniers et des sièges pour enfant, vous le faites sous votre entière responsabilité car de tels accessoires n'ont pas été testés en termes de compatibilité, de fiabilité et de sécurité pour votre vélo. Le non-respect de cet avertissement peut entraîner des blessures graves voire mortelles.</p>
	<p>INFO : pour plus d'informations sur les conditions d'utilisation et sur les limites structurelles de poids pour le cadre et les composants, reportez-vous au Manuel du propriétaire.</p>
	<p>INFO : les limites structurelles de poids recommandées sont calculées à partir des normes de test ISO (Organisation internationale de normalisation) 4210 (pour le poids du chargement et du cycliste uniquement).</p>

5. REMARQUES GÉNÉRALES SUR L'UTILISATION

Le moteur du Turbo Tero vous assiste uniquement lors du pédalage et lorsque le vélo est en mouvement. Le niveau d'assistance sera alors plus ou moins élevé en fonction de la force appliquée sur les pédales. Dès que vous arrêtez de pédaler, le moteur cesse de fournir de l'assistance. Le vélo Turbo Tero peut également être utilisé comme un vélo classique sans aucune assistance motorisée en activant le mode OFF sur le compteur. Cela s'applique également lorsque le niveau de charge de la batterie passe sous le seuil des 4 %.

Le vélo Turbo Tero possède un mode d'aide à la marche (le moteur s'active sans aucune force de pédalage nécessaire) qui est conçu pour fournir une assistance lorsque vous marchez à côté de votre vélo en montée jusqu'à une vitesse maximale de 6 km/h (3,7 mph) du moment que vous appuyez sur le bouton (+) de la commande au guidon.

5.1. CONSEILS D'UTILISATION

Grâce à l'assistance de son moteur électrique, le Turbo Tero offre une expérience unique en comparaison avec un vélo traditionnel. Vous trouverez ci-dessous quelques conseils d'utilisation qui pourront réduire l'usure de certains composants et augmenter l'autonomie de la batterie :

- Soyez attentif à la vitesse à laquelle vous négociez les virages et pensez à arrêter de pédaler bien avant d'entrer dans un virage. Sinon votre vitesse risque d'être trop élevée dans les virages.
- Roulez efficacement et portez votre regard loin devant vous. À chaque fois que le frein est utilisé, il faut davantage d'énergie pour retrouver la vitesse d'origine.
- Passez les vitesses régulièrement pour optimiser la cadence de pédalage et planifiez vos rapports avant un arrêt.
- Réduisez la pression sur les pédales avant de changer de vitesse pour diminuer l'usure de la transmission.
- Le fait de freiner tout en tournant le guidon peut nuire au contrôle de votre vélo.
- Contrôlez la pression des pneus régulièrement. Une pression des pneus trop basse peut causer un roulement inefficace.
- N'exposez pas votre vélo à des chaleurs excessives (par ex., exposition directe au soleil).
- N'embarquez que le chargement nécessaire. Un poids excessif déchargera plus rapidement la batterie.
- Si votre vélo est exposé à de très basses températures (0 °C/32 °F), rangez votre vélo à l'abri jusqu'au moment de l'utiliser.



AVERTISSEMENT ! L'assistance motorisée s'active dès que vous appuyez sur les pédales et que le vélo est en mouvement. Nous vous conseillons de serrer au moins un levier de frein dès que vous êtes assis sur le vélo avant de commencer à pédaler. N'enfourchez pas le vélo avec un pied sur la pédale, car il pourrait accélérer de manière inattendue. Le fait de ne pas suivre cet avertissement pourrait provoquer des blessures graves voire mortelles.



AVERTISSEMENT ! L'accélération d'un vélo électrique peut être plus rapide que prévu et peut surprendre. Lors de votre première utilisation, nous vous conseillons d'utiliser le mode d'assistance le plus bas qui est le mode ECO. Cela vous permettra de vous familiariser avec le vélo électrique : entraînez-vous à démarrer et à vous arrêter, à tourner et à franchir des obstacles dans un environnement sécurisé, sans vélos, piétons ou véhicules autour de vous. En raison de l'accélération importante d'un vélo électrique, vous devez porter une attention particulière aux conditions du terrain car vous pouvez approcher les obstacles plus rapidement que prévu. Notez qu'au démarrage le mode par défaut de l'assistance motorisée est toujours le mode SPORT (réglage intermédiaire).



ATTENTION : le poids de votre Turbo Tero est plus élevé que le poids d'un vélo sans assistance motorisée. Soyez prudent en manipulant votre vélo (y compris, notamment, en le garant, le portant, le poussant et en le chargeant/déchargeant dans une voiture ou sur un porte-vélo).



ATTENTION : n'utilisez pas votre Turbo Tero si la batterie n'est pas installée. Le fait de rouler sans batterie peut endommager les composants électriques apparents.

Avant toute utilisation, vérifiez que le mécanisme de la batterie est parfaitement installé et verrouillé et que vous avez retiré la clé.



AVERTISSEMENT ! Soyez vigilant si vous consultez ou utilisez l'écran lorsque vous roulez car cela risque de vous distraire et de causer des accidents. Vous devez toujours vous arrêter avant de modifier des paramètres ou d'utiliser les différentes fonctions de l'écran.

5.2. AVANT UTILISATION

Indépendamment de votre expérience, lisez la rubrique « POUR COMMENCER » de votre Manuel du propriétaire (Réglages du vélo, La sécurité avant tout, Vérification de l'état mécanique et Première sortie) et procédez à tous les contrôles de sécurité. Assurez-vous aussi de bien connaître les différentes parties constitutives d'un vélo électrique.

AVANT VOTRE PREMIÈRE SORTIE :

- **BATTERIE :** la batterie est-elle complètement chargée ?
- **COMPTEUR MASTERMIND TCD-w :** connaissez-vous les différentes fonctions de cet appareil ?
- **COMMANDE AU GUIDON :** savez-vous à quoi servent les différents boutons de la commande au guidon ?

AVANT CHAQUE SORTIE :

- **BATTERIE :** votre batterie est-elle suffisamment chargée ?
- **COMPTEUR MASTERMIND TCD-w :** l'appareil fonctionne-t-il correctement ?
- **COMMANDE AU GUIDON :** savez-vous comment utiliser la commande au guidon pour passer le mode d'assistance motorisée de OFF à ECO puis à SPORT et TURBO ?



AVERTISSEMENT ! Si votre batterie, chargeur ou tout autre composant montre des signes de dommage, n'utilisez pas votre vélo et amenez-le immédiatement chez votre revendeur Specialized agréé pour inspection.

5.3. CONNAÎTRE L'AUTONOMIE DE VOTRE BATTERIE

Prenez connaissance de l'autonomie de votre vélo électrique avant de l'utiliser. Vous pouvez calculer l'autonomie de votre batterie sur le site www.specialized.com en sélectionnant le modèle de votre vélo Turbo et en cliquant sur le calculateur d'autonomie. En plus du calculateur d'autonomie, nous vous recommandons d'utiliser la fonction Smart Control de l'App Mission Control afin de gérer au mieux l'autonomie de votre batterie.

5.4. AUTOCOLLANT JAUNE AMOVIBLE



Un autocollant collé sur le cadre de votre vélo Turbo Tero indique le numéro de série de votre vélo. Retirez cet autocollant et collez-le sur la dernière page de ce manuel pour référence ultérieure.

PEEL AND STICK ON LAST PAGE OF TURBO USER MANUAL



5.5. ROULER AVEC DES ENFANTS

Il existe différentes installations qui vous autorisent à rouler avec des enfants. Consultez la rubrique Utilisation en toute sécurité de votre Manuel du propriétaire qui indique les informations générales et les instructions sur les sièges et remorques pour enfant. Si vous utilisez régulièrement votre vélo avec des éléments permettant le transport d'enfants, demandez à votre revendeur Specialized agréé de procéder à un contrôle de sécurité.

	<p>AVERTISSEMENT ! Rouler avec un enfant sur votre vélo nuira au comportement du vélo en modifiant son centre de gravité, son poids et son équilibre. Cela peut également affecter votre capacité à prendre les virages, augmenter votre distance de freinage et réduire votre capacité à ralentir et à manœuvrer, notamment à vitesse élevée ou en descente. Tout cela peut conduire à une perte de contrôle du vélo et éventuellement à des blessures graves voire mortelles. Nous vous conseillons également de vous entraîner à rouler avec l'accessoire en question dans un environnement sécurisé, sans trafic autour de vous.</p>
	<p>AVERTISSEMENT ! Transporter un enfant sur votre vélo Specialized relève de votre entière responsabilité. Si vous installez un accessoire comme une remorque fixée à l'axe de la roue, un siège pour enfant ou une barre de tirage sur votre vélo Specialized, vérifiez que cet accessoire est compatible et consultez les instructions du fabricant ainsi que votre revendeur Specialized agréé. Même si les vélos Specialized sont généralement conçus et testés pour être utilisés par une seule personne à la fois, nous avons pu vérifier la compatibilité de certains dispositifs de transport d'enfant avec certains vélos lorsque l'installation est conforme aux instructions du fabricant. Pour obtenir une liste complète, veuillez consulter le site www.specialized.com. Assurez-vous que votre vélo reste utilisable en toute sécurité après l'installation de tels accessoires et respectez l'ensemble des instructions de sécurité indiquées par le fabricant de ces accessoires. Aussi, assurez-vous de ne pas dépasser la limite structurelle de poids et la limite de poids de chargement de votre vélo si vous utilisez un accessoire de transport d'enfant fixé sur votre vélo, à l'exception d'une remorque fixée sur l'axe de la roue pour laquelle la limite s'élève à 132 lb/60 kg.</p>
	<p>AVERTISSEMENT ! N'attachez pas directement ou indirectement un siège pour enfant, une remorque ou un accessoire similaire à une pièce ou un composant en composite ou en fibre de carbone. Par exemple, n'attachez pas de remorque à l'axe de la roue arrière quand le triangle arrière est en composite ou en fibre de carbone. De la même façon, ne fixez pas de remorque sur une tige de selle en composite ou en fibre de carbone ni de siège pour enfant sur une fourche en composite ou en fibre de carbone. Cela pourrait appliquer des forces inhabituelles sur le composant ou le cadre de votre vélo qui pourrait être endommagé ou cassé et entraîner des blessures graves voire mortelles. Si vous avez précédemment attaché un accessoire sur une pièce ou un composant en composite ou en fibre de carbone, n'utilisez plus votre vélo jusqu'à ce que celui-ci soit inspecté par un revendeur Specialized agréé.</p>
	<p>Avant de rouler avec un enfant sur votre vélo, informez-vous de toutes les dispositions légales et règlements en vigueur dans votre région ou pays de résidence. Il peut exister des restrictions sur l'utilisation d'un vélo équipé d'un ou de plusieurs accessoires. Les vélos à assistance électrique sont souvent concernés.</p>

6. REMARQUES GÉNÉRALES SUR L'ENTRETIEN

Le Turbo Tero est un vélo hautement sophistiqué. Il est essentiel que les opérations d'entretien, de réglage, de réparation et de remplacement des pièces soient réalisées par un revendeur Specialized agréé. Pour obtenir les informations générales concernant l'entretien de votre vélo, consultez le Manuel du propriétaire. Effectuez aussi un contrôle mécanique de sécurité avant chaque sortie, comme décrit dans le Manuel du propriétaire.

- Veillez en toutes circonstances à ne pas endommager le matériau du cadre. Tout dommage peut engendrer une perte d'intégrité structurelle qui pourrait se traduire par une défaillance catastrophique. Pendant la phase d'inspection, ces dommages peuvent être visibles ou complètement invisibles. Avant chaque sortie et après chaque chute, vous devez soigneusement inspecter votre vélo afin de vérifier qu'il ne présente pas d'éraflure, de rayure sous peinture, d'écaillage, de déformation ou tout autre signe de détérioration. N'utilisez pas votre vélo s'il présente l'un de ces signes caractéristiques. Après toute chute et avant que vous n'utilisiez de nouveau votre vélo, amenez-le chez votre revendeur Specialized agréé pour une inspection complète.
- Lors de votre sortie, soyez à l'écoute de tout craquement car cela peut être le signe d'un problème avec un ou plusieurs composants. Examinez régulièrement toutes les surfaces à la lumière du jour pour repérer toute craquelure, fissure ou signe d'usure au niveau des zones de contraintes comme les soudures, les jointures, les orifices et les points de contact entre les pièces. Si vous entendez un craquement, vérifiez tout signe d'usure excessive, toute craquelure, même minuscule, ou toute détérioration et cessez immédiatement d'utiliser le vélo avant de le faire inspecter par un revendeur Specialized agréé.
- La durée de vie du matériel ainsi que le type et la fréquence des opérations d'entretien dépendent de plusieurs facteurs comme le poids du cycliste, les conditions et la fréquence d'utilisation et/ou les chocs. De plus, comme le Turbo Tero utilise un système d'assistance motorisée, une plus grande distance est parcourue dans le même temps imparti. Les composants peuvent alors être sujets à une usure plus rapide. La transmission et les freins sont des composants particulièrement sujets à l'usure. Faites inspecter régulièrement votre vélo et ses composants par votre revendeur Specialized agréé pour vérifier leur état d'usure.
- L'exposition à des conditions difficiles et notamment à un environnement salé (si vous roulez en région côtière ou en hiver) peut entraîner la corrosion galvanique de certains composants tels que l'axe de pédalier et les vis, ce qui peut accélérer l'usure de ces pièces et raccourcir

leur durée de vie. La boue peut également accélérer l'usure des surfaces et des roulements. Les parties externes du vélo doivent être nettoyées avant chaque sortie. L'entretien du vélo doit être effectué de manière régulière par un revendeur Specialized agréé, ce qui implique de le nettoyer, de le lubrifier et de le démonter (partiellement) afin de l'inspecter pour déceler tout signe de corrosion et/ou de fissure. Si vous remarquez des signes de corrosion ou des fissures sur le cadre ou un composant, la pièce concernée doit être remplacée.

- Nettoyez et lubrifiez régulièrement votre transmission selon les instructions de son fabricant.
- Pour nettoyer votre vélo, n'utilisez jamais de jet à haute pression. Même l'eau d'un tuyau d'arrosage peut pénétrer par les joints et l'humidité peut s'infiltrer dans les composants comme le pédalier, les roulements ou les composants électriques et entraîner des dommages. Pour nettoyer votre vélo, utilisez un chiffon propre et humide ainsi qu'un produit spécifique au nettoyage des vélos (le cas échéant).
- N'exposez pas votre vélo de manière prolongée à la lumière directe du soleil ou à une source de chaleur excessive, comme l'intérieur d'une voiture garée en plein soleil ou un radiateur.
- De temps en temps, nettoyez l'aimant capteur de vitesse situé sur la roue arrière à l'aide d'un chiffon doux. En fonction de vos conditions de sortie et de la garniture de vos plaquettes de frein, des impuretés et/ou des débris métalliques peuvent s'accumuler sur l'aimant capteur de vitesse et provoquer des interruptions de l'assistance motorisée ou des erreurs dans les mesures de la vitesse.



AVERTISSEMENT ! Le non-respect des instructions de cette rubrique peut entraîner des dommages sur les composants de votre vélo, annulera votre garantie et, surtout, peut provoquer des blessures graves voire mortelles. Si votre vélo montre des signes de dommages, ne l'utilisez pas et amenez-le immédiatement chez votre revendeur Specialized agréé pour inspection.

AVERTISSEMENT ! Utilisez un trépied d'atelier pour maintenir votre vélo pendant les opérations de montage ou d'entretien et un porte-vélo pour le transport.



Lorsque vous placez le cadre et/ou le vélo sur un trépied d'atelier, fixez-le par la tige de selle et non pas par le cadre. Un serrage par le cadre pourrait occasionner des dommages visibles ou invisibles qui pourraient entraîner une perte de contrôle du vélo et une chute du cycliste.



AVERTISSEMENT ! Avant de la retirer, éteignez toujours la batterie quand vous n'utilisez pas le vélo et/ou quand vous travaillez dessus.

ATTENTION : n'ouvrez jamais l'unité du moteur. L'unité du moteur se compose d'un système fermé qui ne nécessite aucun entretien. Toute intervention sur l'unité du moteur doit être effectuée par un centre d'entretien Specialized Service Center.

6.1. PIÈCES DE RECHANGE ET ACCESSOIRES

Les accessoires et pièces de rechange Specialized sont disponibles auprès de votre revendeur Specialized agréé.

7. REMARQUES GÉNÉRALES SUR LE MONTAGE

Ce Manuel de l'utilisateur ne doit pas être considéré comme un guide complet quant à l'utilisation, l'entretien, la réparation et le réglage de votre vélo. Veuillez demander conseil à votre Revendeur Specialized agréé pour toute opération d'entretien, de réparation et de réglage. Votre Revendeur Specialized agréé peut également vous conseiller des formations, des centres spécialisés ou des documents relatifs à l'utilisation, à l'entretien, à la réparation et au réglage de votre vélo.



AVERTISSEMENT ! En raison de la complexité du vélo Turbo Tero, le montage approprié nécessite un haut niveau de connaissances techniques, d'habileté et de compétences ainsi que des outils spécifiques. Ainsi, il est essentiel pour votre sécurité que les opérations de montage, d'entretien et de réparation soient réalisées par un revendeur Specialized agréé. Avant votre première sortie, vérifiez que vos composants comme les freins ou la transmission ont été assemblés et réglés selon les instructions du fabricant et qu'ils fonctionnent correctement.



AVERTISSEMENT ! De nombreux composants du Turbo Tero, y compris, notamment, le moteur, la batterie, le compteur et les guides de câbles, appartiennent exclusivement au Turbo Tero. En toutes circonstances, utilisez uniquement les composants et les éléments de fixation fournis à l'origine. L'utilisation d'autres composants ou éléments de fixation compromet l'intégrité et la solidité du montage. Les composants spécifiques du Turbo Tero doivent être utilisés uniquement sur le Turbo Tero et sur aucun autre vélo, même s'ils peuvent y être installés. Le non-respect de cet avertissement peut entraîner des blessures graves voire mortelles.



AVERTISSEMENT ! Ne modifiez jamais votre cadre ou votre vélo, de quelque manière que ce soit. Vous ne devez jamais sabler, percer, limer ou retirer les pièces de votre vélo. N'installez pas de composants ni de visserie incompatibles. Le non-respect de cet avertissement peut entraîner des blessures graves voire mortelles.



AVERTISSEMENT ! Certains composants électriques peuvent être visibles lorsque vous travaillez sur votre vélo. Ne touchez aucune partie du système électrique quand celui-ci est sous tension. Les connecteurs de la batterie et du cadre ne doivent jamais être mouillés. Dans le cas où des composants sous tension ou la batterie seraient endommagés, arrêtez immédiatement d'utiliser votre vélo et amenez-le chez votre revendeur Specialized agréé.

7.1. ROUEMENTS DU JEU DE DIRECTION

Le jeu de direction utilise un roulement supérieur de 1/8 po (41,8 mm x 30,5 x 8 mm, 45 x 45°) compatible avec le standard Campagnolo et un roulement inférieur de 1,5 po (52 mm x 40 x 7 mm, 45 x 45°). Assurez-vous que les roulements de remplacement sont compatibles avec les caractéristiques du jeu de direction Specialized. Aucun outil spécifique n'est nécessaire pour l'installation et le démontage de ces deux roulements. Lubrifiez les surfaces des roulements avant de les installer.



AVERTISSEMENT : inspectez la fourche, la potence, la tige de selle et le tube de selle pour vérifier qu'ils ne présentent ni bavures ni bords coupants. Les bavures et bords coupants peuvent endommager les surfaces en carbone ou en alliage des composants. Les rayures et éraflures profondes sur la potence ou la fourche peuvent fragiliser ces composants. Retirez les bavures et les bords coupants à l'aide de papier abrasif à grain fin. toutes les parties de la potence en contact avec le pivot de direction doivent être arrondies pour éliminer tout point de contrainte.

7.2. INSERTION MINIMALE ET MAXIMALE DE LA TIGE DE SELLE

Le cadre et la tige de selle ont tous les deux des profondeurs d'insertion minimales qui doivent être respectées. De plus, le cadre a une profondeur d'insertion maximale qui doit être respectée pour éviter d'endommager le cadre et la tige de selle.

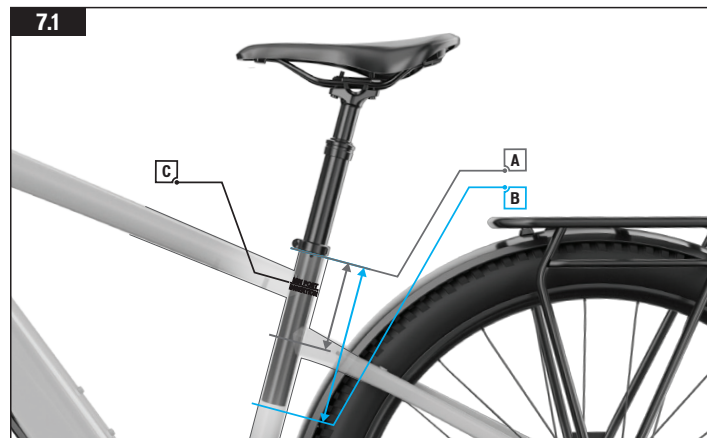

Fig. 7.1

TAILLE DU CADRE	S	M	L	XL
INSERTION MINI	80	80	80	80
INSERTION MAXI	200	260	260	260

INSERTION MINIMALE (A)

La tige de selle doit être suffisamment insérée dans le cadre de sorte que la marque (C) d'insertion minimale/extension maximale (min/max) sur la tige de selle ne soit pas visible. Pour le cadre, il faut respecter une profondeur d'insertion de 80 mm minimum (A).

INSERTION MAXIMALE (B)

Le tube de selle a été alésé en fonction de la profondeur d'insertion maximale spécifique à chaque taille de cadre. Cette profondeur d'alésage limite la profondeur d'insertion de la tige de selle. Veuillez vous reporter au tableau figurant sous le schéma Fig. 7.1.

Si en respectant les profondeurs d'insertion minimale et maximale indiquées vous n'obtenez pas la hauteur de selle souhaitée, alors la tige de selle doit être remplacée par un modèle plus court ou plus long.

Une fois que la hauteur de selle a été définie, serrez la vis de collier de selle fournie au couple de 6,2 Nm/55 in-lbf.



CONSEIL TECHNIQUE : les profondeurs d'alésage spécifiques sont indiquées dans le tableau figurant sous le schéma Fig. 7.1. La tolérance de la profondeur d'alésage peut varier d'un cadre à l'autre. Pour vérifier la profondeur d'alésage réelle du cadre, installez une tige de selle standard de 30,9 dans le tube de selle.



AVERTISSEMENT ! Le non-respect des profondeurs d'insertion de la tige de selle et du cadre peut endommager le cadre et/ou la tige de selle et pourrait entraîner une perte de contrôle du vélo et une chute du cycliste.

Si la tige de selle a été raccourcie, la marque min/max inscrite sur la tige de selle peut ne plus correspondre. Avant de couper la tige de selle, notez la profondeur min/max recommandée par le fabricant de la tige de selle.



AVERTISSEMENT ! Pour obtenir les consignes générales sur l'installation de la tige de selle, reportez-vous à la rubrique correspondante dans le Manuel du propriétaire. Le fait de rouler avec une tige de selle serrée de manière inappropriée peut entraîner l'affaissement de la tige de selle et de la selle, des dommages sur le cadre, une perte de contrôle du vélo et la chute du cycliste.



AVERTISSEMENT ! Inspectez la tige de selle ainsi que le tube de selle pour vérifier qu'ils ne présentent ni bavures ni bords coupants. Retirez les bavures et les bords coupants à l'aide de papier abrasif à grain fin.

7.3. PATTE DE DÉRAILLEUR/PATTE ARRIÈRE

Tous les modèles Turbo Tero sont équipés d'une patte de dérailleur Amazerger 2.1 fixée directement sur la patte arrière.

7.4. CAPTEUR DE VITESSE

Le Turbo Tero est équipé d'un aimant capteur de vitesse situé sur l'interface disque de frein/moyeu arrière et fixé au disque à 6 vis (A) ou au système Centerlock™ (B).

Des impuretés et/ou des débris métalliques peuvent s'accumuler sur l'aimant capteur de vitesse. En cas d'une accumulation d'impuretés, l'assistance motorisée peut s'interrompre et/ou les mesures de la vitesse peuvent être erronées.

Vérifiez régulièrement l'état de propreté de votre aimant capteur de vitesse et nettoyez les impuretés et/ou les débris métalliques si nécessaire (A-B). La fréquence de nettoyage dépend des conditions et des fréquences de vos sorties et/ou du matériau de vos plaquettes de frein. Pour retirer les débris métalliques, vous devez utiliser un aimant plus puissant que l'aimant capteur de vitesse.

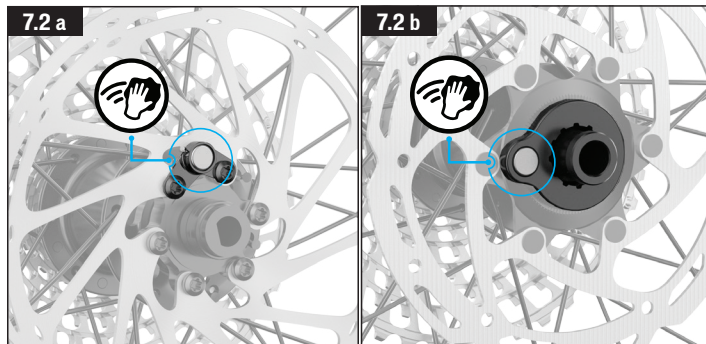

AVERTISSEMENT ! Veuillez à ne pas toucher l'aimant capteur de vitesse tant que la roue est en mouvement. De même, les disques de frein peuvent être extrêmement chauds après leur utilisation.

7.5. PORTE-BAGAGES ET GARDE-BOUE

Certains modèles de Turbo Tero sont équipés d'un garde-boue avant et d'un garde-boue arrière fixé au porte-bagages arrière. Un porte-bagages avant est proposé en option et peut être fixé au vélo grâce aux supports situés derrière la face avant du tube de direction.



Fig. 7.3

- Le garde-boue avant est fixé directement sur l'arceau de la fourche (A). À l'aide d'une clé hexagonale de 4 mm, serrez la vis au couple de 4 Nm/35 in-lbf.
- Les barres du garde-boue avant sont fixées à l'arrière de la fourche suspendue (B) ; à l'aide d'une clé hexagonale de 3 mm, serrez les vis au couple de 4 Nm/35 in-lbf.

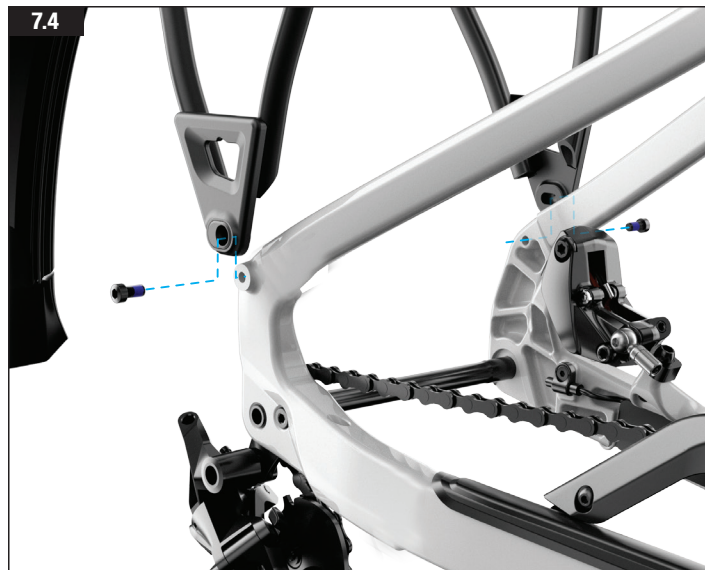

Fig. 7.4

- Le porte-bagages arrière est associé au garde-boue arrière et est fixé aux pattes grâce à des plaques de fixation vissées qui renforcent les barres verticales du porte-bagages. À l'aide d'une clé hexagonale de 5 mm, serrez les vis au couple de 9 Nm/80 in-lbf.

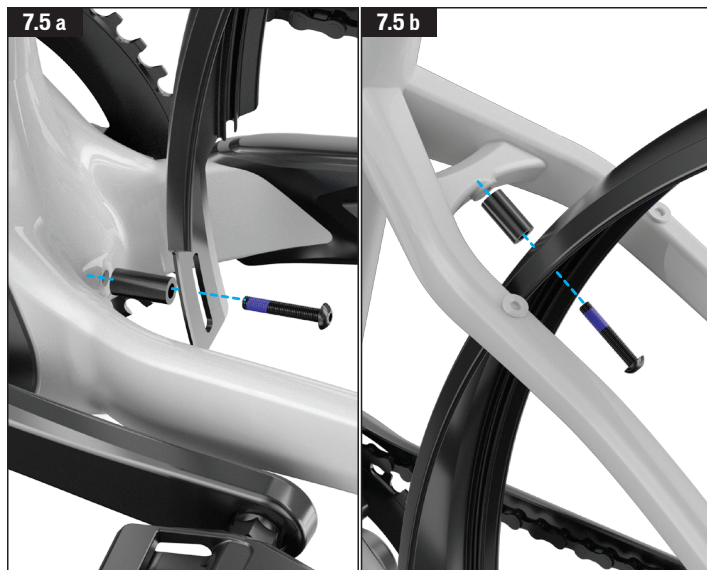

Fig. 7.5

- Le garde-boue arrière est fixé directement au cadre grâce à l'insert du pont des bases (A) et à l'insert du pont des haubans (B). À l'aide d'une clé hexagonale de 4 mm, serrez les vis au couple de 4 Nm/35 in-lbf.

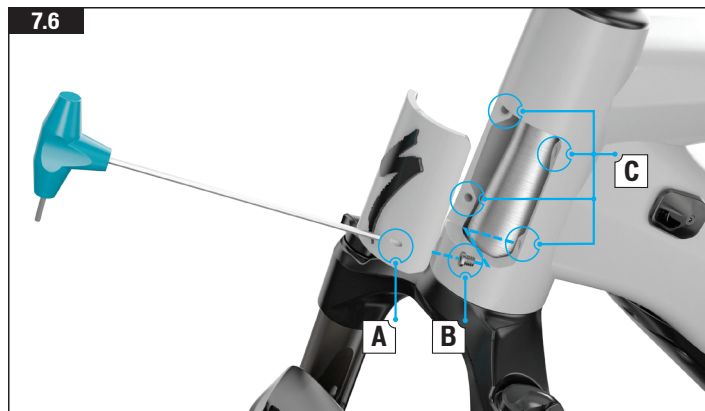

Fig. 7.6

- Insérez une clé hexagonale de 2,5 mm dans l'orifice de la vis (A) situé sur la face avant puis desserrez la vis dissimulée dans le tube de direction (B) ; enfin, retirez la face avant.
- La face avant recouvre 4 alésages filetés (C) qui servent à fixer le porte-bagages avant. Pour obtenir les instructions d'installation, consultez le manuel de l'utilisateur du porte-bagages.



AVERTISSEMENT : le poids de chargement maximal autorisé est de 27 kg sur le porte-bagages arrière et de 15 kg sur le porte-bagages avant. Veillez aussi à ne pas dépasser la limite structurelle de poids de votre vélo indiquée dans le Manuel du propriétaire.



AVERTISSEMENT ! Les porte-bagages et les paniers de votre vélo, notamment lorsqu'ils sont chargés, nuisent au comportement du vélo en modifiant son centre de gravité, son poids et son équilibre. Avant votre première sortie, nous vous conseillons de vous entraîner dans un environnement sécurisé.



AVERTISSEMENT ! Le porte-bagages avant proposé en option est fixé à l'avant de votre vélo et, par conséquent, il est important pour votre sécurité de le faire installer de manière appropriée et sécurisée par votre revendeur Specialized agréé. En toutes circonstances, utilisez uniquement la visserie d'origine. Une installation et un réglage inappropriés peuvent entraîner un accident et des blessures graves.



AVERTISSEMENT ! Il est important de respecter les valeurs de couple de serrage recommandées pour les systèmes de fixation de votre vélo (écrous, boulons, vis). S'ils sont insuffisamment serrés, la fixation ne sera pas assez solide. S'ils sont trop serrés, les filetages peuvent être endommagés et la fixation peut être tordue, déformée ou cassée. Dans les deux cas, une force de serrage incorrecte peut entraîner une défaillance du composant et provoquer une perte de contrôle du vélo ainsi qu'une chute du cycliste. À chaque fois que cela vous est demandé, serrez chaque vis au couple de serrage recommandé. Après votre première sortie et régulièrement par la suite, vérifiez le couple de serrage de chaque vis pour garantir la bonne fixation des composants.

7.6. FIXATIONS POUR ACCESSOIRES SUR PORTE-BAGAGES

7.7



Fig. 7.7

- Le porte-bagages arrière est équipé de butées réglables qui permettent d'utiliser de nombreux modèles de sacoches et les empêchent de glisser sur le rail.
- Pour régler la butée, desserrez les vis situées sur la butée et faites-la coulisser vers l'avant ou vers l'arrière afin de l'aligner avec les fixations des sacoches puis serrez-la dans la position désirée.
- La plaque supérieure du porte-bagages arrière présente le profil de fixation unique MIK HD qui facilite l'installation de nombreux accessoires tels que des sacoches, des paniers et des sièges pour enfant compatibles avec l'interface MIK ou MIK HD.



INFO : pour obtenir des informations supplémentaires sur le système de fixation MIK HD ou sur les accessoires, consultez le site Web du fabricant correspondant.



ATTENTION : la capacité de chargement maximale du porte-bagages arrière, une fois équipé, est de 27 kg ; toutefois, la limite de poids autorisée pour un accessoire en particulier peut être inférieure. Conformez-vous toujours à la plus petite limite de poids autorisée : celle du porte-bagages ou celle de l'accessoire.

7.7. ÉCLAIRAGE

Certains modèles Turbo Tero sont équipés d'un éclairage avant et d'un éclairage arrière à LED. Les éclairages du Turbo Tero s'allument automatiquement dès que le vélo démarre et ne peuvent pas s'éteindre tant que vous l'utilisez.



Fig. 7.8

- L'éclairage arrière est intégré dans le porte-bagages arrière et l'éclairage avant est fixé sur la fourche.



INFO : une fois le processus de charge démarré, les éclairages s'éteignent automatiquement afin d'économiser l'énergie.

8. INTERFACE SYSTÈME



INFO : le fonctionnement de cette interface système tel qu'il est présenté dans ce manuel correspond à la version disponible au moment de la rédaction de ce manuel et est donc soumis à modification. Specialized se réserve le droit d'apporter des changements à ce fonctionnement à tout moment et sans préavis, y compris des modifications, des retraits et/ou des ajouts de fonctionnalités.



AVERTISSEMENT ! Soyez vigilant si vous consultez ou utilisez l'écran lorsque vous roulez car cela risque de vous distraire et de causer des accidents. Vous devez toujours vous arrêter avant de modifier des paramètres ou d'utiliser les différentes fonctions de l'écran. N'essayez ni de personnaliser les différentes pages ni de procéder aux différents réglages lorsque vous pédalez.

8.1. MASTERMIND TCD-W (COMPTEUR)



Fig. 8.1

Tous les modèles Turbo Tero sont équipés d'un compteur MasterMind TCD-w. Le compteur allume le système et affiche des informations sur l'écran.

- Le MasterMind TCD-w sert à faire fonctionner le vélo ainsi qu'à l'allumer et à l'éteindre (A).
- Le compteur est conçu pour rester toujours en place sur le vélo et est fixé par le dessous du support grâce à une vis de sécurité (B). Pour retirer le compteur, il faut retirer le support de montage fixé à la potence/au cintre. Toute opération de modification ou de remplacement doit être effectuée par un revendeur Specialized agréé.
- Le port USB-C situé sur le côté droit du compteur (C) est réservé à l'usage des revendeurs Specialized et aux centres d'entretien. Vérifiez que le joint en caoutchouc du port USB-C est parfaitement en place lorsque le vélo est utilisé.
- Le port USB-C peut servir à recharger votre téléphone ou d'autres accessoires supportant une intensité maximale de 1 A.
- N'exposez jamais le compteur à des sources de chaleur excessive ou aux rayons du soleil pendant une longue période. Cela pourrait endommager l'appareil et/ou la pile.
- Pour nettoyer l'appareil, utilisez uniquement un chiffon en tissu doux humide ou sec. N'utilisez pas de détergents agressifs.
- Ne démontez et ne faites jamais tomber l'appareil.
- Vérifiez que l'appareil et son support sont parfaitement fixés sur le cintre de votre vélo avant de l'utiliser.

8.2. DÉMARRER LE SYSTÈME SUR LE MASTERMIND TCD-W

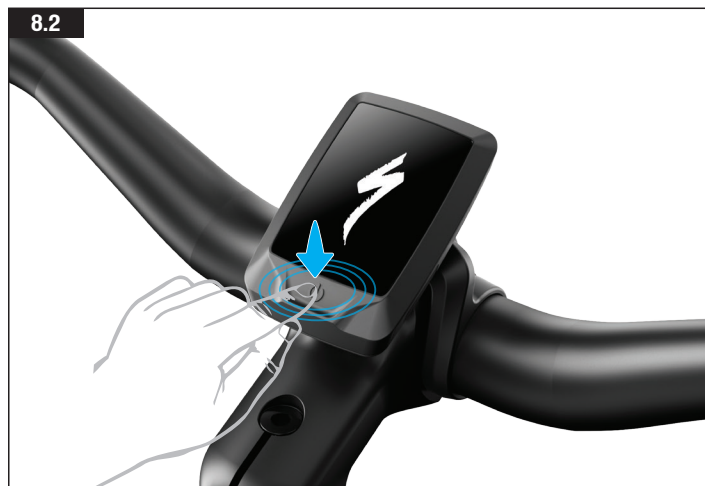

Fig. 8.2

- Pour démarrer le système, maintenez appuyé le bouton POWER situé sur le compteur jusqu'à ce que celui-ci s'allume.
- Pour éteindre le système, appuyez de nouveau sur le bouton POWER.

8.3. COMMANDE AU GUIDON

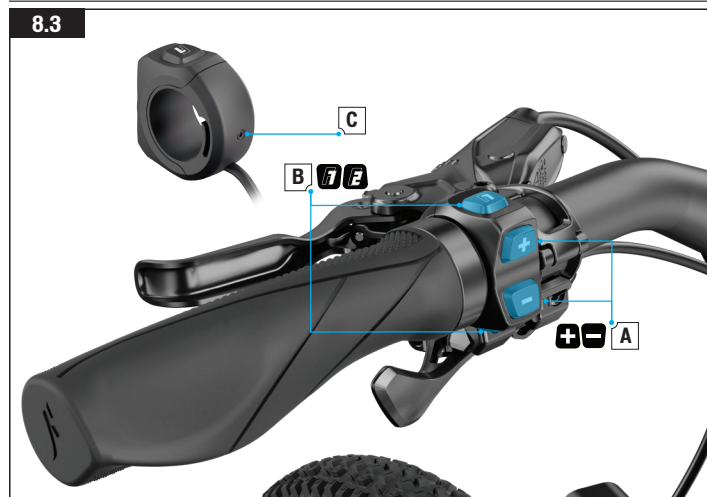

Fig. 8.3

Tous les modèles Turbo Tero sont équipés d'une commande au guidon. Elle contrôle le niveau d'assistance motorisée, les fonctions et l'affichage du MasterMind TCD-w.

- A : Boutons mode d'assistance (+) (-). Pour configurer et faire défiler les pages du MasterMind TCD-w. Maintenez appuyé le bouton (+) pour activer le mode d'aide à la marche.
- B : Boutons fonction F1 et F2 (affichage et configuration du MasterMind TCD-w).
- C : Vis de compression (clé hexagonale de 2 mm ; 0,8 Nm/7 in-lbf).

8.4. FONCTIONS DES COMMANDES AU GUIDON

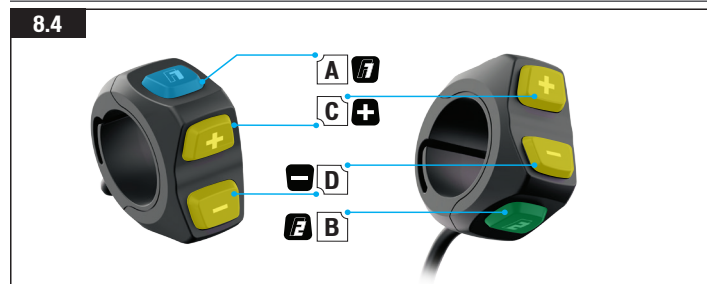

Fig. 8.4

A - BOUTON F1 :

- Fait défiler les différentes pages du MasterMind TCD-w pour afficher les informations comme l'odomètre, la vitesse et la distance.
- Pour naviguer dans les paramètres et le menu.

B - BOUTON F2 :

- Fait défiler les modes standard et micro réglage (Micro Tune).
- Pour naviguer dans les paramètres et le menu.

C - BOUTON (+) :

- Pour augmenter le niveau d'assistance, appuyez brièvement sur ce bouton.
- Pour activer le mode d'aide à la marche, maintenez ce bouton appuyé.

D - BOUTON (-) :

- Pour diminuer le niveau d'assistance, appuyez brièvement sur ce bouton.
- Pour réinitialiser le parcours, appuyez longuement sur ce bouton.

C ET D - DEUX BOUTONS (-) (+) EN MÊME TEMPS :

- Pour ouvrir le menu des paramètres sur le MasterMind TCD-w, appuyez longuement sur ces deux boutons.

8.5. MODES D'ASSISTANCE

Le moteur Turbo Tero propose 6 modes d'assistance différents : TURBO, SPORT, ECO, OFF, SMART CONTROL et MICRO TUNE.

MODES D'ASSISTANCE STANDARD :

- **MODE TURBO** : mode de puissance maximale pour les portions à haute vitesse et les montées.
- **MODE SPORT** : une maîtrise optimale avec une puissance à la demande.
- **MODE ECO** : mode le plus efficace dans de nombreuses conditions qui propose une bonne puissance.
- **MODE OFF** : le moteur ne fournit aucune assistance mais le compteur et les éclairages continuent de fonctionner.
- **MODE SMART CONTROL** : le moteur, au pédalage, règle la puissance délivrée en fonction des paramètres du parcours définis dans l'App Mission Control.



Fig. 8.5

Lorsque l'on change le mode d'assistance, la couleur affichée sur l'appareil change également en fonction du mode d'assistance sélectionné pour une meilleure lisibilité.

- **Bouton (+)** : il augmente le niveau d'assistance.
- **Bouton (-)** : il diminue le niveau d'assistance.



INFO : après avoir activé le mode plus ou moins puissant de votre choix à partir de la commande au guidon, le système ne changera plus de mode. Pour passer de TURBO à SPORT, puis ECO, puis OFF, appuyez sur le bouton (-). Pour passer d'OFF à ECO, puis SPORT, puis TURBO, appuyez sur le bouton (+).



INFO : le mode Smart Control est accessible uniquement lorsque le vélo est connecté à Mission Control et que le mode Smart Control est activé. Lorsque vous souhaitez modifier le niveau d'assistance motorisée, le mode Smart Control peut être évité pendant un bref moment en faisant défiler les modes OFF/SMART/TURBO. Le mode Smart Control se réactivera automatiquement après un bref moment. Le mode Smart Control ne peut être éteint que depuis l'app Mission Control.

MODE MICRO TUNE (MICRO RÉGLAGE) :

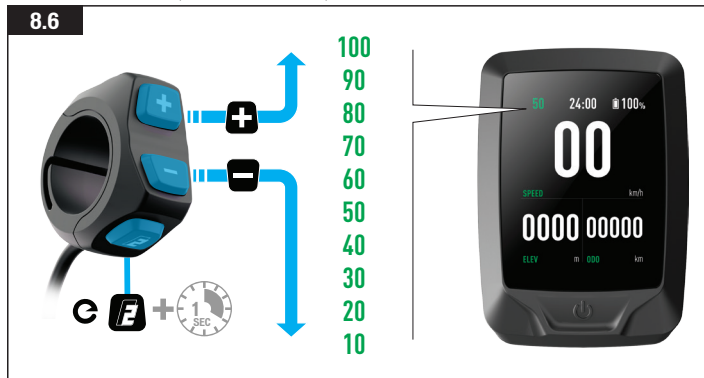

Fig. 8.6

Le mode micro réglage (Micro Tune) vous permet de modifier simultanément le niveau d'assistance et la puissance crête par crans de 10 % tout en pédalant. Lorsque le mode micro réglage (Micro Tune) est activé, le réglage s'affiche dans le coin supérieur gauche de l'écran.

- Appuyez brièvement sur le bouton F2 de la commande au guidon pour passer au mode micro réglage (Micro Tune).

- Utilisez les boutons (+) (-) pour augmenter ou diminuer la valeur.
- Pour quitter le mode micro réglage (Micro Tune) et revenir aux modes standard, appuyez brièvement sur le bouton F2.

i INFO : connectez votre vélo à Mission Control pour afficher les réglages supplémentaires de votre vélo.

8.6. MESURE DE LA CADENCE SUR LE MASTERMIND TCD-W

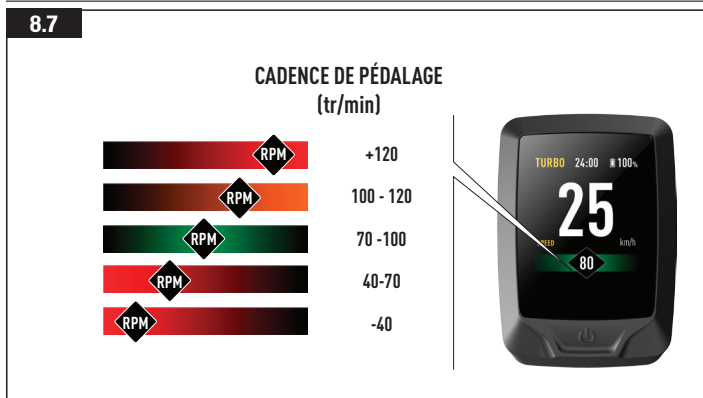

Fig. 8.7

- Certaines pages du MasterMind TCD-w affichent la mesure interactive de la cadence. Cette mesure affiche votre cadence de pédalage en temps réel et vous aide à atteindre la cadence optimale.
- Lorsque votre cadence de pédalage diminue, l'icône de la mesure de la cadence se déplace vers la gauche et passe du vert (idéale) au orange (lente) ou au rouge (trop lente). Lorsque votre cadence de pédalage augmente, l'icône de la mesure de la cadence se déplace vers la droite et passe du vert (idéale) au orange (élevée) ou au rouge (trop élevée).
- Pour améliorer le niveau d'assistance motorisée, l'efficacité et l'autonomie, essayez de maintenir votre cadence dans la partie verte de la mesure de la cadence.

8.7. CONFIGURATION DU SYSTÈME ET PERSONNALISATION DES AFFICHAGES SUR LE COMPTEUR

Les écrans personnalisables du MasterMind TCD-w peuvent afficher certaines options comme la vitesse, l'odomètre, le niveau de charge de la batterie, le mode d'assistance, la fréquence cardiaque et bien d'autres encore.

Pour personnaliser totalement la configuration du MasterMind TCD-w, synchronisez votre vélo à Mission Control et réglez vos paramètres préférés dans l'app.

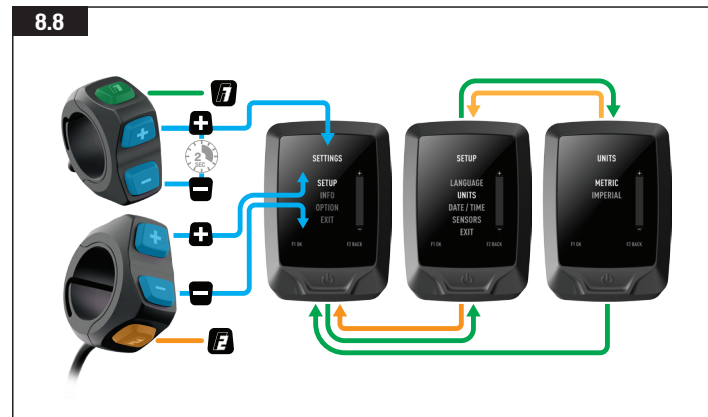

Fig. 8.8

- Pour configurer les unités de mesure, la date et l'heure, consulter les mentions légales et synchroniser les capteurs sur l'écran du MasterMind TCD-w, maintenez appuyé les boutons (+) et (-) de la commande au guidon pendant deux secondes afin d'ouvrir le menu des paramètres.
- Pour naviguer dans les paramètres et les faire défiler, utilisez les boutons (+) (-) de la commande au guidon. Utilisez les boutons F1 pour OK et F2 pour RETOUR.



Fig. 8.9

Les affichages et les pages du MasterMind TCD-w peuvent être personnalisés et configurés en fonction de vos préférences grâce à Mission Control uniquement.



INFO : pour obtenir des informations supplémentaires sur la connexion et l'utilisation de Mission Control, consultez la rubrique 9 de ce manuel.

8.8. OPTIONS DE CONNECTIVITÉ

Le système Turbo Technology System offre un niveau de souplesse très élevé grâce à la connectivité Bluetooth et/ou ANT+.

BLUETOOTH À BASSE CONSOMMATION (BLE)

La fonction BLE est utilisée pour connecter le vélo à l'app Mission Control.

ANT+

La fonction ANT+ peut être utilisée pour connecter les capteurs et ainsi obtenir la vitesse, la puissance du cycliste et la cadence de pédalage. Les données des capteurs peuvent être reçues via le module ANT+ intégré au MasterMind TCD-w.

Dans votre appareil ANT+, recherchez les capteurs et connectez-les.

Certains appareils ANT+ spécifiques aux vélos proposent des données appelées « LEV » que vous pouvez utiliser pour consulter toutes les informations disponibles pour votre vélo électrique.

8.9. MESSAGES D'ERREUR

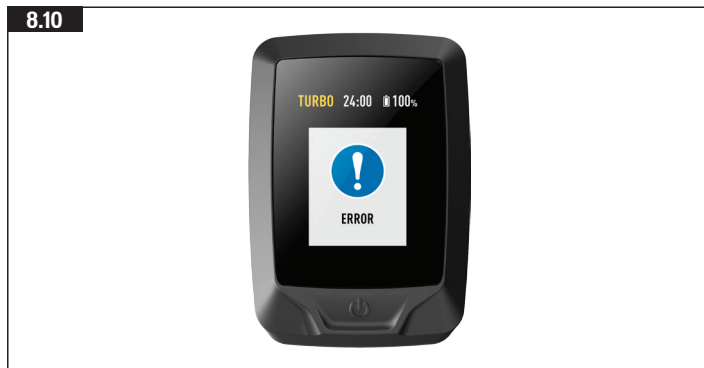

Fig. 8.10

Le MasterMind TCD-w a un système de diagnostic intégré pour vérifier et identifier automatiquement le fonctionnement du système. Si le système détecte une erreur, elle s'affiche à l'écran. Dans certains cas, le message d'erreur peut être ignoré en appuyant sur n'importe quel bouton de la commande au guidon.

Avec certains messages d'erreur, le système s'éteindra automatiquement. Dans tous les cas, le vélo pourra être utilisé sans l'assistance motorisée, avec le système désactivé. Si une telle erreur s'affiche, redémarrez le système. Si le message d'erreur ne s'efface pas, contactez votre revendeur Specialized agréé qui vous indiquera la marche à suivre.



INFO : Mission Control propose au cycliste différentes actions utilisateur pour obtenir des rapports d'erreurs et des diagnostics que l'on peut partager avec les revendeurs qui peuvent à leur tour donner des conseils supplémentaires en fonction du numéro de série du vélo.

8.10. EFFECTUER UNE RÉINITIALISATION SUR LE MASTERMIND TCD-W

Après avoir acheté un vélo neuf ou d'occasion, le nouvel utilisateur doit effectuer une réinitialisation du compteur MasterMind TCD-w pour redéfinir les paramètres des modes d'assistance et de la

puissance cr te.

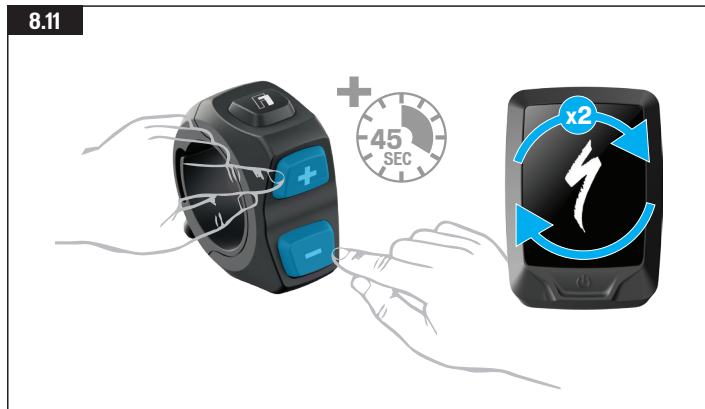

Fig. 8.11

Maintenez les deux boutons (+) (-) appuy s en m me temps pendant 45 secondes. Pendant ce processus, le MasterMind TCD-w red marrera   deux reprises.

Rel chez les boutons lorsque le MasterMind TCD-w red marre pour la seconde fois.

9. MISSION CONTROL

L'App Specialized Mission Control vous permet d'am liorer encore davantage votre exp rience de cycliste en adaptant votre Turbo Tero   vos besoins.

Surtout, l'app vous permet de personnaliser les caract ristiques de l'assistance motoris e, de faire un diagnostic du syst me, de sauvegarder des sorties, de consulter les donn es du parcours en temps r el et de contr ler le niveau d'autonomie du v lo.



INFO : le fonctionnement de l'interface Mission Control tel qu'il est pr sent  dans ce manuel correspond   la version disponible au moment de la r daction de ce manuel et est donc soumis   modification. Specialized se r serve le droit d'apporter des changements   ce fonctionnement   tout moment et sans pr avis, y compris des modifications, des retraits et/ou des ajouts de fonctionnalit s.

9.1. FONCTIONS MISSION CONTROL

Les informations suivantes vous permettront de comprendre comment profiter de tous les avantages de votre Turbo gr ce   l'App Mission Control.

9.1

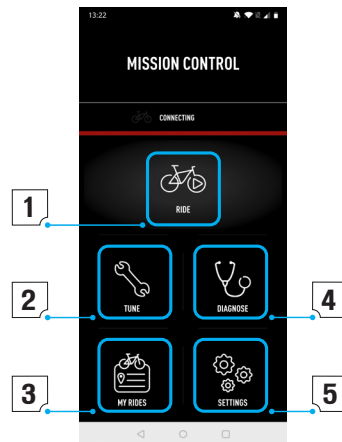

Fig. 9.1

1 : DÉMARRER LA SORTIE :

Sauvegardez vos sorties, l'itinéraire, la vitesse, le dénivelé et bien plus encore. Affichez la carte et consultez les données de la sortie en temps réel.

Le fait d'activer Smart Control vous évite de vous préoccuper du réglage des modes d'assistance ou de l'autonomie de la batterie pendant votre sortie. Vous réglez Smart Control en fonction de votre objectif de distance, de durée ou de fréquence cardiaque et vous laissez votre vélo faire le reste.

2 : RÉGLAGES :

Personnalisez et métamorphosez votre sortie au plus près de vos besoins en réglant votre moteur en fonction de l'assistance ou de la puissance crête souhaitée.

Vous pouvez sauvegarder vos paramètres comme présélections personnalisées en touchant le symbole (+). Sauvegardez plusieurs présélections en fonction des différents types de sortie. Si vous souhaitez modifier une présélection, vous pouvez soit sauvegarder de nouveaux paramètres en choisissant « Mise à jour » (« Update »), soit conserver les réglages d'origine en choisissant « Réinitialisation » (« Reset »).

3 : MES SORTIES :

Consultez vos sorties sauvegardées et exportez-les au format .fit. Avec l'intégration Mission Control, les sorties sauvegardées via l'app sont partagées sur un compte lié Komoot ou Strava.

4 : DIAGNOSTIC :

Le statut du système vous indique, dans un seul aperçu, si le système Turbo est fonctionnel ou si une action est requise. Tous les événements du système s'affichent en temps réel et une solution simple vous est proposée pour que vous puissiez régler le problème par vous-même. Si une erreur plus sérieuse se produit, vous devrez contacter votre revendeur Specialized. Pour certains vélos, vous pouvez même effectuer des diagnostics à distance avec votre revendeur en utilisant la fonctionnalité « Diagnostic avancé » (« Advanced Diagnostic »).

Vous pourrez également vérifier l'odomètre, le numéro de série, la circonférence des roues et le nombre de charges de la batterie.

5 : PARAMÈTRES :

Sur la page des « Paramètres » (« Settings »), vous pouvez définir les paramètres généraux de l'app et connecter/gérer votre vélo. Modifiez votre profil utilisateur, ainsi que les options pour les paramètres de votre sortie, y compris l'intégration à Strava ou Komoot.

9.2. GUIDE D'AIDE INTÉGRÉ À L'APP

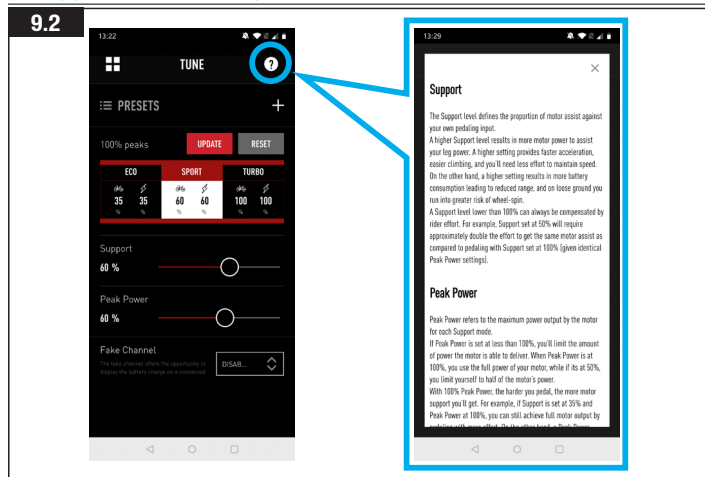

Fig. 9.2

Vous trouverez des informations plus détaillées sur les différents affichages directement dans l'app. Vous pourrez accéder au guide d'aide intégré à l'app en touchant le bouton (?) dans chaque rubrique de Mission Control. Ce guide d'aide intégré à l'app propose des explications sur les principales fonctionnalités et expressions concernant les différents affichages. Pour afficher cette fonctionnalité, vous devez être connecté en WiFi ou en partage de données.

9.3. TÉLÉCHARGER ET INSTALLER MISSION CONTROL

Téléchargez l'app Mission Control depuis l'App Store (appareils iOS) ou le Google Play Store (appareils Android) en cherchant « Specialized Mission Control » puis installez l'application. Une fois l'app Mission Control installée, vous pouvez vous inscrire en utilisant la même adresse e-mail et le même mot de passe que pour les autres services numériques Specialized (Specialized.com, Ride, Power Cranks, Retül) ou vous pouvez créer un compte depuis cette application. Un e-mail de vérification vous sera envoyé avec un lien spécifique afin de valider votre compte. C'est seulement après avoir vérifié cet e-mail que vous pourrez connecter votre vélo à Mission Control.

9.4. SYNCHRONISER VOTRE VÉLO AVEC MISSION CONTROL

Lors de votre première connexion à l'app Mission Control, vous devez effectuer une synchronisation avec le code de votre Turbo Tero. Ce code sert de dispositif de sécurité puisqu'il garantit que vous, en tant que propriétaire du vélo, ainsi que les personnes de confiance à qui vous communiquez ce code sont les seules personnes capables de se connecter au vélo.

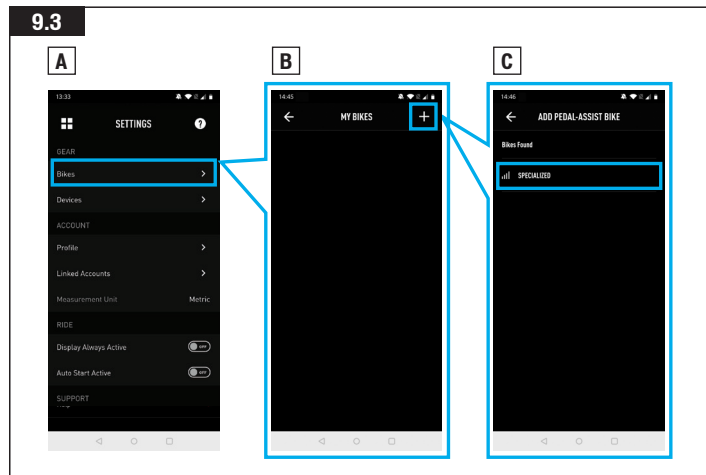

Fig. 9.3

- Dans les réglages de l'app Mission Control, sélectionnez « VÉLO » (« BIKES ») puis touchez le bouton (+) pour accéder à l'écran « AJOUTER UN VÉLO À ASSISTANCE ÉLECTRIQUE » (« ADD PEDAL ASSIST BIKE »).
- Sélectionnez le numéro de série qui correspond au vélo que vous souhaitez synchroniser.



INFO : le numéro de série du vélo est inscrit sur le cadre ou sur l'autocollant jaune amovible.

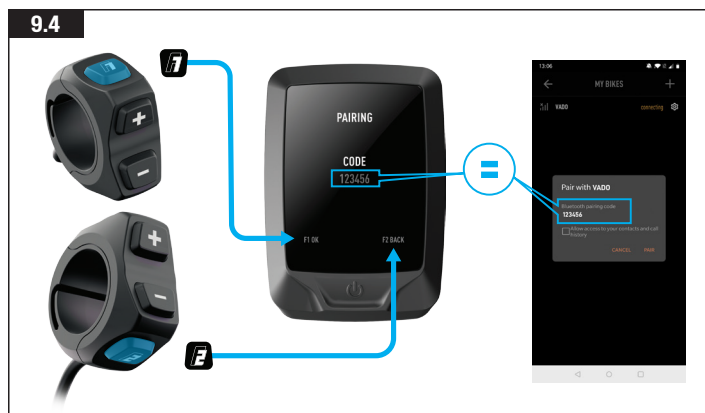

Fig. 9.4

- Lorsque l'app vous y invite, veuillez confirmer le code de synchronisation à six chiffres. Ce code s'affichera sur l'écran du MasterMind TCD-w. Suivez les instructions affichées sur le MasterMind TCD-w et dans les messages de l'app pour finaliser la connexion.
- Une fois connecté, le numéro de série du vélo s'affichera en vert en bas de l'écran et le statut de la connexion sera indiqué en vert pour confirmer son fonctionnement.



INFO : pour que votre vélo soit synchronisé, il suffit d'une seule connexion établie via l'app Mission Control, sauf si vous avez effacé l'historique Bluetooth de votre appareil.

9.5. PERSONNALISER L'AFFICHAGE DU COMPTEUR MASTERMIND TCD-W

Le MasterMind TCD-w propose de multiples configurations d'affichage standard. Avec Mission Control, vous pouvez ajouter plus d'affichages, personnaliser les présentations, les renommer et modifier les informations indiquées.



INFO : pour obtenir des informations supplémentaires, visitez le site <https://support.specialized.com/home/missioncontrol>.

10. BATTERIE ET CHARGEUR

Votre vélo est alimenté par une batterie Lithium-Ion (Li-Ion). Respectez toujours les instructions suivantes lorsque vous manipulez ou rechargez la batterie ou lorsque vous utilisez le vélo Turbo Tero :

- Utilisez uniquement la batterie lorsque la température est comprise entre -20 °C et +60 °C (-4 °F et +140 °F).
- Utilisez la batterie Turbo Tero uniquement avec le vélo Turbo Tero. N'utilisez jamais la batterie Turbo Tero avec un autre vélo. De même, n'utilisez jamais un autre modèle de batterie avec le vélo Turbo Tero, même si celle-ci semble compatible.
- Le vélo doit toujours être éteint avant de connecter ou de déconnecter le chargeur sur le port de charge.
- Ne modifiez, n'ouvrez et ne démontez jamais la batterie ou le chargeur. Une modification ou un démontage peut provoquer un court-circuit, un incendie ou une défaillance.
- La batterie est très lourde. Manipulez-la avec précaution et ne la faites pas tomber.
- Évitez que des clous, des vis ou d'autres petits objets pointus et/ou métalliques n'entrent en contact avec la batterie ou la prise de charge de la batterie.
- Évitez toute surchauffe de la batterie. Protégez la batterie de toute exposition excessive au soleil.
- N'exposez jamais la batterie à des flammes vives ou à la chaleur d'un radiateur.
- N'immergez pas la batterie dans l'eau.
- Évitez que la batterie n'entre en contact avec des objets métalliques car cela pourrait provoquer un court-circuit.
- N'utilisez pas une batterie dont le boîtier ou le port de charge est endommagé ou si vous constatez une fuite. Le liquide présent dans la batterie peut causer des irritations et des brûlures sur la peau. En cas de contact de ce liquide avec les yeux ou la peau, rincez immédiatement à l'eau claire et consultez un médecin.
- Éteignez le vélo, débranchez le chargeur au niveau de la batterie puis retirez la batterie installée sur le vélo avant d'effectuer toute opération comme une installation, un entretien, un nettoyage et/ou une réparation. Si vous devez transporter ou manipuler la batterie séparément du vélo, vérifiez que le vélo est éteint (« OFF ») avant de déconnecter la batterie. Le fait de toucher les contacteurs d'une batterie allumée (« ON ») peut provoquer un choc électrique et/ou des blessures.
- Avant d'utiliser le vélo, vérifiez que la batterie est parfaitement installée dans le cadre et que le levier est en position verrouillée.



AVERTISSEMENT ! Le non-respect des instructions de cette rubrique peut endommager les composants électriques de votre vélo, annulera la garantie et, surtout, peut provoquer des blessures graves voire mortelles. Si votre batterie ou chargeur montre des signes de dommage, n'utilisez plus la pièce et amenez-la directement chez votre revendeur Specialized agréé pour inspection.

10.1. RECHARGE ET UTILISATION DE LA BATTERIE

- Inspectez régulièrement la batterie et le chargeur pour déceler tout signe de dommage. Ne chargez et n'utilisez jamais une batterie qui paraîtrait ou serait endommagée ou défectueuse.
- Vérifiez que la prise de charge et le connecteur sont propres et secs avant le branchement et la recharge de la batterie.
- Utilisez uniquement le cordon fourni avec le chargeur. Vérifiez que le connecteur du cordon est parfaitement inséré dans le chargeur avant de brancher le chargeur sur une prise électrique.
- Utilisez uniquement le chargeur Specialized fourni avec le vélo ou un autre chargeur autorisé par Specialized. Inspectez le chargeur avant chaque utilisation pour déceler tout signe de dommage sur le chargeur lui-même, le câble ou la prise de charge. N'utilisez jamais un chargeur qui paraîtrait ou serait endommagé ou défectueux.
- Chargez la batterie dans un environnement sec et bien aéré et vérifiez qu'aucun objet n'est posé sur la batterie et le chargeur pendant la recharge. Vérifiez que la batterie et le chargeur ne sont pas exposés à des produits inflammables ou à des matières dangereuses.
- Posez le chargeur, ainsi que la batterie dans le cas où elle aurait été retirée du cadre, sur une surface plane et stable, à l'abri de la chaleur.
- Branchez le connecteur du chargeur dans une prise murale en utilisant le connecteur adapté aux normes de votre pays, puis branchez le connecteur de charge dans la prise de charge située sur la batterie.
- Specialized recommande de recharger la batterie dans un local équipé d'un détecteur de fumée.



AVERTISSEMENT ! Le non-respect des instructions de cette rubrique peut endommager les composants électriques de votre vélo, annulera la garantie et, surtout, peut provoquer des blessures graves voire mortelles. Si votre batterie ou chargeur montre des signes de dommage, n'utilisez plus la pièce et amenez-la directement chez votre revendeur Specialized agréé pour inspection.



ATTENTION : éteignez toujours le vélo avant de brancher ou de débrancher le chargeur.



INFO : la batterie peut être rechargée, qu'elle soit installée ou non sur le vélo. Consultez les instructions concernant le retrait et l'installation de la batterie.



INFO : rechargez uniquement la batterie lorsque la température ambiante est comprise entre 0 °C et +45 °C (+32 °F et +113 °F). Si la température extérieure est trop basse ou trop élevée, rechargez la batterie à l'intérieur. Pour des raisons de sécurité, si la température de la batterie est trop élevée ou trop basse, elle ne se rechargera pas.



ATTENTION : certains modèles de chargeur peuvent avoir une tension d'entrée variant d'un pays à l'autre. Vérifiez l'étiquette du chargeur pour obtenir des informations supplémentaires.

- Éteignez le vélo depuis le MasterMind TCD-w (A).
- Repérez puis ouvrez le couvercle du port de charge aimanté sur le côté de la batterie installée dans le tube diagonal (B).
- Insérez le connecteur de charge dans la prise. Le connecteur aimanté permet d'insérer plus facilement le connecteur dans la prise (C).
- Une fois le connecteur de charge branché, le MasterMind TCD-w indique le démarrage du processus de charge (D).



INFO : une fois le processus de charge démarré, les éclairages s'éteignent automatiquement afin d'économiser l'énergie.

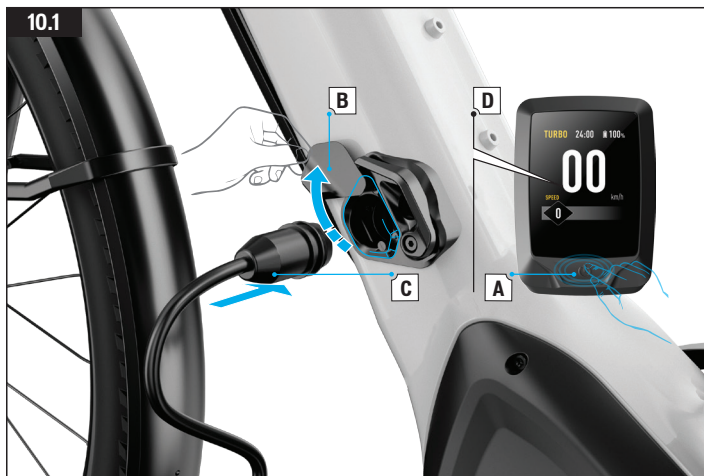

Fig. 10.1

- Branchez le connecteur du chargeur dans une prise murale en utilisant le connecteur adapté aux normes de votre pays.

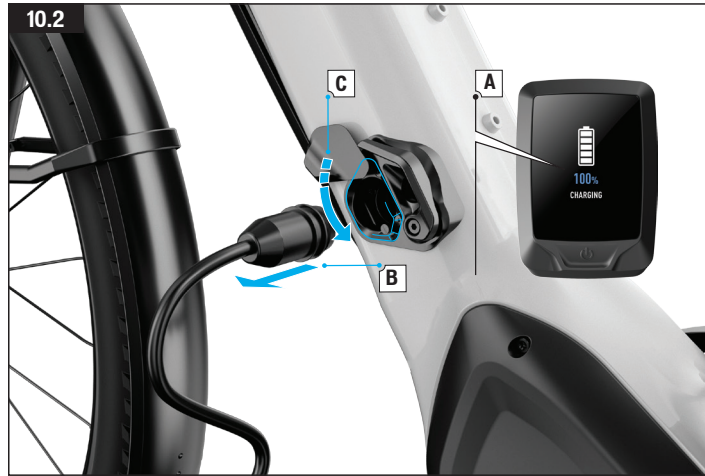

Fig. 10.2

- Lorsque la charge complète est terminée (A), débranchez le connecteur de charge au niveau du port de charge (B).

- Le couvercle du port de charge aimanté se refermera tout seul afin de protéger le port de l'humidité et des impuretés (C).
- Débranchez le chargeur au niveau de la prise murale.

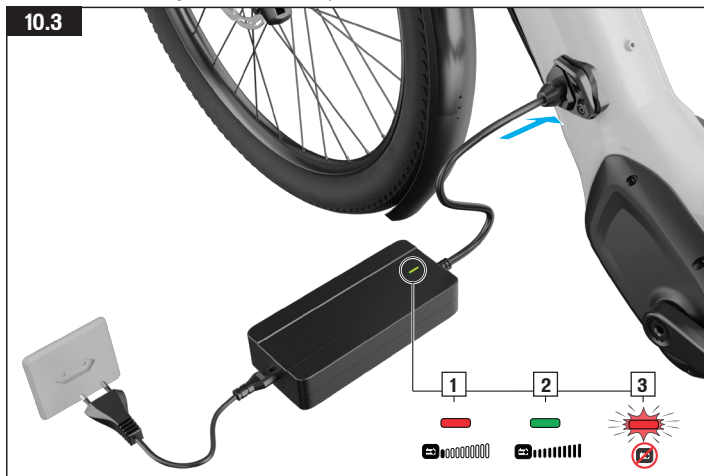

Fig. 10.3

- Pendant la recharge, la diode du chargeur est allumée en rouge (1). Lorsque la batterie est totalement rechargée, la diode du chargeur passe au vert (2).



ATTENTION : si la diode rouge clignote pendant la recharge (3), c'est qu'une erreur s'est produite. Dans ce cas, débranchez immédiatement le chargeur de la prise, n'utilisez plus l'assistance motorisée et contactez votre revendeur Specialized agréé.



INFO : le Système de gestion de la batterie (BMS) est conçu pour protéger la batterie de tout dommage pendant un certain temps lorsqu'elle est entièrement déchargée. Toutefois, dans le but de maintenir le meilleur niveau de performance et de durée de vie de la batterie, Specialized recommande de recharger régulièrement la batterie à au moins 60 % de sa charge maximale.



INFO : notez que les batteries Li-ion perdent en capacité au fil du temps en fonction de l'utilisation et du vieillissement. Un temps de fonctionnement fortement réduit après une recharge complète peut être le signe que la batterie arrive à la fin de sa durée de vie et qu'elle doit être remplacée. Si le vélo a toujours été utilisé convenablement, la batterie devrait encore posséder environ 75 % de sa capacité d'origine après 300 cycles de recharge ou deux ans d'utilisation. Une batterie de recharge peut être achetée auprès de votre revendeur Specialized agréé.

10.2. AFFICHAGE DU NIVEAU DE CHARGE SUR LE MASTERMIND TCD-W

10.4



Fig. 10.4

Le niveau de charge de la batterie s'affiche sur l'écran du MasterMind TCD-w tout au long de votre sortie. Vous pouvez personnaliser le niveau de charge pour qu'il s'affiche dans l'un des champs de n'importe quelle page du MasterMind TCD-w.

Lorsque la charge de la batterie restante est d'environ 10 % (en fonction de la température des cellules ou d'autres facteurs), le système réduit la puissance de l'assistance motorisée afin de continuer à fournir de l'assistance même à des niveaux de charge plus faibles. Lorsque la charge atteint 4 %, le système éteint l'assistance motorisée mais le vélo reste alimenté. Cela permet non seulement de protéger l'intégrité et la durée de vie de la batterie, mais aussi de permettre aux éclairages de rester allumés pendant environ 2 heures.

Si votre vélo reste immobile pendant au moins 15 minutes, le système va s'éteindre automatiquement pour économiser de l'énergie. Pour continuer à bénéficier d'une assistance au pédalage, vous devez réactiver le système.



AVERTISSEMENT ! Lorsque le niveau de charge de la batterie est suffisamment faible pour que le moteur s'éteigne et que le vélo passe en mode économie d'énergie, les éclairages filaires fonctionnent encore afin de vous fournir de la visibilité pendant une période limitée allant jusqu'à 2 heures environ en fonction de différents facteurs. Vous devez vous arrêter de rouler dès que possible et recharger la batterie. Les éclairages peuvent s'éteindre à tout moment et sans préavis.

10.3. DÉMONTAGE ET INSTALLATION DE LA BATTERIE

DÉVERROUILLAGE ET OUVERTURE DU LOQUET DE LA BATTERIE

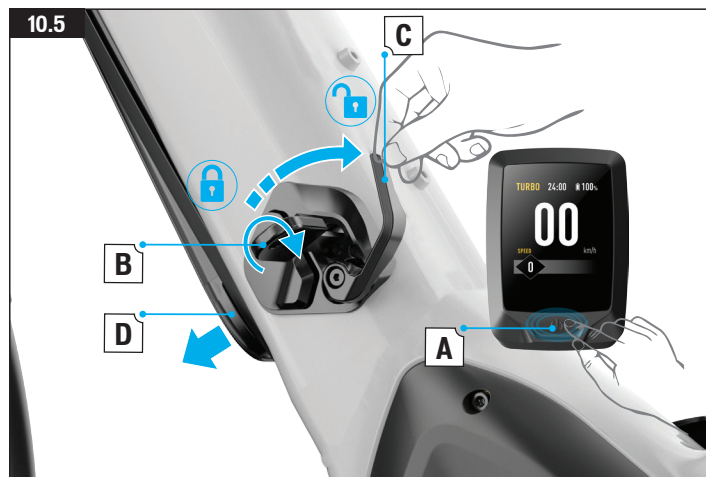

Fig. 10.5

- Éteignez le vélo depuis le MasterMind TCD-w (A).
- Utilisez la clé fournie pour déverrouiller le loquet de la batterie (B).
- Tournez le levier du loquet dans le sens des aiguilles d'une montre (C) afin de libérer la batterie (D).

RETRAIT DE LA BATTERIE

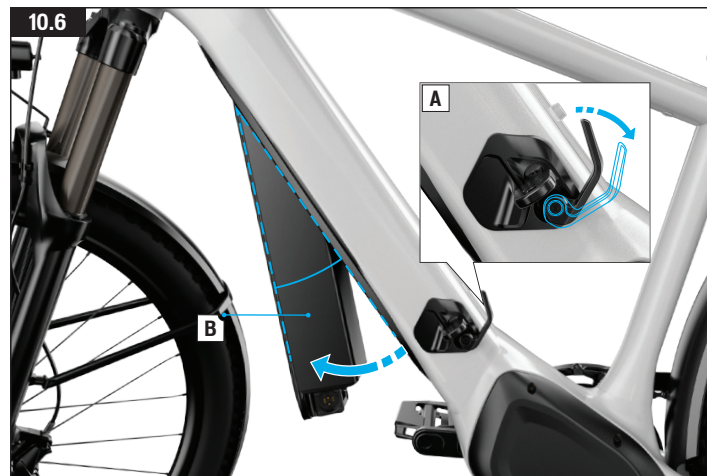

Fig. 10.6

- En soutenant la batterie d'une main, tournez le levier du loquet dans le sens des aiguilles d'une montre afin de libérer totalement la batterie (A).
- Faites pivoter la batterie vers le bas de sorte qu'elle fasse un angle de 20 degrés environ avec le tube diagonal (B).

DÉCROCHAGE DE LA BATTERIE



Fig.10.7

- Afin d'éviter que la batterie ne tombe accidentellement du cadre, la batterie est fixée dans le cadre à l'aide d'un crochet sur son extrémité avant.
- Pour décrocher la batterie et la retirer du cadre, soulevez-la vers le haut et vers l'arrière.

RÉINSTALLATION DE LA BATTERIE

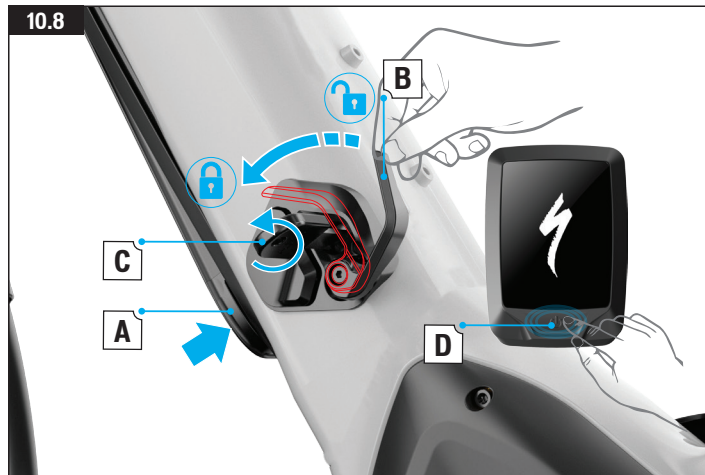

Fig. 10.8

- Rattachez la batterie dans le crochet (Fig. 10.7) et faites-la pivoter pour la remettre en place dans le cadre.
- Enfoncez lentement la batterie dans le cadre jusqu'à entendre le premier clic (A) : la batterie est alors maintenue dans le cadre ; faites pivoter le levier du loquet dans le sens inverse des aiguilles d'une montre (B) afin de la fixer dans le cadre.
- Verrouillez le loquet de la batterie puis retirez la clé insérée dans le cadre (C). N'utilisez pas le vélo tant que la clé est insérée dans le mécanisme de verrouillage.
- Allumez le vélo depuis le MasterMind TCD-w afin de vérifier la connexion (D).



INFO : veuillez à garder le code de la clé fourni avec votre vélo facilement accessible. En cas de perte de la clé de verrouillage et du code, vous devrez remplacer tout le mécanisme de verrouillage.

10.4. NETTOYAGE

- Avant de nettoyer le vélo, éteignez toujours la batterie et débranchez le chargeur relié au port de charge et à la prise murale.
- Vérifiez que le port de charge est parfaitement fermé avant toute opération de nettoyage. Lors du nettoyage, vérifiez qu'aucune trace d'humidité n'entre en contact avec les composants électriques.
- Vérifiez que le port de charge ne présente pas de traces d'humidité et/ou d'impuretés. Nettoyez le port de charge avant son utilisation. Éliminez les impuretés en injectant de l'air à faible pression ou utilisez une brosse douce pour éliminer les résidus secs.
- Si le port de charge est humide, ouvrez-le et laissez-le sécher complètement avant de brancher le chargeur.



AVERTISSEMENT ! N'utilisez pas de tuyau d'arrosage ou de nettoyeur à haute pression pour nettoyer votre vélo car cela pourrait endommager le moteur, la batterie ou d'autres composants électriques et provoquer un départ de feu. S'il vous semble que de l'humidité s'est infiltrée dans la batterie, ne l'utilisez pas et ne la rechargez pas. De la même manière, tous les connecteurs doivent être parfaitement secs et propres avant toute utilisation ou recharge du vélo. Pour nettoyer votre vélo, utilisez un chiffon propre et humide ainsi qu'un produit spécifique au nettoyage des vélos (le cas échéant).



ATTENTION : pour obtenir les instructions de nettoyage des composants de la transmission, consultez les recommandations du fabricant de la transmission. Vérifiez que les connecteurs sont secs et propres avant de les rebrancher et d'utiliser le vélo. Pour plus d'informations sur le nettoyage de votre vélo, contactez votre revendeur Specialized agréé.



ATTENTION : n'utilisez pas d'alcool, de solvants ou d'agents abrasifs pour nettoyer le chargeur. Utilisez plutôt un chiffon sec ou légèrement humide.

10.5. STOCKAGE



ATTENTION : en cas de longue période d'inutilisation du vélo, entreposez-le dans un endroit sec et bien aéré. Entreposez la batterie uniquement à une température ambiante comprise entre -20 °C et +60 °C (-4 °F et +140 °F).



ATTENTION : si le vélo reste stocké et inutilisé pendant une longue période, pensez à recharger la batterie au moins tous les trois mois jusqu'à atteindre environ 60 % de sa charge totale. Si la batterie n'est pas rechargée pendant une période supérieure à trois mois, celle-ci risque de s'endommager.



INFO : ne laissez pas la batterie branchée au chargeur pendant une longue période après la recharge complète de la batterie.

10.6. TRANSPORT



INFO : le transport et/ou l'expédition de votre batterie Turbo Tero peuvent être soumis à certaines restrictions et nécessiter une manipulation, un étiquetage et/ou un emballage spécifique(s). Informez-vous au préalable sur les dispositions légales et les règlements en vigueur dans votre région ou pays de résidence. Votre revendeur Specialized agréé pourra également vous donner des informations utiles. Pour transporter la batterie lorsque celle-ci a été retirée du cadre, Specialized recommande d'utiliser une boîte de transport pour batterie conforme à la législation.

ATTENTION : gardez à l'esprit que votre vélo Turbo Tero est nettement plus lourd qu'un vélo dépourvu d'assistance motorisée. Manipulez, portez et soulevez votre vélo Turbo Tero avec précaution.

10.7. RECYCLAGE



Ne jetez jamais les batteries et les chargeurs avec les ordures ménagères ! Les batteries et les chargeurs doivent être éliminés d'une manière respectueuse de l'environnement, conformément à la réglementation sur l'élimination des batteries en vigueur dans votre région ou pays de résidence. Renseignez-vous auprès de votre revendeur Specialized agréé sur l'élimination des batteries ou des chargeurs et sur les programmes de reprise en vigueur.

10.8. INFORMATIONS TECHNIQUES SUR LA BATTERIE

DESCRIPTION	UNITÉ	CARACTÉRISTIQUES	
		SBC - B19	SBC - B20
TENSION DE FONCTIONNEMENT	V	36	36
TEMPÉRATURE DE RECHARGE	°C	0 – +45	0 – +45
	°F	32 – +113	32 – +113
TEMPÉRATURE DE FONCTIONNEMENT	°C	-20 – +60	-20 – +60
	°F	-4 – +140	-4 – +140
TEMPÉRATURE DE STOCKAGE (sur 1 mois)	°C	-20 – +60	-20 – +60
	°F	-4 – +140	-4 – +140
TEMPÉRATURE DE STOCKAGE (sur 3 mois)	°C	-20 – +45	-20 – +45
	°F	-4 – +113	-4 – +113
TEMPÉRATURE DE STOCKAGE (sur 1 an)	°C	-20 – +23	-20 – +23
	°F	-4 – +73,4	-4 – +73,4
INDICE DE PROTECTION		IPX6	IPX6
POIDS	Kg	3,1	3,85
	Lb	6,8	8,5
PUISSANCE NOMINALE	Ah	14,7	19,6
ÉNERGIE	Wh	530	710
TEMPS DE RECHARGE	H	4	5

L'autonomie de la batterie peut varier considérablement en fonction du modèle et de la capacité de la batterie, ainsi que des conditions d'utilisation, comme le dénivelé du parcours et le mode d'assistance sélectionné. Reportez-vous aux « REMARQUES GÉNÉRALES SUR L'UTILISATION » pour obtenir plus d'informations sur l'autonomie de la batterie et des conseils d'optimisation.

10.9

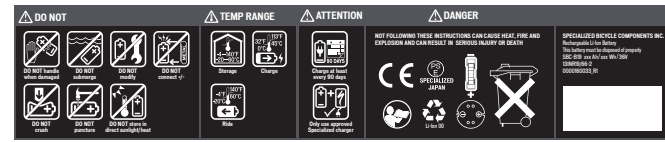

AVERTISSEMENT ! Le schéma Fig. 10.9 est une reproduction de l'étiquette de la batterie qui est fournie avec votre vélo : familiarisez-vous avec ces informations avant la première utilisation.

10.9. INFORMATIONS TECHNIQUES SUR LE CHARGEUR

DESCRIPTION	UNITÉ	CARACTÉRISTIQUES		
		SBC-C04	SBC-C05	SBC-C07
NUMÉRO DE MODÈLE DU CHARGEUR				
TEMPÉRATURE DE RECHARGE	°C	0 – +40	0 – +40	-10 – +40
	°F	+32 – +104	+32 – +104	14 – +104
TEMPÉRATURE DE STOCKAGE	°C	-20 – +65	-20 – +65	-20 – +70
	°F	-4 – +149	-4 – +149	-4 – +158
TENSION DE FONCTIONNEMENT	V	42	42	42
TENSION D'ENTRÉE COURANT ALTERNATIF	V	100-240	100-240	220-240
FRÉQUENCE	Hz	50/60	50/60	47/63
COURANT DE CHARGE MAXI	A	4	2	4
DIMENSIONS	MM	177 x 78 x	177 x 78 x	180 x 86
		38,5	38,5	x 52

11. CARACTÉRISTIQUES

11.1. CARACTÉRISTIQUES GÉNÉRALES

DESCRIPTION	CARACTÉRISTIQUES
ROULEMENT DU JEU DE DIRECTION	1 1/8" UPPER / 1,5" LOWER
DIAMÈTRE DU COLLIER DE TUBE DE SELLE	34,9 mm
DIAMÈTRE DE LA TIGE DE SELLE	30,9 mm
PATTE DE DÉRAILLEUR	AMAZINGER 2.1, MTB RD HANGER

11.2. OUTILS NÉCESSAIRES

CLÉS ALLEN (hexagonales) de 2,5 ; 3 ; 4 ; 5 ; 6 et 8 mm	GRAISSE
TOURNEVIS TORX T10, T20, T25, T30	OUTIL POUR BAGUE DE VERROUILLAGE DE CASSETTE
CLÉ À DOUILLE DE 13 mm	FREIN-FILET
CLÉ PLATE DE 15 mm	

11.3. CARACTÉRISTIQUES DE TAILLES DE VIS/OUTILS/COUPLES DE SERRAGE



AVERTISSEMENT ! Pour votre sécurité, il est important de serrer les éléments de fixation (écrous, boulons, vis) de votre vélo au couple de serrage recommandé. S'ils sont insuffisamment serrés, la fixation ne sera pas assez solide. S'ils sont trop serrés, les filetages peuvent être endommagés et la fixation peut être tordue, déformée ou cassée.

Dans les deux cas, une force de serrage incorrecte peut entraîner une défaillance du composant et provoquer une perte de contrôle du vélo ainsi qu'une chute du cycliste. À chaque fois que cela vous est demandé, serrez chaque vis au couple de serrage recommandé. Après la première utilisation et régulièrement par la suite, vérifiez le couple de serrage de chaque vis pour garantir la bonne fixation des composants.

Les indications suivantes récapitulent les caractéristiques des couples de serrage de ce manuel :

EMPLACEMENT	OUTIL	COUPLE DE SERRAGE	
		NM	IN-LBF
COLLIER DU TUBE DE SELLE	Clé hexagonale de 4 mm	6,2	55
VIS DU COLLIER DES RAILS DE LA TIGE DE SELLE	Clé hexagonale de 5 mm	-	-
POTENCE AU NIVEAU DU PIVOT DE DIRECTION	Clé hexagonale de 4 mm	6	52
POTENCE AU NIVEAU DU CINTRE	Clé hexagonale de 4 mm	6	52
VIS DU CAPUCHON SUPÉRIEUR DE LA POTENCE	Clé hexagonale de 5 mm	-	-
VIS DE LA MANIVELLE	Clé hexagonale de 8 mm	50	443
VIS DE PLATEAU	Clé hexagonale de 5 mm	10	89
VIS DU PORTE-BIDON	Clé hexagonale de 3 mm	2,8	25
AXE ARRIÈRE 12 mm	Clé hexagonale de 6 mm	15	133
PATTE DE DÉRAILLEUR	Clé hexagonale de 4 mm	6,2	55
VIS DU GUIDE DE CÂBLAGE INTERNE SUR LE TUBE DE DIRECTION	TX10	0,8	7
ÉCROUS DU SUPPORT DU MOTEUR	CLÉ À DOUILLE DE 13 mm	23	203
VIS DE FIXATION DU MOTEUR	Clé hexagonale de 5 mm	23	203
ÉCROU SPÉCIAL POUR LE CARTER MOTEUR	TX20	1	8,8
VIS DU LOQUET DE LA BATTERIE	Clé hexagonale de 3 mm	3	26,5
VIS DE FIXATION (JOINT) DE LA BATTERIE	TX20	3,3	29

VIS DE FIXATION DU CAPTEUR DE VITESSE	Clé hexagonale de 3 mm	1	9
VIS DE L'AIMANT CAPTEUR DE VITESSE (VERSION A 6 VIS)	TX25	6,2	55
AIMANT CAPTEUR DE VITESSE (VERSION À VERROUILLAGE CENTRAL)	OUTIL POUR BAGUE DE VERROUILLAGE DE CASSETTE	40	354
VIS DE FIXATION DE LA COMMANDE AU GUIDON	Clé hexagonale de 2 mm	0,8	7
VIS DE FIXATION DE LA PROTECTION DE CHAÎNE (AU NIVEAU DU MOTEUR/BASES)	Clé hexagonale de 3 mm	4,5	40
VIS DE LA PROTECTION DE CHAÎNE	Clé hexagonale de 3 mm	3	2,65
VIS DE LA BÉQUILLE	Clé hexagonale de 5 mm	10	89
VIS DE FIXATION DU GARDE-BOUE AVANT	Clé hexagonale de 4 mm	4	35
VIS DU GARDE-BOUE ARRIÈRE	Clé hexagonale de 4 mm	4	35
VIS DU PORTE-BAGAGES ARRIÈRE	Clé hexagonale de 5 mm	9	80
VIS DE LA FACE AVANT DU SUPPORT POUR PORTE-BAGAGES SUR LE TUBE DE DIRECTION	Clé hexagonale de 2,5 mm	1	8,8



INFO : pour tous les composants autres que Specialized, veuillez vous reporter aux manuels des fabricants afin d'obtenir les caractéristiques des outils et des couples de serrage.

11.4. PERSONNALISATION

Le vélo Turbo Tero, comme initialement indiqué, a été classé dans la catégorie des Pedelec. Si vous changez les composants, il peut ne plus être conforme aux réglementations locales en vigueur.



AVERTISSEMENT ! Les vélos Turbo Tero sont équipés d'une fourche suspendue qui a été sélectionnée, réglée et approuvée en fonction du cadre. L'utilisation d'autres fourches disponibles en après-vente (proposant des débattements différents ou d'un autre type), comme c'est très souvent le cas avec n'importe quelle pièce d'après-vente, peut nuire à la géométrie et/ou à la qualité de pilotage et, dans certaines circonstances, peut provoquer une défaillance sérieuse du cadre ou de ses composants. Veuillez vérifier la compatibilité de la fourche proposée en après-vente auprès de votre revendeur Specialized agréé ou du fabricant de la fourche en question.

ATTENTION : certains plateaux peuvent présenter un espace insuffisant au niveau des bases. Vérifiez l'espace libre et la ligne de chaîne avant de les utiliser.

11.5. PRESSIONS DES PNEUS RECOMMANDÉES

Une bonne pression des pneus est essentielle pour garantir des performances optimales. Avec des pneus légèrement surgonflés, la résistance au roulement est moins élevée et la vitesse est plus élevée mais ils offrent moins d'adhérence. Des pneus légèrement sous-gonflés offrent une meilleure adhérence et une maniabilité plus précise au détriment de la résistance au roulement.

Utilisez un manomètre de qualité et reportez-vous aux recommandations de pression des pneus inscrites sur le flanc des pneus.



CONSEIL TECHNIQUE : en règle générale, en raison du poids supplémentaire du vélo Turbo Tero, la pression des pneus doit être supérieure à celle d'un vélo ordinaire.

12. MENTIONS LÉGALES

RoHS :

Specialized Bicycle Components, Inc. certifie que ce produit et son emballage sont conformes à la directive de l'Union européenne 2011/65/EU relative à la limitation de l'utilisation de certaines substances dangereuses dans les équipements électriques et électroniques, communément appelée directive RoHS.

Déclaration de la FCC :

Cet appareil est conforme aux dispositions de l'article 15 de la réglementation de la FCC.

Attention: tout changement ou toute modification non expressément approuvé(e) par la partie responsable de cette conformité pourrait annuler l'autorisation de l'utilisateur à faire fonctionner cet appareil.

Son fonctionnement est soumis aux deux conditions suivantes : (1) cet appareil ne doit pas causer d'interférences nuisibles et (2) cet appareil doit accepter toute interférence reçue, y compris les interférences pouvant entraîner un fonctionnement non désiré.

Ce bénéficiaire n'est nullement responsable des changements ou modifications qui ne sont pas expressément approuvé(e)s par la partie responsable de la conformité. De telles modifications pourraient annuler l'autorisation de l'utilisateur à faire fonctionner cet appareil.

La distance réglementaire de l'exposition aux RF est de 20 millimètres.

REMARQUE: cet appareil a été testé et reconnu conforme aux normes applicables aux appareils numériques de Classe B, en vertu de l'article 15 de la réglementation de la FCC. Ces normes sont destinées à fournir aux installations domestiques une protection raisonnable contre les interférences nuisibles. Cet appareil génère, utilise et peut diffuser des ondes radio. En cas d'installation ou d'utilisation non conforme aux instructions, il peut causer des interférences nuisibles aux communications par ondes radio. Toutefois, rien ne peut garantir l'absence d'interférences dans une installation donnée. Si cet appareil crée des interférences nuisibles à la réception de la radio ou de la télévision, ce qui peut être déterminé en éteignant puis en rallumant l'appareil, nous recommandons à l'utilisateur d'essayer de corriger ces interférences grâce à au moins une des procédures suivantes :

- Réorienter ou déplacer l'antenne de réception.
- Augmenter la distance entre l'appareil et le récepteur.

- Brancher l'appareil sur une prise électrique d'un circuit différent de celui sur lequel le récepteur est branché.
- Consulter un revendeur ou un technicien radio/TV compétent si nécessaire.

Déclaration de l'ISED

Cet appareil est conforme aux réglementations RSS de l'Innovation, Science et Développement économique, Canada. Son fonctionnement est soumis aux deux conditions suivantes : (1) cet appareil ne doit pas causer d'interférences et (2) cet appareil doit accepter toute interférence, y compris les interférences pouvant entraîner un fonctionnement non désiré de l'appareil. CAN ICES-3(B)/NMB-3(B)

Ce dispositif respecte l'exemption d'évaluation de routine des limitations de la section 2.5 de la RSS 102 et la conformité à l'exposition aux RF de la RSS-102. Les utilisateurs peuvent obtenir des informations relatives à l'exposition et la conformité aux RF pour le Canada.

Cet émetteur ne doit pas être installé ou utilisé en conjonction avec d'autres antennes ou autres émetteurs. Cet appareil ne doit pas être installé et utilisé à moins de 20 millimètres de distance entre le radiateur et votre corps.

13. DÉCLARATION DE CONFORMITÉ CE

Le fabricant : Specialized Bicycle Components Inc. 15130 Concord Circle Morgan Hill, CA 95037, USA Tél : +1 408 779-6229		
Confirme par la présente pour les produits suivants :		
Description du produit :	Vélo à assistance électrique (EPAC, Electrically Power Assisted Cycle)	Chargeur de batterie Li-ion
Désignation du modèle :	Tero 5.0 / Tero 4.0 / Tero 4.0 EQ / Tero 4.0 EQ ST / Tero 3.0 / Tero 3.0 ST	SBC-C04 / SBC-C05 / SBC-C07
Conforme avec toutes les réglementations applicables de ces directives :	Machines (2006/42/CE) Compatibilité électromagnétique (2014/30/UE) Équipements radioélectriques (2014/53/UE) Faible tension (2014/35/UE)	
Les normes harmonisées suivantes ont été appliquées au produit :	EN 15194:2017 Cycles - Vélos à assistance électrique - Bicyclettes EPAC EN 60335-1 Appareils électrodomestiques et analogues - sécurité EN 60335-2-29 Sécurité des appareils domestiques et analogues Partie 1 : réglementations générales Partie 2 : réglementations spécifiques aux chargeurs de batterie	
Numéro de série :	Autocollant du cadre collé sur la dernière page du Manuel de l'utilisateur	
Documentation technique réalisée par :	Specialized Europe GmbH Werkstattgasse 10 6330 Cham, Suisse	
Signature : 	Jan Talavasek (Directeur principal Turbo)	
Specialized Europe GmbH, 6330 Cham, Suisse, le 1er mars 2021		

REMARQUE : LA PRÉSENTE DÉCLARATION DE CONFORMITÉ S'APPLIQUE UNIQUEMENT AUX VÉLOS VENDUS DANS LES PAYS ASSUJETTIS AUX DIRECTIVES DE MARQUAGE CE.

REMARQUE : POUR FAIRE CORRESPONDRE LE MANUEL DE L'UTILISATEUR AVEC VOTRE VÉLO, COLLEZ L'AUTOCOLLANT JAUNE INDIQUANT LE NUMÉRO DE SÉRIE SITUÉ SUR LE CADRE DU VÉLO PAR-DESSUS L'ÉTIQUETTE IMPRIMÉE SUR LA DERNIÈRE PAGE DE CE MANUEL DE L'UTILISATEUR.

INHALT

1. EINFÜHRUNG	2
1.1. GARANTIE	2
2. KOMPONENTEN DES TURBO TERO	3
3. GEOMETRIE	5
4. ALLGEMEINE INFORMATIONEN ZU IHREM TURBO TERO	7
4.1. VERWENDUNGSZWECK	7
4.2. PEDELEC / EPAC	7
4.3. STRUKTURELLE GEWICHTSGRENZEN	7
5. ALLGEMEINE HINWEISE ZUM FAHRBETRIEB	8
5.1. FAHRTIPPS	8
5.2. VOR DER FAHRT	9
5.3. INFORMIEREN SIE SICH ÜBER IHRE REICHWEITE	9
5.4. ABZIEHBARER GELBER AUFKLEBER	9
5.5. FAHREN MIT KINDERN	9
6. ALLGEMEINE HINWEISE ZUR WARTUNG	10
6.1. ERSATZTEILE UND ZUBEHÖR	11
7. ALLGEMEINE MONTAGEHINWEISE	12
7.1. STEUERSATZLAGER	12
7.2. MINIMALE UND MAXIMALE EINSTECKTIEFE DER SATTELSTÜTZE	12
7.3. SCHALTAUGE/AUSFALLENDEN	13
7.4. GESCHWINDIGKEITSSENSOR	13
7.5. GEPÄCKTRÄGER UND SCHUTZBLECHE	14
7.6. ZUBEHÖRAUFNAHMEN AM GEPÄCKTRÄGER	16
7.7. BELEUCHTUNG	17
8. SYSTEM INTERFACE (DISPLAY)	18
8.1. MASTERMIND TCD-W (DISPLAY)	18
8.2. STARTEN DES SYSTEMS AM MASTERMIND TCD-W	19
8.3. LENKER-FERNBEDIENUNG	19
8.4. FUNKTIONEN DER FERNBEDIENUNG	20
8.5. UNTERSTÜTZUNGS-MODI	20
8.6. TRITTFREQUENZLEISTE AUF DEM MASTERMIND TCD-W	21
8.7. SYSTEMEINRICHTUNG UND ANPASSEN VON SEITEN AUF DEM DISPLAY	22
8.8. KONNEKTIVITÄTSOPTIONEN	22
8.9. FEHLERMELDUNGEN	23
8.10. ZURÜCKSETZEN AUF DIE WERKSEINSTELLUNGEN AM MASTERMIND TCD-W	23
9. MISSION CONTROL	24
9.1. FUNKTIONEN DER MISSION CONTROL APP	24
9.2. IN-APP-HILFE	25
9.3. MISSION CONTROL HERUNTERLADEN UND INSTALLIEREN	25
9.4. KOPPELN IHRES BIKES MIT DER MISSION CONTROL APP	25
9.5. ANPASSEN DES MASTERMIND TCD-W-DISPLAYS	26
10. AKKU UND LADEGERÄT	26
10.1. LADEN UND VERWENDEN DES AKKUS	27
10.2. MASTERMIND TCD-W -LADESTANDSANZEIGE	29
10.3. AUS- UND EINBAUEN DES AKKUS	30
10.4. REINIGUNG	32
10.5. LAGERUNG	32
10.6. TRANSPORT	32
10.7. ENTSORGUNG	32
10.8. TECHNISCHE DATEN DES AKKUS	33
10.9. TECHNISCHE DATEN DES LADEGERÄTS	33
11. TECHNISCHE DATEN	34
11.1. ALLGEMEINE TECHNISCHE DATEN	34
11.2. BENÖTIGTE WERKZEUGE	34
11.3. SCHRAUBENGRÖSSEN / WERKZEUGE / ANZUGSMOMENTE	34
11.4. ANPASSUNG	35
11.5. EMPFOHLENER REIFENDRUCK	35
12. GESETZLICHE VORGABEN	36
13. EC - KONFORMITÄTSERKLÄRUNG	36

SPECIALIZED BICYCLE COMPONENTS

15130 Concord Circle, Morgan Hill, CA 95037 (408) 779-6229

0000165866_UM_R1 03/21

Wir veröffentlichen möglicherweise von Zeit zu Zeit Aktualisierungen oder Ergänzungen zu diesem Dokument. Bitte besuchen Sie regelmäßig www.specialized.com oder wenden Sie sich an Rider Care, um sicherzustellen, dass Sie auf dem neuesten Stand sind. Info: specialized.com

1. EINFÜHRUNG

DIESE BETRIEBSANLEITUNG ENTHÄLT WICHTIGE INFORMATIONEN. BITTE LESEN SIE SIE SORGFÄLTIG UND BEWAHREN SIE SIE AN EINEM SICHEREN ORT AUF.

Diese Betriebsanleitung wurde in englischer Sprache verfasst (Originalbetriebsanleitung). Die vorliegende Anleitung ist somit eine „Übersetzung der Originalbetriebsanleitung“.

Diese Betriebsanleitung enthält spezifische Informationen zu Ihrem Specialized Turbo Tero Bike und sollte in Verbindung mit der Specialized Bedienungsanleitung für Fahrräder verwendet werden („Owner’s Manual“). Sie enthält wichtige Sicherheitsinformationen, Leistungsangaben und technische Daten, die Sie vor der ersten Fahrt lesen und zum späteren Nachschlagen aufbewahren sollten. Bitte lesen Sie sich auch das gesamte „Owner’s Manual“ durch, da es wichtige zusätzliche allgemeine Informationen sowie Anweisungen enthält, die Sie befolgen sollten. Sollte Ihnen keine Druckversion des „Owner’s Manual“ vorliegen, können Sie es unter www.specialized.com herunterladen, oder wenden Sie sich an Ihren autorisierten Specialized-Fachhändler oder unser Specialized Rider Care-Team.

Hinweise und Anweisungen können ohne Bekanntgabe geändert werden. Bitte besuchen Sie www.specialized.com für regelmäßige Aktualisierungen und erweiterte Produktinformationen.

Zusätzliche Sicherheitshinweise und Produktinformationen zu spezifischen Komponenten bzw. Zubehör wie z. B. Dämpfer, Pedale, Helme oder Beleuchtung sind möglicherweise ebenfalls erhältlich. Stellen Sie sicher, dass Sie von Ihrem autorisierten Specialized-Fachhändler alle zum Produkt gehörigen Dokumente ausgehändigt bekommen. Sollten bestimmte Informationen in dieser Betriebsanleitung mit Produktinformationen eines Komponentenherstellers in Widerspruch stehen, kontaktieren Sie bitte Ihren lokalen autorisierten Specialized-Fachhändler.

Das Turbo Tero ist als sogenanntes EPAC (Electrically Power Assisted Cycle, allgemein „Pedelec“) klassifiziert und wird in dieser Anleitung als „Fahrrad“ oder „Bike“ bezeichnet, sofern nicht anders angegeben.

WEITERE SPRACHEN STEHEN ZUM DOWNLOAD UNTER www.specialized.com ZUR VERFÜGUNG.

In dieser Betriebsanleitung werden die folgenden Symbole und Warnhinweise verwendet:

	WARNUNG! Die Kombination aus dem Warnsymbol und dem Wort „ WARNUNG “ weist auf eine potenziell gefährliche Situation hin, die, sofern sie nicht verhindert wird, zu schwerwiegenden Verletzungen oder zum Tod führen kann. Viele Warnhinweise lauten: „Sie könnten die Kontrolle verlieren und stürzen“. Da jeder Sturz zu schweren oder gar tödlichen Verletzungen führen kann, wiederholen wir die Warnung vor Verletzungs- oder Todesgefahr nicht in jedem Fall.
	ACHTUNG: Die Kombination aus dem Alarmsymbol und dem Wort „ ACHTUNG “ weist auf eine potenziell gefährliche Situation hin, die, sofern sie nicht verhindert wird, zu leichten bis mittelschweren Verletzungen führen kann, oder weist alternativ auf eine unsichere Vorgehensweise hin. Das Wort „ ACHTUNG “ ohne Verwendung des Alarmsymbols weist auf eine Situation hin, die, sofern sie nicht verhindert wird, zu einer erheblichen Beschädigung des Fahrrads oder zum Erlöschen der Garantie führen kann.
	INFO: Dieses Symbol macht Sie auf eine besonders wichtige Information aufmerksam.
	SCHMIERFETT: Dieses Symbol empfiehlt die Verwendung hochwertigen Schmierfetts wie abgebildet.
	TECH-TIPP: Tech-Tipps sind praktische und nützliche Tipps zur Montage und Verwendung.

1.1. GARANTIE

Bitte lesen Sie in den mit Ihrem Fahrrad gelieferten Garantiebestimmungen nach, oder besuchen Sie www.specialized.com. Sie können auch Ihren autorisierten Specialized-Fachhändler um eine Kopie bitten.

2. KOMPONENTEN DES TURBO TERO

2.1

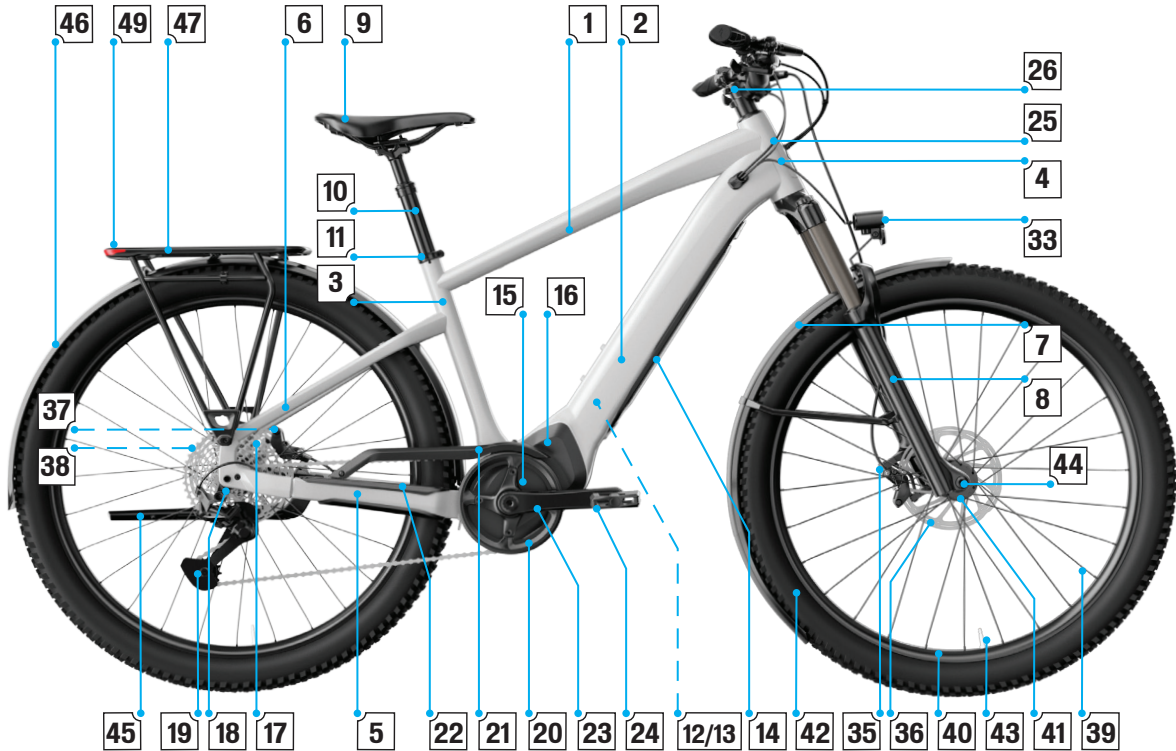

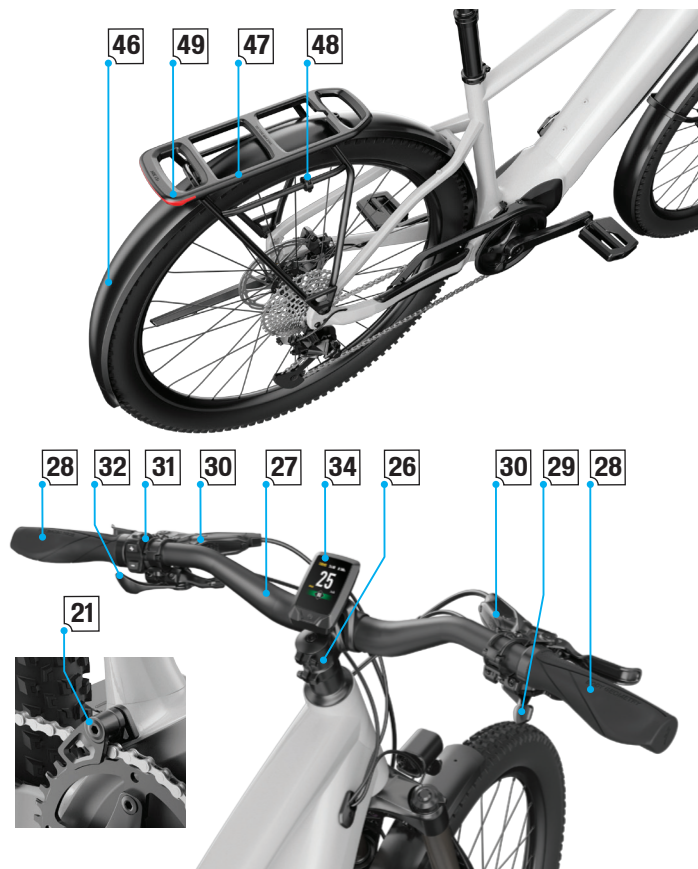

1	OBERROHR	18	SCHALTAUGE	35	VORDERER BREMSSATTEL
2	UNTERROHR	19	SCHALTWERK	36	VORDERE BREMSSCHEIBE
3	SITZROHR	20	KETTENBLATT	37	HINTERER BREMSSATTEL
4	STEUERROHR	21	KETTENSCHUTZ* / KETTENFÜHRUNG*	38	HINTERE BREMSSCHEIBE
5	KETTENSTREBE	22	KETTENSTREBENSCHUTZ	39	SPEICHE
6	SATTELSTREBE	23	KURBEL	40	FELGE
7	VORDERRAD-SCHUTZBLECH*	24	PEDAL	41	NABE
8	GABEL	25	STEUERSATZ	42	REIFEN
9	SATTEL	26	VORBAU	43	VENTIL
10	SATTELSTÜTZE* / VERSENKBARE SATTELSTÜTZE*	27	LENKER	44	STECKACHSE
11	SATTELSTÜTZKLEMME	28	LENKERGRIFF	45	SEITENSTÄNDER
12	AKKUVERRIEGELUNG	29	SCHALTHEBEL	46	HINTERRAD-SCHUTZBLECH*
13	LADEANSCHLUSS	30	BREMSEHEBEL	47	HINTERER GEPÄCKTRÄGER*
14	AKKU	31	FERNBEDIENUNG	48	PACKTASCHENSTOPPER*
15	MOTOR	32	HEBEL DER VERSENKBAREN SATTELSTÜTZE*	49	RÜCKLEUCHE*
16	MOTORABDECKUNG	33	SCHWEINWERFER		
17	KASSETTE	34	MASTERMIND TCD-W		

* Nicht alle Modelle sind mit den oben aufgeführten Komponenten ausgestattet.

3. GEOMETRIE

3.1

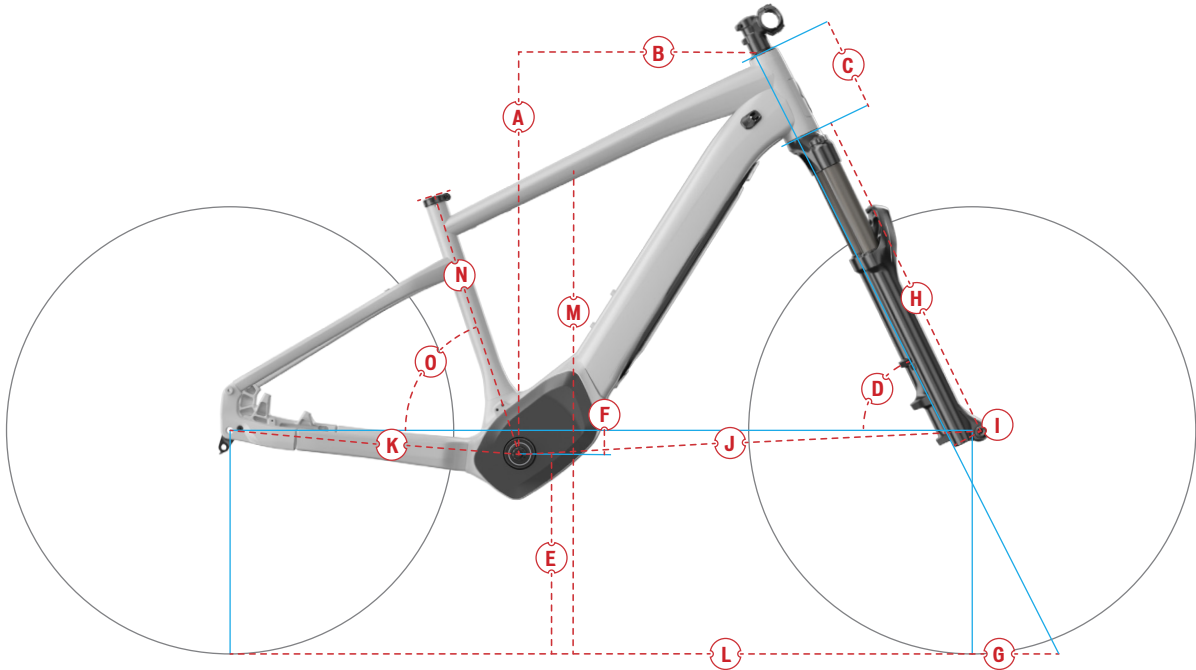

INFO: Die in dieser Anleitung beschriebene Geometrie ist zum Erstellungsdatum dieser Anleitung aktuell und kann geändert werden. Specialized behält sich das Recht vor, die Komponenten jederzeit und ohne Vorankündigung zu ändern, einschließlich der Modifizierung, Reduzierung und/oder Hinzufügung von Funktionen.

	RAHMENMASS	S	M	L	XL
A	STACK	637	651	664	687
B	REACH	401	421	441	457
C	STEUERROHRLÄNGE	135	150	165	190
D	STEUERROHRWINKEL	66,4	66,4	66,4	66,4
E	INNENLAGERHÖHE	313	313	313	313
F	TRETLAGERABSENKUNG	57	57	57	57
G	TRAIL	114	114	114	114
H	GABELLÄNGE (VOLLSTÄNDIG AUSGEZOGEN)	516	516	516	516
I	GABELVORLAUF/OFFSET	44	44	44	44
J	ABSTAND VORDERRADACHSE/TRETLAGER	705	731	756	782
K	KETTENSTREBENLÄNGE	470,4	470,4	470,4	470,4
L	RADSTAND	1169	1195	1221	1247
M	ÜBERSTANDSHÖHE	768	804	805	839
N	SITZROHRLÄNGE	400	450	460	500
O	SITZROHRWINKEL	73,9	73,4	72,9	72,4
	KURBELLÄNGE (mm)	170	170	170	170
	LENKERBREITE (mm)	720	750	750	750
	VORBAULÄNGE (EQ) (mm)	60	60	70 (75)	70 (75)
	SATTELBREITE (mm)	155	155	155	155
	MAX. EINSTECKTIEFE SATTELSTÜTZE (mm)	200	260	260	260
	MINDESTEINSTECKTIEFE SATTELSTÜTZE	80	80	80	80
	FEDERWEG DER GABEL	110	110	110	110

4. ALLGEMEINE INFORMATIONEN ZU IHREM TURBO TERO

4.1. VERWENDUNGSZWECK

Das Turbo Tero ist ausschließlich für normales Radfahren (Condition 3) vorgesehen und in diesem Einsatzbereich getestet.

	CONDITION 3	Fahrräder, die neben den Bedingungen der Condition 1 und 2 auch für raue Trails, kleinere Hindernisse und sanfte technische Passagen ausgelegt sind, inkl. Abschnitte, in denen das Vorderrad kurzzeitig keinen Kontakt zum Boden hat. NICHT zum Springen geeignet. Alle Mountainbikes ohne Hinterbaufederung sowie einige Modelle mit leichter Hinterbaufederung sind für das Fahren unter Condition 3-Bedingungen ausgelegt.
	VORGESEHENER EINSATZZWECK	Für Cross-Country-Fahrten und -Rennen von mild bis aggressiv in mittelschwerem Terrain (z. B. hügelig mit kleinen Hindernissen wie Wurzeln, Felsen, losem Untergrund, hartem Untergrund und Vertiefungen). Cross-Country- und Marathon-Komponenten (Reifen, Dämpfer, Rahmen, Antriebe) haben ein geringes Gewicht und geben Agilität und Geschwindigkeit den Vorzug über brachialer Kraft. Der Federweg ist relativ kurz, da das Bike für die schnelle Fortbewegung am Boden ausgelegt ist.
	NICHT VORGESEHEN	Für Hardcore Freeriding, Extreme Downhill, Dirt Jumping, Slopestyle oder sehr aggressives oder extremes Fahren. Nicht geeignet für lange Flüge durch die Luft, harte Landungen und um über Hindernisse zu jagen.
	KOMPROMISS	Cross-Country-Bikes sind leichter, an Anstiegen schneller und wendiger als All-Mountainbikes. Cross-Country- und Marathon-Bikes tauschen etwas Robustheit zu Gunsten einer besseren Tritteffizienz und höheren Geschwindigkeit an Anstiegen ein.

Das Turbo Tero ist als Pedelec/EPAC klassifiziert. Unabhängig von seiner Klassifizierung bietet der Motor nur beim Treten Unterstützung. Je nach Klassifizierung kann es unterschiedliche Anforderungen und Vorschriften für die Nutzung des Fahrrades geben.

INFO: Bevor Sie Ihr Turbo Tero verwenden, informieren Sie sich bitte über die in Ihrem Land geltenden Gesetze und Bestimmungen. Es kann Einschränkungen für die Benutzung Ihres Turbo Tero auf öffentlichen Straßen, Radwegen und/oder im Gelände geben. Es kann auch eine Helmpflicht, Altersbeschränkungen, eine Führerscheinplicht, Zulassungsanforderungen und eine Versicherungspflicht geben. Specialized trifft bezüglich der Verwendung Ihres Turbo Tero-Bikes keinerlei Zusicherungen und gewährt keinerlei Garantien. Da Gesetze und Vorschriften für Elektrofahrräder je nach Land variieren und sich ständig ändern, informieren Sie sich bitte unbedingt über die aktuell geltenden Bestimmungen. Bitte erkundigen Sie sich bei Ihrem autorisierten Specialized-Fachhändler regelmäßig nach aktuellen Informationen.

! **ACHTUNG:** Alle Turbo Tero-Fahrräder haben eine fest vorgegebene Geschwindigkeitsbegrenzung, bei der sich die Motorunterstützung automatisch abschaltet. Durch jede unbefugte (versuchte) Manipulation der Leistung und/oder des Systems erlöschen die Garantie und Gewährleistung durch Specialized.

4.2. PEDELEC / EPAC

Wenn Ihr Turbo Tero als Pedelec klassifiziert ist, schaltet sich die Motorunterstützung je nach Kaufland automatisch bei einer bestimmten Geschwindigkeit ab. Ein Führerschein oder eine Versicherung ist in der Regel nicht notwendig.

4.3. STRUKTURELLE GEWICHTSGRENZEN

MODELL	ZULADUNG		STRUKTURELL (LB / KG)
	HINTEN (LB / KG)	VORNE (LB / KG)	
ALLE MODELLE	59 / 27	33 / 15	300 / 136

STRUKTURELLE GEWICHTSGRENZE: Das maximale Gesamtgewicht (Fahrer und Zuladung), für das ein Fahrrad strukturell ausgelegt und geprüft ist.

MAX. ZULADUNG: Die maximale Zuladung, für die ein Fahrrad strukturell ausgelegt und geprüft ist.

	<p>WARNUNG! Die angegebene maximale Zuladung gilt nur für kompatible Front- und hintere Gepäckträger und, sofern angegeben, für kompatible Satteltaschen. Wenn die angegebene maximale Zuladung von der durch den Hersteller des Gepäckträgers oder der Satteltasche angegebenen maximalen Zuladung abweicht, ist der niedrigere Wert maßgeblich. Wenn Sie sonstiges lasttragendes Zubehör am Fahrrad anbringen, unter anderem Körbe und Kindersitze, tun Sie dies auf eigenes Risiko, da dieses Zubehör nicht an Ihrem Fahrrad auf Kompatibilität, Zuverlässigkeit oder Sicherheit geprüft wurde. Die Nichtbeachtung dieser Warnung kann zu schweren Verletzungen oder zum Tod führen.</p>
	<p>INFO: Weitere Informationen zur bestimmungsgemäßen Verwendung sowie zu den strukturellen Gewichtsgrenzen für Rahmen und Komponenten finden Sie im „Owner's Manual“.</p>
	<p>INFO: Die empfohlenen strukturellen Gewichtsgrenzen basieren auf den Prüfstandards der Norm 4210 der Internationalen Organisation für Normung (ISO) (nur für die Zuladung und das Fahrergewicht).</p>

5. ALLGEMEINE HINWEISE ZUM FAHRBETRIEB

Der Turbo Tero-Motor leistet nur Unterstützung, wenn Sie treten und das Fahrrad in Bewegung ist. Der Grad der Unterstützung steht in Abhängigkeit zur Kraft, die auf die Pedale ausgeübt wird und ist somit je nach eigener Kraft höher oder niedriger. Wenn Sie aufhören zu treten, stoppt der Motorantrieb. Das Turbo Tero kann auch wie ein normales Fahrrad ohne Motorunterstützung gefahren werden, indem das Display in den OFF-Modus geschaltet wird. Dasselbe gilt, wenn die Akkuladung unter 4 % sinkt.







Das Turbo Tero verfügt über einen Schiebephilfe-Modus, der den Motor ohne Pedalkraft aktiviert, falls Sie Steigungen schiebend leichter bewältigen möchten. Dieser Modus bietet Unterstützung bis zu einer Geschwindigkeit von 6 km/h (3,7 mph), solange die Plus-Taste (+) an der Fernbedienung gedrückt wird.

5.1. FAHRTIPPS

Aufgrund der Unterstützung durch den Elektromotor bietet das Turbo Tero im Vergleich zu einem Fahrrad ohne Motorunterstützung ein einzigartiges Fahrerlebnis. Im Folgenden finden Sie einige Tipps, die den Verschleiß der Komponenten verringern und die Reichweite erhöhen können:

- Kontrollieren Sie Ihre Geschwindigkeit rechtzeitig vor einer Kurve und achten Sie darauf, vor der Kurve mit dem Treten aufzuhören. Andernfalls fahren Sie möglicherweise zu schnell in die Kurve ein.
- Fahren Sie effizient und vorausschauend. Jedes Mal, wenn Sie bremsen, wird zusätzlich Energie benötigt, um das Fahrrad wieder zu beschleunigen.
- Schalten Sie rechtzeitig und der Situation angepasst, um in einem optimalen Trittfrequenzbereich zu bleiben. Vermeiden Sie schwere Gänge bzw. eine niedrige Trittfrequenz. Schalten Sie herunter, bevor Sie zum Stillstand kommen, damit Sie leicht wieder anfahren können.
- Reduzieren Sie die Pedalkraft, bevor Sie einen Gangwechsel durchführen, um den Verschleiß des Antriebs zu reduzieren.
- Wenn Sie beim Lenken bremsen, kann dies die Kontrolle über Ihr Fahrrad beeinträchtigen.
- Überprüfen Sie den Reifendruck regelmäßig. Niedriger Druck kann dazu führen, dass die Reifen ineffizient rollen.
- Setzen Sie das Fahrrad nicht länger und unnötig Hitze aus (z. B. direktem Sonnenlicht).
- Nehmen Sie nur die nötigste Zuladung mit. Durch höheres Gewicht entlädt sich der Akku schneller.

- Wenn Ihr Fahrrad kälteren Temperaturen (0 °C / 32 °F) ausgesetzt ist, bewahren Sie das Fahrrad bis kurz vor der Fahrt im Innenbereich auf.

	WARNUNG! Die Motorunterstützung wird aktiviert, sobald Sie in die Pedale treten und das Fahrrad in Bewegung ist. Sie sollten auf dem Fahrrad sitzen und mindestens eine Bremse betätigen, bevor Sie zu treten beginnen. Setzen Sie nicht einen Fuß auf ein Pedal und werfen Sie ein Bein über das Fahrrad, da es unerwartet beschleunigen könnte. Die Nichtbeachtung dieser Warnung kann zu schweren Verletzungen oder sogar zum Tod führen.
	WARNUNG! Die Beschleunigung eines E-Bikes kann schneller als erwartet und somit anfangs ungewohnt sein. Vor der ersten Fahrt sollten Sie den ECO-Modus mit der niedrigsten Leistung nutzen und sich mit dem Verhalten Ihres E-Bikes vertraut machen, indem Sie in einem sicheren Umfeld, getrennt von anderen Fahrrädern, Fußgängern und/oder Fahrzeugen, das Anfahren, Abbremsen, Kurvenfahren und Umfahren von Hindernissen üben. Aufgrund der stärkeren Beschleunigung Ihres E-Bikes sollten Sie stets die Geländebedingungen berücksichtigen und sich bewusst sein, dass Sie sich Hindernissen schneller als erwartet nähern könnten. Bitte beachten Sie, dass der Standard-Unterstützungs-Modus beim Start immer der SPORT-Modus (mittlere Einstellung) ist.
	ACHTUNG: Ihr Turbo Tero ist deutlich schwerer als ein Fahrrad ohne Motorunterstützung. Seien Sie vorsichtig bei der Handhabung des Fahrrads (insbesondere beim Parken, Heben, Schieben sowie beim Transport im Auto, sei es im Innenraum oder auf einem Fahrradträger).
	ACHTUNG: Fahren Sie nicht mit Ihrem Turbo Tero, wenn der Akku ausgebaut ist. Das Fahren ohne Akku kann elektrische Bauteile beschädigen.
	Stellen Sie vor der Fahrt sicher, dass der Akkumechanismus verriegelt und der Schlüssel abgezogen ist.
	WARNUNG! Seien Sie vorsichtig, wenn Sie während der Fahrt auf das Display schauen oder es bedienen. Sie können abgelenkt werden, was die Unfallgefahr erhöht. Sie sollten immer an einer sicheren Stelle anhalten, bevor Sie Einstellungen ändern oder die Funktionen des Displays bedienen.

5.2. VOR DER FAHRT

Unabhängig von Ihrem Erfahrungsniveau sollten Sie den Abschnitt „FIRST“ des Owner's Manual (Bike Fit, Safety First, Mechanical Safety Check und „VOR DER ERSTEN FAHRT“)

lesen und alle wichtigen Sicherheitskontrollen durchführen. Darüber hinaus stellen Sie bitte sicher, dass Sie mit den folgenden, spezifischen Aspekten Ihres E-Bikes vertraut sind.

VOR DER ERSTEN FAHRT:

- **AKKU:** Ist der Akku vollständig geladen?
- **MASTERMIND TCD-W-DISPLAY:** Sind Sie mit den Display-Funktionen vertraut?
- **FERNBEDIENUNG:** Sind Sie mit den Tastenfunktionen der Fernbedienung vertraut?

VOR JEDER FAHRT:

- **AKKU:** Ist der Akku ausreichend geladen?
- **MASTERMIND TCD-W-DISPLAY:** Funktioniert das Display korrekt?
- **FERNBEDIENUNG:** Wissen Sie, wie die Fernbedienung verwendet wird, um die Motorunterstützungsstufe von OFF auf ECO, SPORT und TURBO umzustellen?



WARNUNG! Wenn Ihr Akku, Ladegerät oder andere Komponenten Anzeichen von Beschädigungen aufweisen, verwenden Sie das Fahrrad nicht und lassen Sie es umgehend von Ihrem autorisierten Specialized-Fachhändler überprüfen.

5.3. INFORMIEREN SIE SICH ÜBER IHRE REICHWEITE

Informieren Sie sich über die Reichweite Ihres E-Bikes, bevor Sie damit fahren. Sie können die Reichweite auf www.specialized.com berechnen. Wählen Sie einfach Ihr Turbo-Bike-Modell aus und klicken Sie dann auf den Reichweitenrechner. Wir empfehlen, zusätzlich zum Reichweitenrechner die Smart Control-Funktion in der Mission Control App zu verwenden, um Ihre Reichweite zu kontrollieren.

5.4. ABZIEHBARER GELBER AUFKLEBER

Am Rahmen Ihres Turbo Tero befindet sich ein Aufkleber mit der Seriennummer des Bikes. Entfernen Sie diesen Aufkleber vom Fahrrad und kleben Sie ihn zum Nachsehen auf die letzte Seite dieser Anleitung.



5.5. FAHREN MIT KINDERN

Es gibt viele verschiedene Möglichkeiten, wie Sie mit Kindern fahren können. Bitte beachten Sie den Abschnitt „Riding Safely“ im Owner's Manual mit allgemeinen Informationen und Anweisungen für Kindersitze oder Anhänger.

Wenn Sie regelmäßig Kinder auf Ihrem Fahrrad mitnehmen, sollte Ihr autorisierter Specialized-Fachhändler eine regelmäßige Sicherheitsinspektion durchführen.



WARNUNG! Das Fahren mit Kindern auf Ihrem Fahrrad wirkt sich auf die Beherrschbarkeit aus, da sich der Schwerpunkt, das Gewicht und die Balance verändern. Es kann sich auch negativ auf das Fahrverhalten in Kurven auswirken. Ihren Bremsweg erhöhen und Ihre Fähigkeit zum Bremsen und Ausweichen beeinträchtigen, vor allem bei höheren Geschwindigkeiten oder steilen Abfahrten. All dies kann zu Kontrollverlust über das Fahrrad führen, was zu schweren Verletzungen und/oder zum Tod führen kann. Sie sollten sich in einer kontrollierten Umgebung abseits vom Verkehr mit dem Zubehör vertraut machen und das Fahren üben.



WARNUNG! Die Mitnahme eines Kindes auf Ihrem Specialized-Fahrrad erfolgt auf eigene Gefahr. Wenn Sie Zubehör, wie einen achsmontierten Anhänger, einen Kindersitz oder ein Anhängefahrrad, an Ihrem Specialized-Fahrrad montieren möchten, vergewissern Sie sich, dass dieses Zubehör kompatibel ist, beachten Sie die Anweisungen des Herstellers und lassen Sie sich von Ihrem autorisierten Specialized-Fachhändler beraten. Obwohl Specialized-Fahrräder generell nur für die Nutzung durch jeweils eine Person entworfen und geprüft werden, konnten wir für bestimmte Fahrräder die Kompatibilität mit bestimmten Kindertransportvorrichtungen prüfen, wenn diese gemäß den Herstelleranweisungen montiert sind. Eine vollständige Liste finden Sie auf www.specialized.com. Sie sollten sicherstellen, dass Ihr Fahrrad mit dem angebrachten Zubehör immer noch sicher zu fahren ist, und alle Sicherheitshinweise des Zubehörherstellers befolgen. Achten Sie auf die Einhaltung der strukturellen Gewichtsgrenze und maximalen Zuladung Ihres Fahrrads, wenn Sie am Fahrrad montiertes Kinderbeförderungszubehör verwenden. Dies gilt nicht für achsmontierte Anhänger, bei denen die maximale Zuglast 60 kg (132 lb) beträgt.



WARNUNG! Befestigen Sie keine Kindersitze, Anhänger oder ähnliches Zubehör direkt oder indirekt an einem Bauteil oder einer Komponente aus Carbon. Bauen Sie zum Beispiel keinen Anhänger an einer Hinterradachse an, wenn der Hinterbau aus Carbon besteht. Ebenso ist der Anbau eines Anhängefahrrads an eine Carbon-Sattelstütze oder eines Kindersitzes an eine Carbon-Gabel unzulässig. Andernfalls könnten eventuell übermäßige Kräfte auf den Fahrradrahmen oder die Fahrradkomponente einwirken, die zu Schäden und einem vollständigen Ausfall führen können. Dies kann schwere Verletzungen oder den Tod zur Folge haben. Wenn Sie bereits ein Zubehörteil an ein Fahrrad-Bauteil aus Carbon befestigt haben, dürfen Sie erst fahren, nachdem Ihr autorisierter Specialized-Fachhändler das Fahrrad bzw. die Komponente(n) sorgfältig kontrolliert hat.

Bevor Sie mit Kindern auf dem Fahrrad fahren, informieren Sie sich bitte über die geltenden gesetzlichen Bestimmungen und Vorschriften in Ihrem Land. Es gibt Einschränkungen für das Fahrradfahren mit bestimmten Zubehörteilen. Dies gilt insbesondere für Pedececs und L1e Fahrzeuge.

6. ALLGEMEINE HINWEISE ZUR WARTUNG

Das Turbo Tero ist ein High-Performance-Bike. Alle regelmäßigen Wartungs-, Diagnose- und Reparaturarbeiten müssen von einem autorisierten Specialized-Fachhändler durchgeführt werden. Allgemeine Informationen zur Wartung Ihres Fahrrads finden Sie im „Owner’s Manual“. Darüber hinaus führen Sie bitte vor jeder Fahrt eine mechanische Sicherheitsüberprüfung durch, wie im „Owner’s Manual“ beschrieben.

- Achten Sie darauf, dass das Rahmenmaterial nicht beschädigt wird. Jeder Schaden kann zum Verlust der strukturellen Festigkeit und somit zu einem schwerwiegenden Ausfall führen. Dieser Schaden ist bei einer Inspektion möglicherweise nicht erkennbar. Vor jeder Fahrt und nach jedem Sturz sollten Sie Ihr Fahrrad sorgfältig auf Risse, Dellen, Lackschäden, Absplitterungen, Verformungen und andere Beschädigungen untersuchen. Fahren Sie nicht mit dem Fahrrad, wenn es eines dieser Zeichen aufweist. Nach jedem Sturz und bevor Sie weiterfahren, geben Sie Ihr Fahrrad bitte zu einem autorisierten Specialized-Fachhändler, um eine vollständige Inspektion durchführen zu lassen.
- Wenn beim Fahren Knack- oder Knarz-Geräusche auftreten, kann dies ein Zeichen für ein Problem mit einer oder mehreren Komponenten sein. Überprüfen Sie regelmäßig alle Oberflächen unter einer hellen Lichtquelle, um diese auf kleinste Haarrisse oder

Materialermüdung im Bereich von Schweißnähten, Bohrungen, Klemmflächen und Kontaktpunkten mit anderen Teilen zu prüfen. Wenn Sie Knarzen hören oder selbst kleinste Risse oder Schäden an Bauteilen vorfinden, fahren Sie Ihr Fahrrad nicht weiter, und lassen Sie es von Ihrem autorisierten Specialized-Fachhändler überprüfen.

- Die Lebensdauer und die Wartungshäufigkeit hängen von vielen Faktoren wie Häufigkeit und Art der Nutzung, Fahrergewicht, Fahrbedingungen und/oder dem befahrenen Gelände ab. Zusätzlich nutzt das Turbo Tero ein kraftunterstützendes Antriebssystem, wodurch eine längere Distanz in gleicher Zeit zurückgelegt werden kann. Komponenten können je nach Bauteil unterschiedlichen Verschleißerscheinungen unterliegen. Der Antriebsstrang und die Bremsenteile sind besonders von erhöhtem Verschleiß betroffen. Lassen Sie Ihr Fahrrad in regelmäßigen Abständen von Ihrem autorisierten Specialized-Fachhändler auf verschlissene Teile überprüfen.
- Durch Umwelteinflüsse, insbesondere salzhaltige Luft (z. B. Fahren in Meeresnähe oder im Winter), kann es an Bauteilen wie dem Kurbelstern und Schrauben zu einer galvanischen Korrosion kommen, die den Verschleiß beschleunigen und die Lebensdauer verkürzen kann. Schmutz kann ebenfalls den Verschleiß von Oberflächen und Lagern beschleunigen. Die Oberflächen des Fahrrads sollten vor jeder Fahrt gereinigt werden. Das Fahrrad sollte auch regelmäßig von einem autorisierten Specialized-Fachhändler gewartet werden, was bedeutet, dass es gereinigt, geschmiert und (teilweise) zerlegt und auf Anzeichen von Korrosion und Risse geprüft werden sollte. Wenn Sie Anzeichen von Korrosion oder Rissbildung am Rahmen oder an einer Komponente feststellen, muss das betreffende Bauteil ersetzt werden.
- Reinigen und ölen Sie den Antriebsstrang regelmäßig unter Einhaltung der jeweiligen Herstellerangaben.
- Reinigen Sie Ihr Fahrrad nicht mit einem Hochdruckreiniger. Sogar Wasser aus einem Gartenschlauch kann Dichtungen durchdringen, sodass Wasser in Komponenten wie Tretkurbeln, Lager oder elektrische Bauteile eindringen und potenziell Schäden verursachen kann. Verwenden Sie zum Reinigen ein sauberes, feuchtes Tuch und bei Bedarf geeignete Fahrrad-Reinigungsmittel.
- Setzen Sie das Fahrrad nicht direktem Sonnenlicht oder übermäßiger Hitze aus, z. B. in einem Auto, das in der Sonne parkt, oder anderen Wärmequellen wie einem Heizkörper.

- Säubern Sie den Geschwindigkeitssensor-Magneten am Hinterrad von Zeit zu Zeit mit einem weichen Tuch. Abhängig von den Fahrbedingungen und dem Material Ihrer Bremsbeläge können sich Schmutz und/oder Metallspäne auf dem Geschwindigkeitssensor-Magneten ansammeln, die zu Unterbrechungen der Motorunterstützung oder einer fehlerhaften Geschwindigkeitsmessung führen können.



WARNUNG! Wenn Sie die Anweisungen in diesem Abschnitt nicht befolgen, können die Komponenten des Fahrrads beschädigt werden und die Garantie erlischt; vor allem aber kann es zu schweren Verletzungen oder zum Tod kommen. Wenn Ihr Fahrrad Anzeichen von Beschädigungen aufweist, verwenden Sie es nicht und lassen Sie es umgehend von Ihrem autorisierten Specialized-Fachhändler überprüfen.



WARNUNG! Fixieren Sie das Fahrrad während der Montage oder Wartung in einem Montageständer, und verwenden Sie zum Transport einen Fahrradträger.

Wenn der Rahmen und/oder das Fahrrad in einem Montageständer fixiert werden soll, spannen Sie stets die Sattelstütze und niemals den Rahmen ein. Das Einspannen am Rahmen kann diesen sichtbar oder unsichtbar beschädigen, sodass Sie die Kontrolle verlieren und stürzen können.



WARNUNG! Schalten Sie den Akku immer aus, bevor Sie ihn abnehmen, wenn Sie ihn nicht verwenden und/oder wenn Sie am Fahrrad arbeiten.

ACHTUNG: Die Motor-Einheit nicht öffnen. Der Motor ist ein abgedichtetes, wartungsfreies System. Arbeiten am Motor müssen von einem Specialized-Service-Center durchgeführt werden.

6.1. ERSATZTEILE UND ZUBEHÖR

Specialized-Ersatzteile und -Zubehör erhalten Sie bei Ihrem autorisierten Specialized-Fachhändler.

7. ALLGEMEINE MONTAGEHINWEISE

Diese Betriebsanleitung ist nicht als umfassende Gebrauchs-, Service-, Reparatur- oder Wartungsanleitung gedacht. Für alle Reparatur- und Wartungsarbeiten wenden Sie sich bitte an Ihren autorisierten Specialized-Fachhändler. Ihr autorisierter Specialized-Fachhändler wird Ihnen darüber hinaus weitere Informationsquellen nennen können, etwa Fachbücher und Technik-Kurse.



WARNUNG! Aufgrund der Komplexität des Turbo Tero sollten die Montage und Einstellung des Bikes nur von einem professionellen Mechaniker und mit dem nötigen Spezialwerkzeug vorgenommen werden. Daher ist es für Ihre Sicherheit unabdingbar, Ihr Fahrrad von einem autorisierten Specialized-Fachhändler montieren, inspizieren und warten zu lassen. Stellen Sie sicher, dass vor der ersten Fahrt Komponenten wie die Bremsen, Schaltung und der Antrieb entsprechend der Herstelleranweisungen montiert und eingestellt sind und ordnungsgemäß funktionieren.



WARNUNG! Einige Komponenten an einem Turbo Tero, z. B. der Motor, der Akku, das Display und die Zugführungen, sind modellspezifisch. Verwenden Sie ausschließlich die mitgelieferten Originalkomponenten und Anbauteile. Die Verwendung nicht-originaler Komponenten oder Anbauteile kann die strukturelle Festigkeit des Fahrrads beeinträchtigen. Für das Turbo Tero spezifische Komponenten sollten nur an Turbo Tero-Fahrrädern und nicht an anderen Fahrrädern verbaut werden. Die Nichtbeachtung dieser Warnung kann zu schweren Verletzungen oder zum Tod führen.



WARNUNG! Modifizieren Sie den Rahmen oder das Fahrrad in keiner Weise. Modifizieren Sie Ihr Fahrrad unter keinen Umständen durch Schleifen, Feilen, Bohren oder durch das Entfernen von Bauteilen. Montieren Sie auf keinen Fall nicht kompatible Komponenten und Teile. Die Nichtbeachtung dieser Warnung kann zu schweren Verletzungen oder zum Tod führen.



WARNUNG! Bei Arbeiten an Ihrem Fahrrad können Sie in Kontakt mit elektrischen Bauteilen kommen. Berühren Sie kein elektrisches Bauteil bei eingeschaltetem System. Bringen Sie die Kontakte des Akkus und im Inneren des Rahmens nicht mit Wasser in Berührung. Wenn jegliche spannungsführenden Bauteile oder der Akku beschädigt werden, stoppen Sie sofort Ihre Fahrt und bringen Sie Ihr Fahrrad zu Ihrem autorisierten Specialized-Fachhändler.

7.1. STEUERSATZLAGER

Der Steuersatz besteht aus einem mit dem Campagnolo-Standard kompatiblen 11/8-Zoll-Lager oben (41,8 mm x 30,5 x 8 mm, 45 x 45°) und einem 1,5-Zoll-Lager unten (52 mm x 40 x 7 mm, 45 x 45°).

Stellen Sie sicher, dass Ersatzlager mit den Spezifikationen von Specialized für den Steuersatz kompatibel sind. Für die Montage oder Demontage der beiden Lager werden keine Werkzeuge benötigt. Schmieren Sie die Lagerflächen vor der Montage mit einem hochwertigen Lagerfett.



WARNUNG: Stellen Sie sicher, dass an der Gabel, am Vorbau, an der Sattelstütze und im Sitzrohr keine Grate oder scharfen Kanten vorhanden sind. Kanten, Riefen und Grate können Carbon- oder Aluminiumoberflächen von Komponenten beschädigen. Tiefe Kratzer am Vorbau oder in der Gabel können die Struktur der Komponenten schwächen. Entfernen Sie alle Kanten oder Grate mit feinkörnigem Schleifpapier. Alle Kanten im Bereich der Klemmfläche zwischen Vorbau und Gabelschaft sollten abgerundet werden, um eine Kerbwirkung zu vermeiden.

7.2. MINIMALE UND MAXIMALE EINSTECKTIEFE DER SATTELSTÜTZE

Sowohl für den Rahmen als auch für die Sattelstütze ist eine Mindesteinstecktiefe zu beachten. Zusätzlich ist die maximale Einstecktiefe des Rahmens zu beachten, um Schäden am Rahmen und an der Sattelstütze zu vermeiden.



Abb. 7.1

RAHMENMASS	S	M	L	XL
MINDESTEINSTECKTIEFE	80	80	80	80
MAX. EINSTECKTIEFE	200	260	260	260

MINDESTEINSTECKTIEFE (A)

Die Sattelstütze muss so tief in das Sitzrohr eingeschoben sein, dass die „Min/Max“-Markierung für die Mindesteinstecktiefe (C) bzw. maximale Ausziehlänge auf der Stütze nicht sichtbar ist. Der Rahmen erfordert eine Stecktiefe von mindestens 80 mm (A).

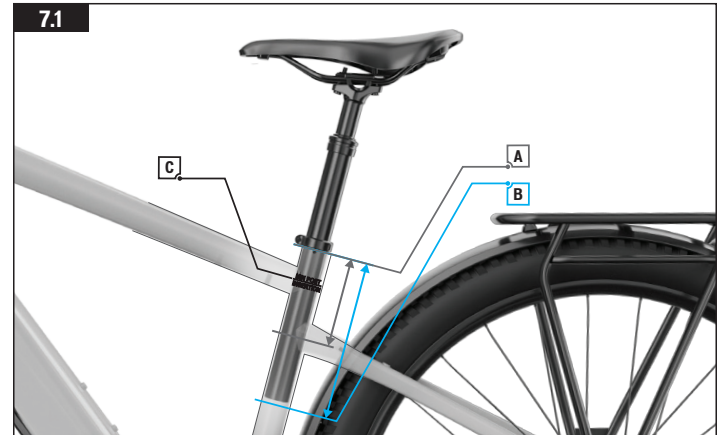
MAXIMALE EINSTECKTIEFE (B)

Das Sitzrohr ist für jede Rahmengröße auf eine bestimmte maximale Stecktiefe ausgelegt. Diese Auslegung begrenzt die Stecktiefe der Sattelstütze. Siehe Tabelle unter Abb. 7.1.

Wenn sich der Sattel unter Einhaltung der minimalen und maximalen Stecktiefe nicht auf die gewünschte Höhe einstellen lässt, muss die Sattelstütze durch eine kürzere oder längere ersetzt werden.

Nachdem Sie die Sattelhöhe eingestellt haben, ziehen Sie die mitgelieferte Sattelstützen-Klemmschraube mit 6,2 Nm (55 in-lbf) fest.



TECH-TIPP: Die individuellen Stecktiefen sind in der Tabelle unter Abb. 7.1 angegeben. Die Toleranz der Stecktiefe kann von Rahmen zu Rahmen variieren. Führen Sie eine herkömmliche 30,9-mm-Sattelstütze in das Sitzrohr ein, um die tatsächliche Stecktiefe des Rahmens zu überprüfen.



WARNUNG! Bei Nichtbeachtung der vorgegebenen Stecktiefen der Sattelstütze und des Rahmens kann es zu Beschädigungen des Rahmens und/oder der Sattelstütze kommen, wodurch Sie die Kontrolle über das Fahrrad verlieren und stürzen können.

Wenn die Sattelstütze zu stark gekürzt wird, ist die „Min/Max“-Markierung auf der Sattelstütze nicht mehr korrekt. Bevor Sie die Sattelstütze kürzen, beachten Sie die vom Sattelstützenhersteller vorgeschriebene minimale/ maximale Stecktiefe.



WARNUNG! Ziehen Sie für die korrekte Installation der Sattelstütze das entsprechende Kapitel des „Owner’s Manual“ zu Rate. Das Fahren mit einer unsachgemäß angezogenen Sattelstütze kann zum unerwarteten Absenken des Sattels und der Sattelstütze führen. Dies kann den Rahmen beschädigen und dazu führen, dass Sie die Kontrolle über das Fahrrad verlieren und stürzen.



WARNUNG! Stellen Sie sicher, dass an der Sattelstütze und im Sitzrohr keine Grate oder scharfen Kanten vorhanden sind. Entfernen Sie alle Kanten oder Grate mit feinkörnigem Schleifpapier.

7.3. SCHALTAUGE/AUSFALLENDEN

Alle Turbo Tero-Modelle sind mit einem Amazerger 2.1-Schaltauge ausgerüstet, das direkt am hinteren Ausfallende montiert wird.

7.4. GESCHWINDIGKEITSSENSOR

Das Turbo Tero ist mit einem Geschwindigkeitssensor-Magneten ausgestattet, der sich am Übergang zwischen der Hinterradnabe und der hinteren Bremsscheibe befindet. Die Bremsscheibe ist entweder für eine Sechslöcher-Aufnahme (A) oder eine Centerlock™-Aufnahme (B) vorgesehen.

Auf dem Geschwindigkeitssensor-Magneten können sich Schmutz und/oder Metallabrieb ablagern. Bei zu starker Verschmutzung kann es zu Unterbrechungen der Motorunterstützung und/oder einer fehlerhaften Geschwindigkeitsmessung kommen.

Überprüfen Sie Ihren Geschwindigkeitssensor-Magneten regelmäßig auf Schmutzablagerungen und Metallabrieb und säubern Sie ihn bei Bedarf (A und B). Wie häufig Sie den Magneten säubern müssen, hängt von den Fahrbedingungen, der Nutzungshäufigkeit und/oder dem Bremsbelagmaterial ab. Um Metallabrieb zu entfernen, benötigen Sie einen Magneten, der stärker als der Geschwindigkeitssensor-Magnet ist.

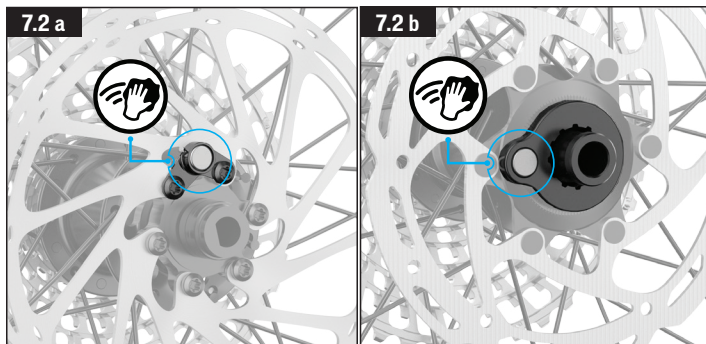

WARNUNG! Berühren Sie den Geschwindigkeitssensor-Magneten nicht, während sich das Rad dreht. Zudem können die Bremscheiben nach der Fahrt extrem heiß sein.

7.5. GEPÄCKTRÄGER UND SCHUTZBLECHE

Einige Turbo Tero-Modelle sind mit einem Vorderrad-Schutzblech und einem am hinteren Gepäckträger montierten Hinterrad-Schutzblech ausgestattet. An dem Fahrrad kann ein optionaler Frontgepäckträger montiert werden, der über Befestigungen hinter dem Abdeckblech am Steuerrohr angebracht wird.



Abb. 7.3

- Das Vorderrad-Schutzblech wird direkt am Gabelbogen montiert (A). Ziehen Sie die Schraube mit einem 4-mm-Inbusschlüssel mit 4 Nm (35 in-lbf) fest.
- Die Streben des Vorderrad-Schutzblechs werden an der Rückseite der Federgabel montiert (B). Ziehen Sie die Schrauben mit einem 3-mm-Inbusschlüssel mit 4 Nm (35 in-lbf) fest.



Abb. 7.4

- Der hintere Gepäckträger ist mit dem Hinterrad-Schutzblech kombiniert. Die senkrechten Gepäckträgerstreben werden mit Schrauben an den Montageösen an den Ausfallenden des Rahmens befestigt. Ziehen Sie die Schrauben mit einem 5-mm-Inbusschlüssel mit 9 Nm (80 in-lbf) fest.

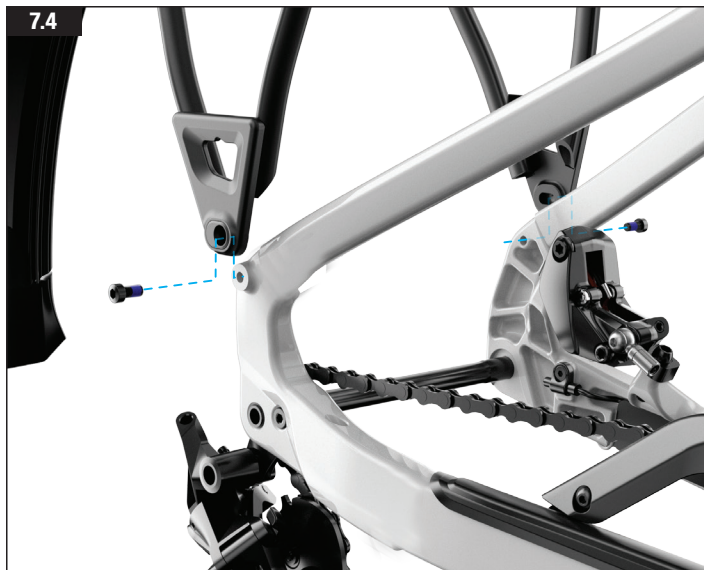

Abb. 7.5

- Das Hinterrad-Schutzblech wird mit dem Kettenstrebensteg-Adapter (A) und dem Bremssteg-Adapter (B) direkt an den Rahmen montiert. Ziehen Sie die Schrauben mit einem 4-mm-Inbusschlüssel mit 4 Nm (35 in-lbf) fest.

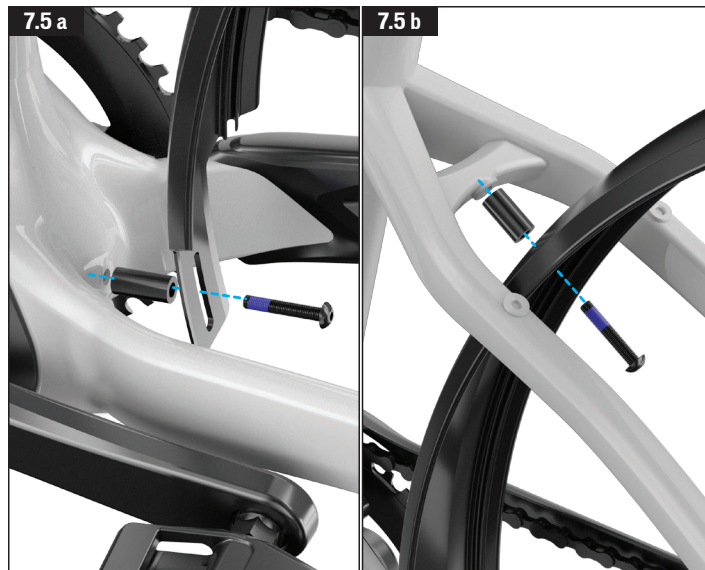

Abb. 7.6

- Führen Sie einen 2,5-mm-Inbusschlüssel in die Schraubenbohrung (A) am Abdeckblech ein und lösen Sie die verdeckte Schraube im Steuerrohr (B). Entfernen Sie dann das Abdeckblech.
- Das Abdeckblech verdeckt 4 Gewindebohrungen (C), die zur Montage des Frontgepäckträgers verwendet werden. Das ordnungsgemäße Montageverfahren entnehmen Sie bitte der Betriebsanleitung für den Gepäckträger.



WARNUNG: Die maximale Zuladung beträgt 27 kg für den hinteren Gepäckträger und 15 kg für den Frontgepäckträger. Stellen Sie außerdem sicher, die strukturelle Gewichtsgrenze Ihres Fahrrads wie im Owner's Manual angegeben nicht zu überschreiten.

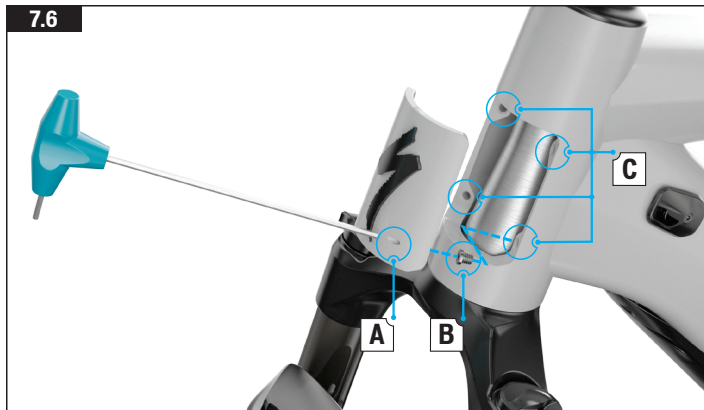

WARNUNG! Gepäckträger und Körbe wirken sich, insbesondere wenn sie beladen sind, auf die Beherrschbarkeit des Fahrrads aus, da sich der Schwerpunkt, das Gewicht und die Balance verändern. Machen Sie sich vor der ersten Fahrt in einer ruhigen Umgebung mit dem Fahrverhalten Ihres Fahrrads vertraut.



WARNUNG! Der optionale Frontgepäckträger wird an der Front Ihres Fahrrads befestigt, sodass eine ordnungsgemäße und sichere Befestigung durch Ihren autorisierten Specialized-Fachhändler von großer Bedeutung für Ihre Sicherheit ist. Verwenden Sie ausschließlich die mitgelieferten Original-Anbauteile. Eine unsachgemäße Montage oder Einstellung kann zu einem Unfall mit schweren Verletzungen führen.



WARNUNG! Das korrekte Anzugsmoment an allen Schrauben, Bolzen und Muttern Ihres Bikes ist wichtig. Bei einem zu geringen Anzugsmoment kann das entsprechende Bauteil nicht sicher halten. Bei einem zu hohen Anzugsmoment können Gewinde ausreißen sowie Schrauben und Bolzen sich verformen und brechen. In jedem Fall kann ein falsches Anzugsmoment zum Versagen der Komponente führen, sodass Sie die Kontrolle über das Fahrrad verlieren und stürzen könnten. Achten Sie darauf, dass alle Schrauben und Bolzen gemäß den vorgegebenen Anzugsmomenten angezogen sind. Prüfen Sie alle Anzugsmomente nach der ersten Fahrt und danach in regelmäßigen Abständen, um die Stabilität und Sicherheit zu gewährleisten.

7.6. ZUBEHÖRAUFNAHMEN AM GEPÄCKTRÄGER

7.7



Abb. 7.7

- Der hintere Gepäckträger ist mit verstellbaren Stoppfern versehen. Diese Stopper ermöglichen die Verwendung von zahlreichen Packtaschen und verhindern, dass die Packtasche auf der Schiene rutscht.
- Um den Stopper zu verstellen, lösen Sie die Schrauben am Stopper und schieben Sie ihn so nach vorne oder nach hinten, dass er auf die Packtaschenbefestigungen ausgerichtet ist. Ziehen Sie ihn dann in der gewünschten Position fest.
- Die obere Platte des hinteren Gepäckträgers verfügt über das einzigartige MIK HD-Montageprofil, das die einfache Anbringung einer Vielzahl von Zubehör wie Taschen, Körbe und Kindersitze ermöglicht, die mit einem MIK- oder MIK HD-Adapter ausgestattet sind.



INFO: Weitere Informationen zum MIK HD-Befestigungssystem oder Zubehör finden Sie auf der Website des Herstellers.



ACHTUNG: Die maximale Zuladung des montierten Gepäckträgers beträgt 27 kg; die Gewichtsgrenze für das Zubehör kann jedoch niedriger sein. Bei unterschiedlichen Gewichtsgrenzen zwischen Gepäckträger und Zubehör ist immer der niedrigere Wert maßgeblich.

7.7. BELEUCHTUNG

Einige Turbo Tero-Modelle sind mit einem LED-Scheinwerfer und einer LED-Rückleuchte ausgestattet. Die Leuchten am Turbo Tero schalten sich beim Einschalten des Fahrrads automatisch ein und können während der Fahrt nicht ausgeschaltet werden.



Abb. 7.8

- Die Rückleuchte ist in den hinteren Gepäckträger integriert und der Scheinwerfer an der Gabel angebracht.



INFO: Nach dem Starten des Ladevorgangs schalten sich die Leuchten automatisch aus, um Energie zu sparen.

8. SYSTEM INTERFACE (DISPLAY)



INFO: Die in dieser Anleitung erläuterten Funktionalitäten des System Interface sind zum Erstellungsdatum dieser Anleitung aktuell und können geändert werden. Specialized behält sich das Recht vor, die Funktionalitäten jederzeit und ohne Vorankündigung zu ändern, einschließlich des Modifizierens, Reduzierens und/oder Hinzufügens von Funktionen.



WARNUNG! Seien Sie vorsichtig, wenn Sie während der Fahrt auf das Display schauen oder es bedienen. Sie können abgelenkt werden, was die Unfallgefahr erhöht. Sie sollten immer an einer sicheren Stelle anhalten, bevor Sie Einstellungen ändern oder die Funktionen des Displays bedienen. Versuchen Sie nicht, die Seiten oder die Systemeinrichtung während der Fahrt anzupassen.

8.1. MASTERMIND TCD-W (DISPLAY)



Abb. 8.1

Alle Turbo Tero-Modelle sind mit dem MasterMind TCD-w-Display ausgestattet. Das Display schaltet das System ein und zeigt Informationen an.

- Das MasterMind TCD-w wird verwendet, um das Fahrrad ein- und auszuschalten (A).
- Das Display ist nicht dafür vorgesehen, vom Fahrrad abgenommen zu werden, und ist an der Befestigung mit einer Sicherheitsschraube von der Unterseite der Befestigung aus fixiert (B). Um das Display abzunehmen, muss die Halterung vom Vorbau/Lenker entfernt werden. Jegliche Modifizierungen oder Veränderungen müssen durch einen autorisierten Specialized-Fachhändler erfolgen.
- Der USB-C-Anschluss an der rechten Seite des Displays (C) ist für Specialized-Fachhändler und Service-Center vorgesehen. Stellen Sie während der Verwendung des Fahrrads sicher, dass die Gummiabdeckung fest angebracht ist.
- Der USB-C-Anschluss kann verwendet werden, um ein Smartphone oder anderes Zubehör mit 1-A-Strom zu laden.
- Das Display nicht für längere Zeit starker Hitze oder Sonneneinstrahlung aussetzen. Dadurch können das Display und/oder die Batterie beschädigt werden.
- Zum Reinigen des Displays ausschließlich ein feuchtes oder trockenes weiches Tuch verwenden. Keine aggressiven Reinigungsmittel verwenden.
- Das Display nicht zerlegen oder fallen lassen.
- Vor Beginn der Fahrt sicherstellen, dass das Display und die Halterung fest am Lenker installiert sind.

8.2. STARTEN DES SYSTEMS AM MASTERMIND TCD-W



Abb. 8.2

- Um das System zu starten, halten Sie die EIN/AUS-Taste am Display gedrückt, bis sich das Display einschaltet.
- Um das System auszuschalten, drücken Sie die EIN/AUS-Taste erneut.

8.3. LENKER-FERNBEDIENUNG



Abb. 8.3

Die Lenker-Fernbedienung ist bei allen Turbo Tero-Modellen serienmäßig. Sie steuert den Umfang der Motorunterstützung und die Funktionen des MasterMind TCD-w-Displays.

- A: (+) (-) Einstelltasten für Motorunterstützung. Navigation und Einrichtung des MasterMind TCD-w. Durch Drücken und Halten der Plus-Taste (+) wird die Schiebehilfe aktiviert.
- B: Funktionstasten F1 und F2 (Blättern durch Optionen und Einrichten des MasterMind TCD-w).
- C: Befestigungsschraube (2-mm-Inbusschlüssel, 0,8 Nm (7 in-lbf)).

8.4. FUNKTIONEN DER FERNBEDIENUNG

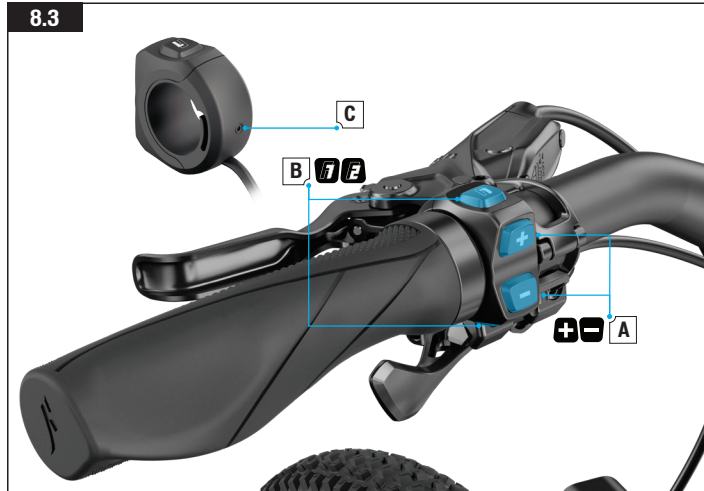

Abb. 8.4

A - F1-TASTE:

- Schaltet Seiten auf dem MasterMind TCD-w um, um verschiedene Felder wie den Kilometerstand, die Geschwindigkeit und die zurückgelegte Distanz anzuzeigen.
- Navigation in Einstellungen und Menüs.

B - F2-TASTE:

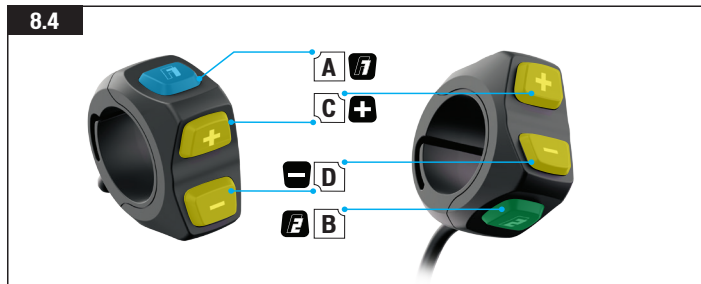
- Schaltet zwischen den Standard-Modi und dem Micro Tune-Modus um.
- Navigation in Einstellungen und Menüs.

C - PLUS-TASTE (+):

- Kurzes Drücken erhöht den Umfang der Unterstützung.
- Durch Drücken und Halten dieser Taste wird die Schiebehilfe aktiviert.

D - MINUS-TASTE (-):

- Kurzes Drücken reduziert den Umfang der Unterstützung.
- Langes Drücken setzt den Tageskilometerzähler zurück.

C & D - GLEICHZEITIGES DRÜCKEN DER MINUS- UND PLUS-TASTE (-)(+):

- Ein langes Drücken der beiden Tasten öffnet das Einstellungs Menü auf dem MasterMind TCD-w.

8.5. UNTERSTÜTZUNGS-MODI

Der Turbo Tero-Motor bietet 6 Unterstützungs-Modi: TURBO, SPORT, ECO, OFF, SMART CONTROL und MICRO TUNE.

STANDARD-UNTERSTÜTZUNGS-MODI DES FAHRRADS:

- **TURBO-MODUS:** Modus mit maximaler Leistung für schnellere Strecken und kraftsparendes Bergauffahren.
- **SPORT-MODUS:** Maximale Kontrolle mit ausreichender Leistung bei Bedarf.
- **ECO-MODUS:** Effizientester Modus für maximale Reichweite bei angenehmer Motorunterstützung.
- **OFF-MODUS:** Der Motor bietet keine Unterstützung, aber die Anzeige und die Leuchten funktionieren weiterhin.
- **SMART CONTROL-MODUS:** Der Motor passt die Leistung beim Treten basierend auf den Fahrparametern an, die in der Mission Control App festgelegt wurden.



Abb. 8.5

Beim Wechsel des Unterstützungs-Modus ändert sich die Farbe auf dem Display basierend auf dem ausgewählten Modus.

- Plus-Taste (+) - Erhöht den Umfang der Unterstützung.
- Minus-Taste (-) - Reduziert den Umfang der Unterstützung.



INFO: An der Fernbedienung schaltet das System nach Erreichen des stärksten oder schwächsten Modus nicht weiter. Um von TURBO auf SPORT, ECO oder OFF umzustellen, drücken Sie die Minus-Taste (-). Um von OFF auf ECO, SPORT oder TURBO umzustellen, drücken Sie die Plus-Taste (+).



INFO: Der Smart Control-Modus ist nur verfügbar, wenn das Fahrrad mit der Mission Control App verbunden und der Smart Control-Modus eingeschaltet ist. Wenn mehr oder weniger Motorunterstützung benötigt oder gewünscht wird, kann der Smart Control-Modus durch Umschalten zwischen den Modi OFF/SMART/TURBO kurzzeitig umgangen werden. Der Smart Control-Modus schaltet sich nach kurzer Zeit automatisch wieder ein. Der Smart Control-Modus kann nur in der Mission Control App ausgeschaltet werden.

MICRO TUNE-MODUS:



Abb. 8.6

Der Micro Tune-Modus ermöglicht es Ihnen, die Unterstützungs- und Spitzenleistung während der Fahrt in 10-%-Schritten anzupassen. Wenn sie aktiviert ist, wird die Micro Tune-

Einstellung in der linken oberen Ecke des Displays angezeigt.

- Kurzes Drücken der F2-Taste an der Fernbedienung schaltet das System in den Micro Tune-Modus.
- Verwenden Sie die Plus-Taste (+) und die Minus-Taste (-), um den Wert zu erhöhen bzw. zu verringern.
- Um den Micro Tune-Modus auszuschalten und zu den Standardmodi zurückzukehren, drücken Sie die F2-Taste einmal kurz.

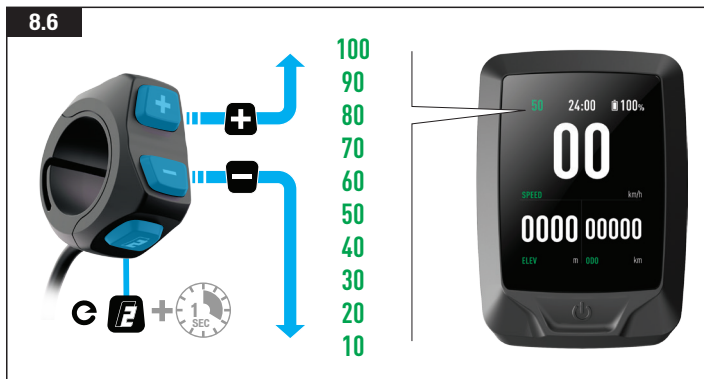

INFO: Verbinden Sie Ihr Fahrrad mit der Mission Control App, um weitere Informationen zur Abstimmung Ihres Fahrrads zu erhalten.

8.6. TRITTFREQUENZLEISTE AUF DEM MASTERMIND TCD-W



Abb. 8.7

- Auf bestimmten Seiten des MasterMind TCD-w-Displays wird die interaktive Trittfrequenzleiste angezeigt. Die Leiste gibt Ihre aktuelle Trittfrequenz an und führt Sie zur optimalen Trittfrequenz.
- Wenn Ihre Trittfrequenz abnimmt, bewegt sich das Symbol in der Trittfrequenzleiste nach

links und ändert seine Farbe von Grün (ideal) zu Orange (niedrig) und schließlich zu Rot (zu niedrig). Wenn Ihre Trittfrequenz zu stark ansteigt, bewegt sich das Symbol in der Trittfrequenzleiste nach rechts und ändert seine Farbe von Grün (ideal) zu Orange (hoch) und schließlich zu Rot (zu hoch).

- Um die bestmögliche Motorunterstützung, Effizienz und Reichweite zu erzielen, sollten Sie Ihre Trittfrequenz im grünen Bereich der Trittfrequenzleiste halten.

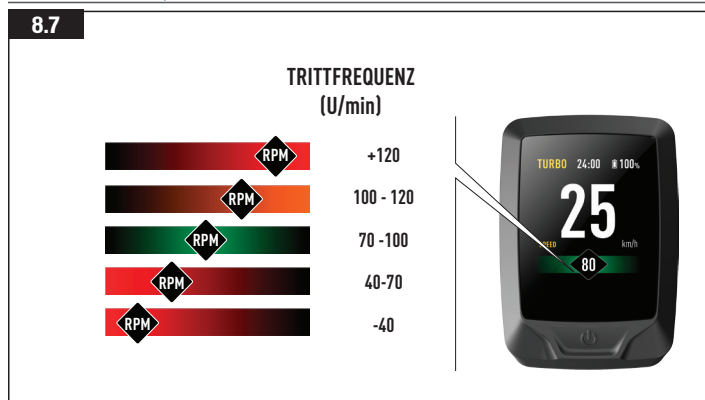
8.7. SYSTEMEINRICHTUNG UND ANPASSEN VON SEITEN AUF DEM DISPLAY

Das MasterMind TCD-w verfügt über anpassbare Bildschirme, auf denen Werte wie die Geschwindigkeit, der Kilometerstand, der Akkuladestand, der Betriebsmodus, die Herzfrequenz usw. angezeigt werden können.

Um das MasterMind TCD-w anzupassen, verbinden Sie Ihr Fahrrad mit der Mission Control App und nehmen Sie die gewünschten Einstellungen in der App vor.



Abb. 8.8

- Sie können Maßeinheiten festlegen, die Uhrzeit und das Datum einstellen, rechtliche Informationen anzeigen und Sensoren direkt über das MasterMind TCD-w-Display

koppeln. Halten Sie dazu die Plus-Taste (+) und die Minus-Taste (-) an der Fernbedienung zwei Sekunden lang gedrückt, um das Einstellungs Menü zu öffnen.

- Um durch die Einstellungen zu blättern, verwenden Sie die Plus-Taste (+) und die Minus-Taste (-). Drücken Sie F1 für OK und F2 für ZURÜCK.

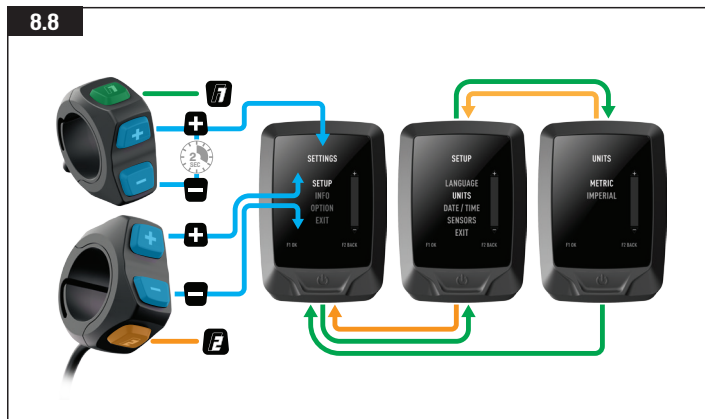

Abb. 8.9

Das Layout und die Seiten auf dem MasterMind TCD-w können je nach Ihren Vorlieben angepasst werden; dies ist jedoch nur in der Mission Control App möglich.

INFO: Weitere Informationen zum Herstellen einer Verbindung mit Mission Control und Verwendung der App finden Sie in Abschnitt 9 in dieser Anleitung.

8.8. KONNEKTIVITÄTSOPTIONEN

Das Turbo Technology-System bietet eine Reihe von Konnektivitätsoptionen über Bluetooth und/oder die ANT+-Datenübertragung.

BLUETOOTH LOW ENERGY (BLE)

BLE wird verwendet, um das Fahrrad mit der Mission Control App zu verbinden.

ANT+

ANT+ kann verwendet werden, um die Sensoren für Geschwindigkeit, Fahrerleistung und Trittfrequenz zu koppeln. Die Sensordaten können über das in das MasterMind TCD-w integrierte ANT+-Modul empfangen werden.

Suchen Sie auf Ihrem ANT+-Gerät nach diesen Sensoren und stellen Sie eine Verbindung damit her.

Einige fahrradspezifische ANT+-Geräte verfügen über sogenannte „LEV“-Datenfelder, die Sie verwenden können, um alle verfügbaren E-Bike-Daten anzuzeigen.

8.9. FEHLERMELDUNGEN

8.10



Abb. 8.10

Das MasterMind TCD-w verfügt über ein integriertes Diagnosesystem, das die ordnungsgemäße Funktion des Systems automatisch prüft und erkennt. Wenn das System einen Fehler feststellt, zeigt es ihn auf dem Display an. In manchen Fällen kann die Fehlermeldung verworfen werden, indem eine beliebige Taste an der Fernbedienung gedrückt wird.

Je nach Art der Fehlermeldung wird das System möglicherweise automatisch ausgeschaltet. Das Fahrrad kann bei ausgeschaltetem System ohne Motorunterstützung gefahren werden. Wenn eine solche Fehlermeldung angezeigt wird, starten Sie das System neu. Wird die Fehlermeldung weiterhin angezeigt, wenden Sie sich wegen weiterer Anweisungen an Ihren autorisierten Specialized-Fachhändler.



INFO: Die Mission Control App unterstützt den Fahrer mit Abhilfemaßnahmen für Fehler und Diagnoseberichten, die an Fachhändler übermittelt werden können, um weitere Ratschläge basierend auf der Seriennummer des Fahrrads zu erhalten.

8.10. ZURÜCKSETZEN AUF DIE WERKSEINSTELLUNGEN AM MASTERMIND TCD-W

Wenn ein neues oder gebrauchtes Fahrrad verkauft wird, sollte der neue Benutzer das MasterMind TCD-w-Display auf die Werkseinstellungen zurücksetzen. Dadurch werden die Einstellungen für die Spitzenleistung und den Unterstützungs-Modus zurückgesetzt.

8.11



Abb. 8.11

Drücken Sie die Plus-Taste (+) und die Minus-Taste (-) gleichzeitig für 45 Sekunden. Während dieses Vorgangs startet sich das MasterMind TCD-w zweimal neu.

Wenn das MasterMind TCD-w zum zweiten Mal neu gestartet wird, lassen Sie die Tasten los.

9. MISSION CONTROL

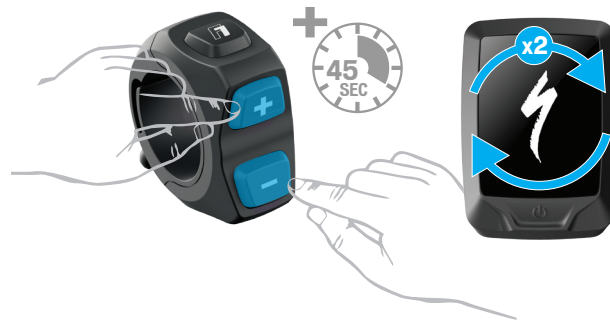
Die Specialized Mission Control App ermöglicht Ihnen, Ihr Fahrerlebnis weiter zu verbessern, indem Sie Ihr Turbo Tero an Ihre persönlichen Vorlieben anpassen.

Am wichtigsten ist jedoch, dass Sie mit der App die Motoreigenschaften anpassen, das Fahrradsystem diagnostizieren, Fahrten aufzeichnen, Echtzeitfahrdaten ablesen und die Reichweite steuern können.



INFO: Die in dieser Anleitung erläuterten Funktionalitäten der Mission Control App sind zum Erstellungsdatum dieser Anleitung aktuell und können geändert werden. Specialized behält sich das Recht vor, die Funktionalitäten jederzeit und ohne Vorankündigung zu ändern, einschließlich des Modifizierens, Reduzierens und/oder Hinzufügens von Funktionen.

9.1. FUNKTIONEN DER MISSION CONTROL APP

Die folgenden Informationen helfen Ihnen, zu verstehen, wie Sie das Fahrerlebnis mit Ihrem Turbo mit unserer Mission Control App weiter verbessern können.



Abb. 9.1

1: RIDE (LOS GEHT'S):

Zeichnen Sie Ihre Fahrten, Routen, Geschwindigkeit, Höhe über NN usw. auf. Sehen Sie sich die Live-Karte und die Live-Fahrdaten an.

Wenn Sie Smart Control aktivieren, brauchen Sie sich während der Fahrt keine Gedanken um die Moduseinstellung oder die Akkukapazität zu machen. Sie stellen Smart Control nach Distanz, Fahrzeit oder Ihrem Herzfrequenz-Ziel ein, und den Rest erledigt Ihr Bike für Sie.

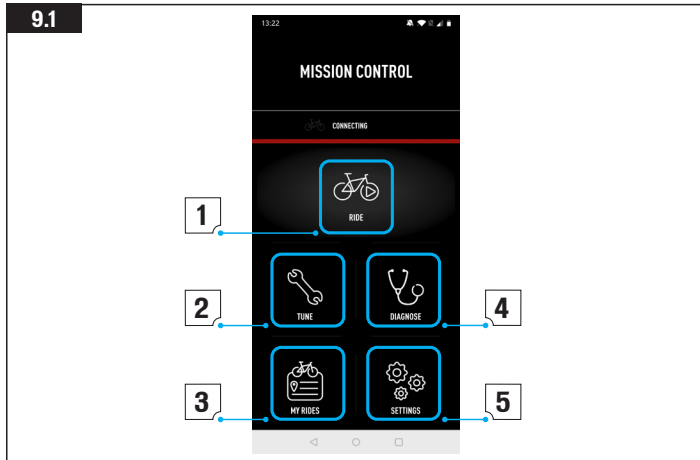
2: TUNE (ABSTIMMEN):

Sie können Ihr Fahrerlebnis anpassen, indem Sie die Motorleistung basierend auf der Unterstützung oder der Spitzenleistung anpassen.

Sie können Ihre Einstellungen als benutzerspezifische Voreinstellung speichern, indem Sie auf das Plus-Zeichen (+) tippen. Speichern Sie mehrere Voreinstellungen für Ihre unterschiedlichen Fahrttypen. Wenn Sie die Voreinstellung zu einem späteren Zeitpunkt bearbeiten, können Sie entweder die neuen Einstellungen speichern, indem Sie „Update“ (Aktualisieren) auswählen, oder die ursprünglichen Werte beibehalten, indem Sie „Reset“ (Zurücksetzen) auswählen.

3: MY RIDES (MEINE RIDES):

Sehen Sie sich Ihre aufgezeichneten Fahrten an und exportieren Sie sie als FIT-Datei. Durch die Integration in die Mission Control App können Sie aufgezeichnete Fahrten in einem verknüpften Komoot- oder Strava-Konto anzeigen.

4: DIAGNOSE:

Der Systemstatus zeigt Ihnen auf einen Blick, ob Ihr Turbo-System ordnungsgemäß arbeitet oder ein Eingriff erforderlich ist. Jegliche Systemereignisse werden angezeigt, und in der Regel können Sie Fehler mit einfachen Schritten beheben, die Sie selbst ausführen können. Wenn eine schwerwiegende Störung auftritt, werden Sie an Ihren lokalen Specialized-Fachhändler verwiesen. Bei einigen Fahrrädern können Sie mithilfe der Funktion „Erweiterte Diagnose“ sogar eine Ferndiagnose durch Ihren Fachhändler durchführen lassen.

In der App können Sie sich außerdem den Kilometerstand, die Seriennummer, den Radumfang und die Ladezyklen ansehen.

5: SETTINGS (EINSTELLUNGEN):

Unter „Einstellungen“ können Sie allgemeine Parameter für die App festlegen und Ihr Fahrrad

verbinden/verwalten. Sie können z. B. Ihr Benutzerprofil bearbeiten und Optionen für Ihre Fahrereinstellungen auswählen, einschließlich der Integration von Strava oder Komoot.

9.2. IN-APP-HILFE



Abb. 9.2

Ausführlichere Informationen finden Sie auf den einzelnen Bildschirmen in der App. Sie können die In-App-Hilfe aufrufen, indem Sie im jeweiligen Bereich der Mission Control App auf die Fragezeichen-Schaltfläche (?) tippen. Diese In-App-Hilfe enthält Erläuterungen zu den Schlüsselbegriffen und -funktionen auf den einzelnen Bildschirmen. Um diese Funktion nutzen zu können, müssen Sie über WLAN oder eine Datenverbindung mit dem Internet verbunden sein.

9.3. MISSION CONTROL HERUNTERLADEN UND INSTALLIEREN

Um die Mission Control App herunterzuladen, rufen Sie den App Store (iOS-Geräte) oder den Google Play Store (Android-Geräte) auf, suchen Sie nach „Specialized Mission Control“

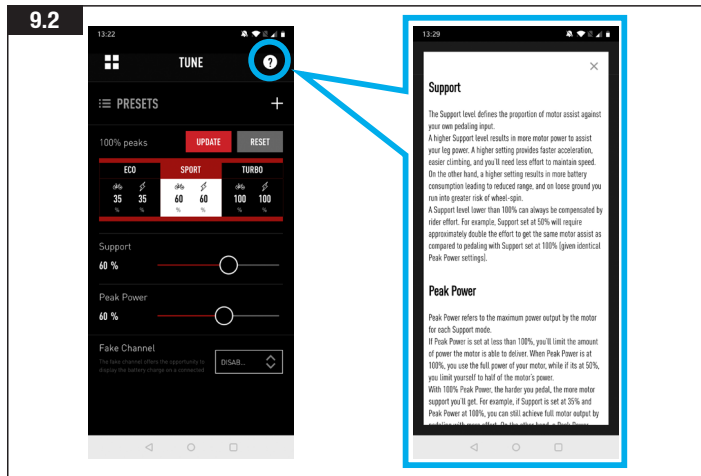
und installieren Sie dann die Anwendung. Nachdem Sie die Mission Control App installiert haben, können Sie sich mit derselben E-Mail-Adresse und demselben Passwort wie für andere digitale Angebote von Specialized (Specialized.com, Ride, Power Cranks, Retül) anmelden oder über die App ein Konto erstellen. Sie erhalten in diesem Fall eine Verifizierungs-E-Mail mit einem Link zur Bestätigung Ihres Kontos. Erst nachdem Sie Ihre E-Mail-Adresse verifiziert haben, können Sie die Mission Control App mit Ihrem Bike verbinden.

9.4. KOPPELN IHRES BIKES MIT DER MISSION CONTROL APP

Wenn Sie zum ersten Mal eine Verbindung mit der Mission Control App herstellen, müssen Sie Ihr Turbo Tero mithilfe eines Codes mit der App koppeln. Der Code dient als Sicherheitsmaßnahme und gewährleistet, dass nur Sie als Eigentümer des Fahrrads oder vertrauenswürdige Personen, denen Sie den Code mitgeteilt haben, eine Verbindung mit dem Fahrrad herstellen können.



Abb. 9.3

- Wählen Sie in den Einstellungen der Mission Control App die Option „BIKES“ und tippen Sie auf das Pluszeichen (+), um zum Bildschirm „ADD PEDAL ASSIST BIKE“ (Pedelec hinzufügen) zu gelangen.
- Wählen Sie dann die Fahrrad-Seriennummer Ihres Fahrrads aus.



INFO: Sie finden die Seriennummer Ihres Fahrrads am Rahmen oder auf dem abziehbaren gelben Aufkleber.

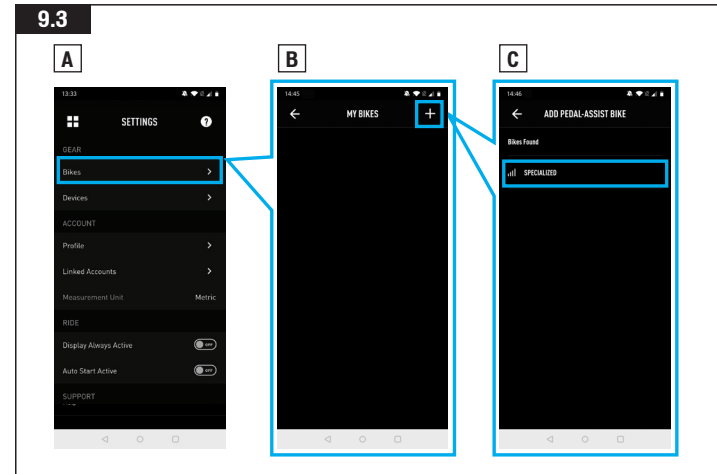

Abb. 9.4

- Wenn Sie von der App dazu aufgefordert werden, geben Sie den sechsstelligen Kopplungscode ein. Der Code wird auf dem MasterMind TCD-w-Display angezeigt. Befolgen Sie die auf dem MasterMind TCD-w angezeigten Anweisungen und beachten Sie die Meldungen in der App, um die Verbindung herzustellen.
- Nachdem die Verbindung hergestellt wurde, wird die Seriennummer in Grün am unteren Bildschirmrand angezeigt, wobei der Verbindungsstatus in Grün als „connected“ (verbunden) angezeigt wird.

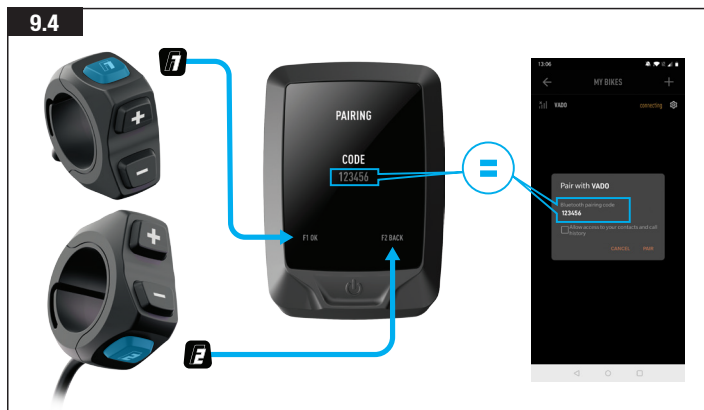

INFO: Sie müssen die Kopplung mit Ihrem Fahrrad über die Mission Control App nur einmal durchführen, sofern Sie nicht den Bluetooth-Verlauf Ihres Geräts löschen.

9.5. ANPASSEN DES MASTERMIND TCD-W-DISPLAYS

Das MasterMind TCD-w wird mit mehreren Standard-Bildschirmkonfigurationen geliefert. Mit der Mission Control App können Sie weitere Bildschirme hinzufügen, die Layouts anpassen und umbenennen sowie die angezeigten Statistiken ändern.



INFO: Weitere Informationen finden Sie unter <https://support.specialized.com/home/missioncontrol>

10. AKKU UND LADEGERÄT

Ihr Fahrrad wird mit einem Lithium-Ionen-Akku (Li-Ion) betrieben. Beachten Sie bei der Handhabung des Akkus und Verwendung Ihres Turbo Tero stets folgende Hinweise:

- Betreiben Sie den Akku nur in einem Temperaturbereich von -20 °C bis +60 °C (-4 °F bis +140 °F).
- Verwenden Sie nur den Turbo Tero-Akku mit Ihrem Turbo Tero. Verwenden Sie den Turbo Tero-Akku nicht mit einem anderen Fahrrad sowie andere Akkus nicht mit dem Turbo Tero, selbst wenn diese bauartbedingt passen würden.
- Schalten Sie das Fahrrad immer aus, bevor Sie das Ladegerät am Ladeanschluss anschließen oder davon trennen.
- Bitte verändern, öffnen oder zerlegen Sie weder das Ladegerät noch den Akku. Diese Eingriffe können zu Kurzschlüssen, Feuer oder Fehlfunktionen führen.
- Der Akku ist schwer. Seien Sie vorsichtig beim Umgang damit und lassen Sie den Akku nicht fallen.
- Lassen Sie keine Nägel, Schrauben oder andere kleine, scharfe und/oder metallische Gegenstände in Berührung mit dem Akku oder Ladeanschluss des Akkus kommen.
- Lassen Sie den Akku nicht überhitzen. Schützen Sie den Akku vor übermäßiger Sonneneinstrahlung.
- Setzen Sie den Akku keinem offenen Feuer und keinen anderen Wärmequellen aus (Heizung usw.).
- Tauchen Sie den Akku nicht in Wasser ein.

- Halten Sie den Akku von metallischen Gegenständen fern, da diese einen Kurzschluss verursachen können.
- Verwenden Sie keine Akkus, die Anzeichen einer Beschädigung des Gehäuses oder des Ladeanschlusses aufweisen oder wenn Flüssigkeiten austreten. Zell-Flüssigkeit kann Hautreizungen und Verbrennungen verursachen. Im Falle von Schäden, die zu Haut- oder Augenkontakt mit Flüssigkeit aus dem Akku führen, bitte sofort mit reichlich Wasser spülen und medizinische Hilfe aufsuchen.
- Schalten Sie das Fahrrad aus, trennen Sie das Ladegerät vom Akku und entfernen Sie den Akku aus dem Fahrrad, bevor Sie Installations-, Wartungs-, Reinigungs- und/oder Reparaturarbeiten durchführen. Wenn Sie den Akku separat vom Fahrrad transportieren oder handhaben, stellen Sie vor dem Trennen des Akkus sicher, dass das Fahrrad ausgeschaltet ist. Das Berühren der Kontakte bei eingeschaltetem Akku kann zu Stromschlägen und/oder Verletzungen führen.
- Bevor Sie mit dem Fahrrad fahren, vergewissern Sie sich, dass der Akku ordnungsgemäß im Rahmen befestigt ist und sich der Hebel in der verriegelten Position befindet.



WARNUNG! Wenn Sie die Anweisungen in diesem Abschnitt nicht befolgen, können elektrische Komponenten des Fahrrads beschädigt werden und die Garantie erlischt; vor allem aber kann es zu schweren Verletzungen oder zum Tod kommen. Wenn der Akku oder das Ladegerät jegliche Anzeichen von Beschädigungen aufweist, verwenden Sie die Komponenten nicht weiter und lassen Sie sie umgehend von Ihrem autorisierten Specialized-Fachhändler überprüfen.

10.1. LADEN UND VERWENDEN DES AKKUS

- Überprüfen Sie regelmäßig den Akku und das Ladegerät auf Beschädigungen. Laden und verwenden Sie niemals einen Akku, wenn Sie vermuten oder wissen, dass er beschädigt oder defekt ist.
- Stellen Sie sicher, dass der Ladeanschluss und der Ladestecker sauber und trocken sind, bevor Sie den Akku anschließen und aufladen.
- Verwenden Sie nur das mitgelieferte Ladekabel. Stellen Sie sicher, dass der Stecker des Kabels vollständig in das Ladegerät eingesteckt ist, bevor Sie das Ladegerät an eine Steckdose anschließen.
- Verwenden Sie ausschließlich das mit dem Fahrrad gelieferte Ladegerät von Specialized

oder andere von Specialized zugelassene Ladegeräte. Prüfen Sie das Ladegerät vor jedem Gebrauch auf eventuelle Beschädigungen des Ladegeräts, des Kabels oder des Ladesteckers. Verwenden Sie niemals ein Ladegerät, wenn Sie vermuten, dass dieses beschädigt oder defekt ist.

- Sie sollten den Akku in einem trockenen, gut belüfteten Bereich aufladen und sicherstellen, dass weder Akku noch Ladegerät während des Ladevorgangs abgedeckt sind. Stellen Sie sicher, dass der Akku und das Ladegerät nicht mit entzündlichen oder gefährlichen Stoffen in Berührung geraten.
- Platzieren Sie das Ladegerät und, falls vom Rahmen abgenommen, den Akku auf einer festen, ebenen Unterfläche, die keiner Wärmequelle ausgesetzt ist.
- Stecken Sie den Stecker des Ladegeräts in eine Steckdose; achten Sie darauf, den richtigen Stecker für Ihr Land zu verwenden. Verbinden Sie dann den Ladestecker mit dem Ladeanschluss am Akku.
- Specialized empfiehlt, den Akku in einem Bereich zu laden, der mit einem Rauchmelder ausgestattet ist.



WARNUNG! Wenn Sie die Anweisungen in diesem Abschnitt nicht befolgen, können elektrische Komponenten des Fahrrads beschädigt werden und die Garantie erlischt; vor allem aber kann es zu schweren Verletzungen oder zum Tod kommen. Wenn der Akku oder das Ladegerät jegliche Anzeichen von Beschädigungen aufweist, verwenden Sie die Komponenten nicht weiter und lassen Sie sie umgehend von Ihrem autorisierten Specialized-Fachhändler überprüfen.



ACHTUNG: Schalten Sie das Fahrrad immer aus, bevor Sie das Ladegerät anschließen oder trennen!



INFO: Der Akku kann im Fahrrad oder extern geladen werden. Beachten Sie die entsprechenden Anweisungen zum Einsetzen und Entfernen des Akkus.



INFO: Laden Sie den Akku nur bei einer Umgebungstemperatur zwischen 0 °C und +45 °C (+32 °F und +113 °F) auf. Wenn die Außentemperaturen von diesem Bereich abweichen, laden Sie den Akku in einem Innenbereich auf. Aus Sicherheitsgründen kann der Akku außerhalb dieses Temperaturbereichs nicht geladen werden.



ACHTUNG: Bestimmte Ladegeräte haben einen vom jeweiligen Land abhängigen Spannungseingang. Weitere Informationen finden Sie auf dem Typenschild des Ladegeräts.



INFO: Nach dem Starten des Ladevorgangs schalten sich die Leuchten automatisch aus, um Energie zu sparen.



Abb. 10.1

- Stecken Sie den Stecker des Ladegeräts in eine Steckdose und achten Sie darauf, den richtigen Stecker für Ihr Land zu verwenden.
- Schalten Sie das Fahrrad am MasterMind TCD-w aus (A).
- Öffnen Sie die magnetische Ladeanschlussstecker-Abdeckung an der Seite des Akkus, die sich auf dem Unterrohr befindet (B).
- Stecken Sie den Ladestecker in die Ladebuchse. Der Magnet hilft, den Stecker in der Buchse zu platzieren (C).
- Wenn der Ladestecker angeschlossen ist, zeigt das MasterMind TCD-w an, dass der Ladevorgang gestartet wurde (D).

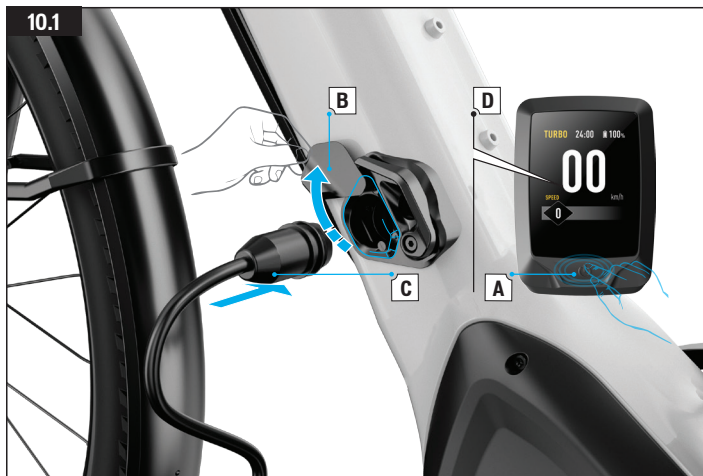

Abb. 10.2

- Wenn der Ladevorgang abgeschlossen ist (A), entfernen Sie den Ladestecker vom Ladeanschluss (B).
- Die magnetische Abdeckung des Ladeanschlusses schließt sich, um den Anschluss vor Wasser und Schmutz zu schützen (C).
- Trennen Sie das Ladegerät von der Steckdose.

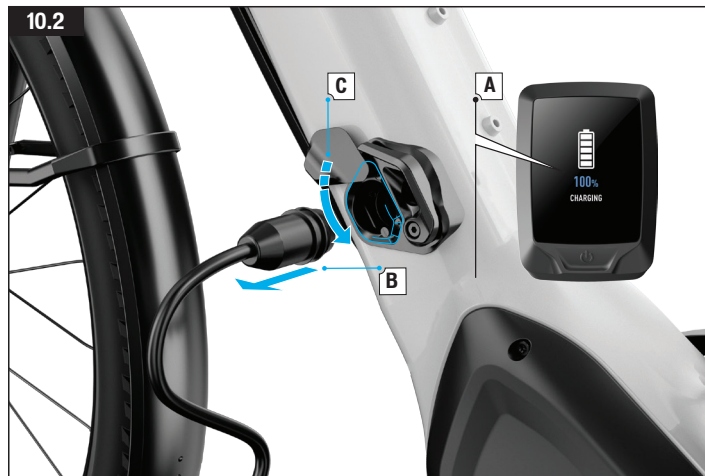

Abb. 10.3

- Während des Ladevorgangs leuchtet die Diode am Ladegerät rot (1). Wenn der Akku vollständig aufgeladen ist, leuchtet die Diode des Ladegeräts grün (2).



ACHTUNG: Wenn die rote LED während des Ladevorgangs blinkt (3), ist ein Ladefehler aufgetreten. In diesem Fall ziehen Sie bitte das Ladegerät sofort aus dem Ladeanschluss und verwenden Sie die Motorunterstützung sicherheitshalber vorerst nicht. Kontaktieren Sie Ihren autorisierten Specialized-Fachhändler.

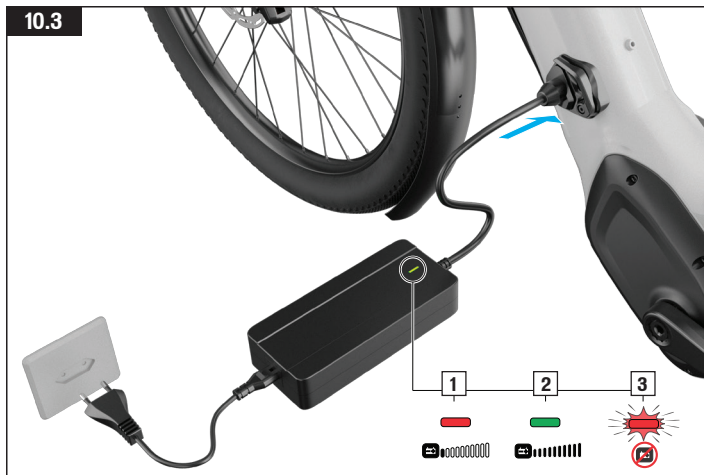

INFO: Das Battery Management System (BMS) ist darauf ausgelegt, einen vollständig entladenen Akku über einen längeren Zeitraum vor Schäden zu bewahren. In jedem Fall empfiehlt Specialized, den Akku bei Nichtbenutzung in regelmäßigen Abständen auf einem Ladestand von ca. 60 % zu laden, um eine bestmögliche Akkuleistung und -lebensdauer zu erzielen.



INFO: Bitte beachten Sie, dass Lithium-Ionen-Akkus je nach Alter und Nutzung allmählich an Kapazität verlieren. Eine stark reduzierte Betriebszeit bzw. Reichweite trotz voller Ladung kann ein Anzeichen dafür sein, dass der Akku das Ende seiner Nutzungsdauer erreicht hat und ausgetauscht werden muss. Bei ordnungsgemäßem Gebrauch des Fahrrades sollten mindestens 75 % der ursprünglichen Kapazität des Akkus nach 300 Ladezyklen oder zwei Jahren verbleiben. Ersatzakkus können bei Ihrem autorisierten Specialized-Fachhändler erworben werden.

10.2. MASTERMIND TCD-W - LADESTANDSANZEIGE

10.4



Abb. 10.4

Der Ladezustand des Akkus wird während der Fahrt auf dem Display des MasterMind TCD-w angezeigt. Die Anzeige des Ladezustands kann so konfiguriert werden, dass er in einem beliebigen der Felder auf einer beliebigen Seite des MasterMind TCD-w angezeigt wird.

Bei ca. 10 % Restkapazität (abhängig von der Zelltemperatur und anderen Faktoren) beginnt das System, die Motorleistung zu drosseln, um eine gleichmäßige Unterstützung selbst bei niedrigem Ladestand zu gewährleisten. Bei 4 % Akkukapazität wird die Motorunterstützung automatisch abgeschaltet, wobei das System selbst angeschaltet bleibt. Dies ist nicht nur für Gesundheit und Lebensdauer des Akkus förderlich, sondern erlaubt auch das Betreiben kabelgebundener Beleuchtung für etwa 2 Stunden.

Wenn Ihr Fahrrad 15 Minuten oder länger stillsteht, schaltet sich das System automatisch ab, um Strom zu sparen. Um weiter mit Motorunterstützung zu fahren, müssen Sie das System wieder einschalten.



WARNUNG! Wenn die Akkukapazität niedrig genug ist, damit sich das Motorsystem abschaltet und das Fahrrad in den Energiesparmodus wechselt, werden verkabelte Leuchten nur noch für einen begrenzten Zeitraum mit Strom versorgt, um eine gewisse Sichtbarkeit zu bieten. Dieser Zeitraum beträgt abhängig von mehreren Faktoren bis zu 2 Stunden. Sie sollten schnellstmöglich anhalten und den Akku aufladen. Die Leuchten können sich jederzeit ohne weitere Warnung abschalten.

10.3. AUS- UND EINBAUEN DES AKKUS

AKKUALTERUNG AUFSCHLIESSEN UND ÖFFNEN



Abb. 10.5

- Schalten Sie das Fahrrad am MasterMind TCD-w aus (A).
- Schließen Sie mit dem mitgelieferten Schlüssel die Akkualterung auf (B).
- Drehen Sie den Verriegelungshebel im Uhrzeigersinn (C), um den Akku freizugeben (D).

AKKU ENTFERNEN

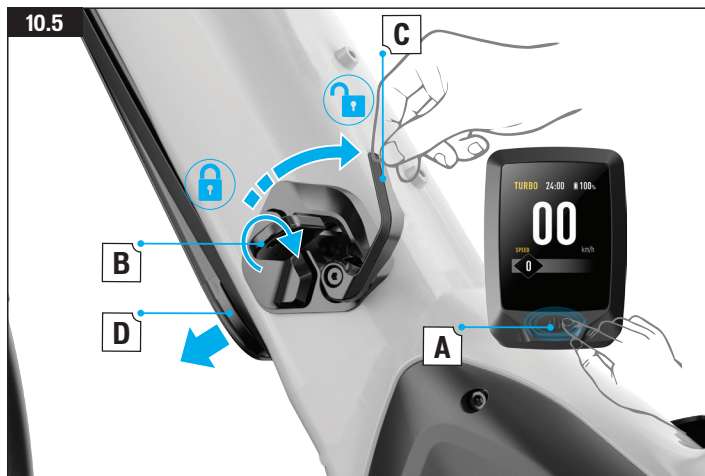

Abb. 10.6

- Stützen Sie den Akku mit einer Hand ab und drehen Sie den Verriegelungshebel im Uhrzeigersinn, um den Akku vollständig zu lösen (A).
- Drehen Sie den Akku nach unten und richten Sie ihn in einem Winkel von ca. 20 Grad zum Unterrohr (B) aus.

AKKU AUSHAKEN

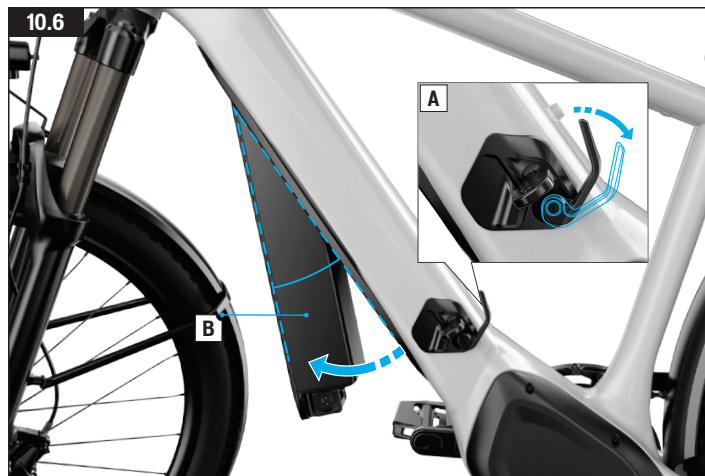

Abb. 10.7

- Damit der Akku nicht unbeabsichtigt aus dem Rahmen fallen kann, ist er an der Vorderseite mit einem Haken am Rahmen fixiert.
- Heben Sie den Akku nach oben und nach hinten, und entfernen Sie ihn aus dem Rahmen.

AKKU WIEDEREINBAUEN



Abb. 10.8

- Haken Sie den Akku wieder in den Haken ein (Abb. 10.7) und drehen Sie ihn zurück in den Rahmen.
- Drücken Sie den Akku vorsichtig in den Rahmen, bis Sie das erste Klicken hören (A). Der Akku wird jetzt im Rahmen gehalten; drehen Sie den Verriegelungshebel gegen den Uhrzeigersinn (B), um ihn im Rahmen zu fixieren.
- Schließen Sie die Akkualterung und entfernen Sie den Schlüssel vom Rahmen (C). Fahren Sie nicht mit dem Fahrrad, wenn der Schlüssel in der Verriegelung steckt.
- Schalten Sie das MasterMind TCD-w ein, um die Verbindung zu prüfen (D).

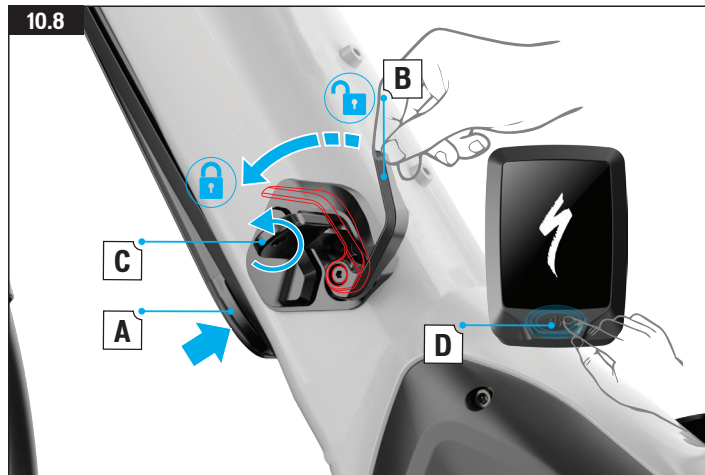

INFO: Stellen Sie sicher, den mit Ihrem Fahrrad gelieferten Schlüsselcode sorgsam und gut zugänglich aufzubewahren. Wenn Sie den Schlüssel verlieren und der Schlüsselcode nicht verfügbar ist, muss der gesamte Verriegelungsmechanismus ausgetauscht werden.

10.4. REINIGUNG

- Schalten Sie den Akku stets aus und trennen Sie das Ladegerät vom Ladeanschluss und von der Steckdose, bevor Sie Ihr Fahrrad reinigen.
- Stellen Sie sicher, dass die Abdeckung des Ladeanschlusses vollständig geschlossen ist, bevor Sie das Fahrrad waschen. Stellen Sie sicher, dass beim Waschen kein Wasser mit den elektrischen Komponenten in Berührung kommt.
- Stellen Sie sicher, dass der Ladeanschluss frei von Wasser und Schmutz ist. Der Anschluss muss vor dem Gebrauch sauber sein. Blasen Sie Schmutz mit schwachem Luftdruck ab und verwenden Sie zum Entfernen von trockenem Schmutz eine weiche Bürste.
- Wenn der Ladeanschluss feucht ist, lassen Sie ihn geöffnet, damit er vollständig trocknet, bevor Sie das Ladegerät anschließen.



WARNUNG! Verwenden Sie keinen Hochdruckreiniger oder Wasserschlauch, um das Fahrrad zu reinigen, da dies den Motor, den Akku oder andere elektrische Komponenten beschädigen und zu Brandgefahr führen kann. Verwenden oder laden Sie keine Akkus, wenn Sie vermuten, dass Wasser darin eingedrungen sein könnte. Entsprechend müssen alle Anschlüsse vollständig trocken und sauber sein, bevor Sie das Fahrrad verwenden oder aufladen. Verwenden Sie zum Reinigen Ihres Fahrrads ein sauberes, feuchtes Tuch und bei Bedarf geeignete Fahrrad-Reinigungsmittel.



ACHTUNG: Anweisungen zum Säubern der Komponenten des Antriebsstrangs entnehmen Sie bitte der Anleitung des Herstellers des Antriebsstrangs. Stellen Sie sicher, dass die Steckverbinder sauber und trocken sind, bevor Sie sie wieder anschließen und mit dem Fahrrad fahren. Wenden Sie sich wegen weiterer Informationen zur Reinigung Ihres Fahrrads an Ihren autorisierten Specialized-Fachhändler.



ACHTUNG: Reinigen Sie das Ladegerät nicht mit Alkohol, Lösungsmittel oder Scheuermittel. Verwenden Sie stattdessen ein trockenes oder leicht angefeuchtetes Tuch.

10.5. LAGERUNG



ACHTUNG: Wenn Sie das Fahrrad längere Zeit nicht verwenden, lagern Sie es in einem trockenen und gut belüfteten Bereich. Lagern Sie den Akku nur bei Umgebungstemperaturen zwischen -20 °C und +60 °C (-4 °F und +140 °F).



ACHTUNG: Wenn das Fahrrad längere Zeit nicht benutzt wird, laden Sie den Akku mindestens alle drei Monate auf einen Ladezustand von 60 % oder mehr auf. Wenn der Akku nicht alle drei Monate geladen wird, kann er beschädigt werden.



INFO: Lassen Sie den Akku nicht längere Zeit am Ladegerät angeschlossen, nachdem der Akku vollständig aufgeladen worden ist.

10.6. TRANSPORT



INFO: Der Transport und/oder Versand Ihrer Turbo Tero-Akkus unterliegt länderspezifischen Gesetzen und Regeln und erfordert eine bestimmte Verpackung und Kennzeichnung. Informieren Sie sich über die in Ihrem Land geltenden Gesetze und Bestimmungen. Ihr autorisierter Specialized-Fachhändler wird Sie gerne über die geltenden Bestimmungen informieren. Für den Transport des Akkus außerhalb des Rahmens empfiehlt Specialized die Verwendung einer zertifizierten Transportbox.

ACHTUNG: Seien Sie sich der Tatsache bewusst, dass Ihr Turbo Tero deutlich schwerer ist als ein Fahrrad ohne Motorunterstützung. Seien Sie stets vorsichtig, wenn Sie Ihr Turbo Tero anheben, schieben, verladen oder transportieren.

10.7. ENTSORGUNG



Akkus/Batterien und Ladegeräte dürfen nicht im Hausmüll entsorgt werden. Alle Akkus/Batterien und Ladegeräte müssen umweltverträglich und gemäß den geltenden gesetzlichen Bestimmungen entsorgt werden. Fragen Sie Ihren autorisierten Specialized-Fachhändler nach Möglichkeiten zur fachgerechten Entsorgung und Rücknahme.

10.8. TECHNISCHE DATEN DES AKKUS

BESCHREIBUNG	EINHEIT	SPEZIFIKATION	
		SBC-B19	SBC-B20
BETRIEBSSPANNUNG	V	36	36
LADETEMPERATUR	°C	0 bis +45	0 bis +45
	°F	32 bis +113	32 bis +113
BETRIEBSTEMPERATUR	°C	-20 bis +60	-20 bis +60
	°F	-4 bis +140	-4 bis +140
LAGERUNGSTEMPERATUR (Bis zu 1 Monat)	°C	-20 bis +60	-20 bis +60
	°F	-4 bis +140	-4 bis +140
LAGERUNGSTEMPERATUR (Bis zu 3 Monate)	°C	-20 bis +45	-20 bis +45
	°F	-4 bis +113	-4 bis +113
LAGERUNGSTEMPERATUR (Bis zu 1 Jahr)	°C	-20 bis +23	-20 bis +23
	°F	-4 bis +73,4	-4 bis +73,4
SCHUTZART		IPX6	IPX6
GEWICHT	kg	3,1	3,85
	lb	6,8	8,5
KAPAZITÄT	Ah	14,7	19,6
ENERGIE	Wh	530	710
LADEDAUER	H	4	5

Die mit dem Akku erzielte Reichweite kann abhängig vom Akku-Modell und/oder der Kapazität sowie den Nutzungsbedingungen, wie z. B. die Steigung Ihrer Strecke und der verwendete Unterstützungs-Modus, erheblich variieren. Beachten Sie auch den Abschnitt „ALLGEMEINE HINWEISE ZUM FAHRBETRIEB“ für zusätzliche Informationen über die Reichweite und Hinweise zur Maximierung der Reichweite.

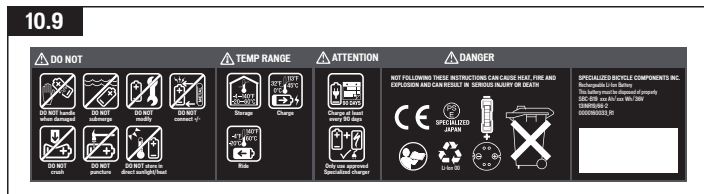

! WARNUNG! Abb. 10.9 zeigt den Akku-Aufkleber, der mit Ihrem Fahrrad geliefert wird. Machen Sie sich vor dem ersten Gebrauch mit den darauf angegebenen Informationen vertraut.

10.9. TECHNISCHE DATEN DES LADEGERÄTS

BESCHREIBUNG	EINHEIT	SPEZIFIKATION		
		SBC-C04	SBC-C05	SBC-C07
MODELLNUMMER DES LADEGERÄTS				
LADETEMPERATUR	°C	0 bis +40	0 bis +40	-10 bis +40
	°F	+32 bis +104	+32 bis +104	14 bis +104
LAGERUNGSTEMPERATUR	°C	-20 bis +65	-20 bis +65	-20 bis +70
	°F	-4 bis +149	-4 bis +149	-4 bis +158
BETRIEBSSPANNUNG	V	42	42	42
EINGANGSWECHSELSPANNUNG	V	100 bis 240	100 bis 240	220 bis 240
FREQUENZ	Hz	50 / 60	50 / 60	47 / 63
MAXIMALER LADESTROM	A	4	2	4
ABMESSUNGEN	MM	177 x 78 x 38,5	177 x 78 x 38,5	180 x 86 x 52

11. TECHNISCHE DATEN

11.1. ALLGEMEINE TECHNISCHE DATEN

BESCHREIBUNG	SPEZIFIKATION
STEUERSATZLAGER	11/8" UPPER / 1,5" LOWER
SITZROHRKLEMMUNG, DURCHMESSER	34,9 mm
SATTELSTÜTZE, DURCHMESSER	30,9 mm
SCHALTAUGE	AMAZINGER 2.1, MTB RD HANGER

11.2. BENÖTIGTE WERKZEUGE

INBUSSCHLÜSSEL 2,5, 3, 4, 5, 6, 8 mm	SCHMIERFETT
TORX T10-, T20-, T25- und T30-SCHLÜSSEL	KASSETTENVERSCHLUSSRING-WERKZEUG
13-mm-STECKSCHLÜSSEL	SCHRAUBENSICHERUNG
15-mm-MAULSCHLÜSSEL	

11.3. SCHRAUBENGRÖSSEN / WERKZEUGE / ANZUGSMOMENTE



WARNUNG! Das korrekte Anzugsmoment aller Schrauben, Bolzen und Muttern Ihres Bikes ist für Ihre Sicherheit unerlässlich. Bei einem zu geringen Anzugsmoment kann das entsprechende Bauteil nicht sicher halten. Bei einem zu hohen Anzugsmoment können Gewinde ausreißen sowie Schrauben und Bolzen sich verformen und brechen.

In jedem Fall kann ein falsches Anzugsmoment zum Versagen der Komponente führen, sodass Sie die Kontrolle über das Fahrrad verlieren und stürzen könnten. Achten Sie darauf, dass alle Schrauben und Bolzen gemäß den vorgegebenen Anzugsmomenten angezogen sind. Prüfen Sie alle Anzugsmomente nach der ersten Fahrt und danach in regelmäßigen Abständen, um die Stabilität und Sicherheit zu gewährleisten.

Im Folgenden finden Sie die Anzugsmomente im Überblick:

POSITION	WERKZEUG	DREHMOMENT	
		NM	IN-LBF
SITZROHRKLEMMUNG	4-mm-Inbusschlüssel	6,2	55
SCHRAUBEN DER SATTELSTREBENKLEMMUNG	5-mm-Inbusschlüssel	N/A	N/A
VORBAU-KLEMMUNG AM GABELSCHAFT	4-mm-Inbusschlüssel	6	52
VORBAU-KLEMMUNG AM LENKER	4-mm-Inbusschlüssel	6	52
AHEADKAPPENSCHRAUBE	5-mm-Inbusschlüssel	N/A	N/A
KURBELSCHRAUBEN	8-mm-Inbusschlüssel	50	443
KETTENBLATTSCHRAUBEN	5-mm-Inbusschlüssel	10	89
FLASCHENHALTERSCHRAUBE	Inbusschlüssel 3 mm	2,8	25
12-MM-HINTERRADACHSE	6-mm-Inbusschlüssel	15	133
SCHALTAUGE	4-mm-Inbusschlüssel	6,2	55
ICR-FÜHRUNGSSCHRAUBE AM STEUERROHR	TX10	0,8	7
MOTORBEFESTIGUNGSMUTTERN	13-mm-STECKSCHLÜSSEL	23	203
MOTORBEFESTIGUNGSSCHRAUBE	5-mm-Inbusschlüssel	23	203
MOTORABDECKUNGSMUTTER	TX20	1	8,8

AKKUHALTERUNGSSCHRAUBE	Inbusschlüssel 3 mm	3	26,5
AKKUBEFESTIGUNGSSCHRAUBEN (DICHTUNG)	TX20	3,3	29
BEFESTIGUNGSSCHRAUBE FÜR GESCHWINDIGKEITSSENSOR	Inbusschlüssel 3 mm	1	9
SCHRAUBEN FÜR GESCHWINDIGKEITSSENSOR- MAGNET (6-SCHRAUBEN-VERSION)	TX25	6,2	55
GESCHWINDIGKEITSSENSOR-MAGNET (CENTERLOCK-AUSFÜHRUNG)	KASSETTEN- VERSCHLUSS- RING-WERKZEUG	40	354
FERNBEDIENUNGS-KLEMMSCHRAUBE	2-mm- Inbusschlüssel	0,8	7
KETTENSCHUTZ-BEFESTIGUNGSSCHRAUBE (AN MOTOR/KETTENSTREBE)	Inbusschlüssel 3 mm	4,5	40
KETTENSCHUTZSCHRAUBEN	Inbusschlüssel 3 mm	3	2,65
SEITENSTÄNDERSCHRAUBEN	5-mm- Inbusschlüssel	10	89
VORDERRAD-SCHUTZBLECH-SCHRAUBEN	4-mm- Inbusschlüssel	4	35
HINTERRAD-SCHUTZBLECH-SCHRAUBEN	4-mm- Inbusschlüssel	4	35
SCHRAUBEN FÜR HINTEREN GEPÄCKTRÄGER	5-mm- Inbusschlüssel	9	80
SCHRAUBE DES ABDECKBLECHS FÜR DIE GEPÄCKTRÄGERBEFESTIGUNG AM STEUERROHR	2,5-mm- Inbusschlüssel	1	8,8



INFO: Bitte entnehmen Sie die benötigten Werkzeuge und Anzugsmomente für alle Nicht-Specialized-Komponenten den Anleitungen der jeweiligen Hersteller.

11.4. ANPASSUNG

Das Turbo Tero-Fahrrad ist gemäß Originalspezifikation als Pedelec zugelassen. Wenn Sie Komponenten verändern, erfüllt es möglicherweise nicht mehr die lokalen Vorschriften.



WARNUNG! Turbo Tero-Fahrräder werden mit einer Federgabel geliefert, die für den Rahmen ausgewählt, abgestimmt und freigegeben wurde. Die Verwendung von Gabeln von Fremdherstellern mit anderen Spezifikationen (weniger oder mehr Federweg oder eine andere Gabelausführung) kann wie alle Fremdteile die Geometrie und/oder das Fahrverhalten beeinträchtigen und unter Umständen zum strukturellen Versagen des Rahmens oder von Rahmenkomponenten führen. Erkundigen Sie sich wegen der Kompatibilität von Gabeln stets bei Ihrem autorisierten Specialized-Fachhändler oder Federungshersteller.

ACHTUNG: Bestimmte Kettenblätter haben möglicherweise keinen ausreichenden Abstand zur Kettenstrebe. Überprüfen Sie den Abstand und die Kettenlinie, bevor Sie ein neues Kettenblatt verwenden.

11.5. EMPFOHLENER REIFENDRUCK

Ein angemessener Reifendruck ist für eine optimale Leistung unerlässlich. Reifen mit einem höheren Luftdruck rollen auf sanftem Untergrund in der Regel leichter, bieten aber weniger Traktion. Ein niedrigerer Luftdruck bietet in aller Regel mehr Traktion bei etwas schlechterem Rollwiderstand, zumindest auf kompakten Untergründen.

Verwenden Sie einen hochwertigen Reifendruckmesser und beachten Sie die Luftdruckangaben auf der Reifenflanke.



TECH-TIPP: Durch das höhere Gewicht des Turbo Tero sollte der Luftdruck generell höher als bei einem Fahrrad ohne Motor sein.

12. GESETZLICHE VORGABEN

RoHS:

Specialized Bicycle Components, Inc. versichert, dass dieses Produkt und seine Verpackung die Anforderungen der Richtlinie 2011/65/EU zur Beschränkung der Verwendung bestimmter gefährlicher Stoffe in Elektro- und Elektronikgeräten, gemeinhin als RoHS bezeichnet, erfüllt.

13. EC - KONFORMITÄTSERKLÄRUNG

Der Hersteller: Specialized Bicycle Components Inc. 15130 Concord Circle Morgan Hill, CA 95037, USA Tel.: +1 408 779-6229		
Bestätigt hiermit, dass die folgenden Produkte:		
Kategorie:	EPAC (Electrically Power Assisted Cycle)	Lithium-Ionen-Akkuladegerät
Mit den Modellbezeichnungen:	Tero 5.0 / Tero 4.0 / Tero 4.0 EQ / Tero 4.0 EQ ST / Tero 3.0 / Tero 3.0 ST	SBC-C04 / SBC-C05 / SBC-C07
Alle wesentlichen Anforderungen der folgenden Richtlinien erfüllen:	Maschinen (2006/42/EG) Elektromagnetische Verträglichkeit (2014/30/EU) Funkanlagen (2014/53/EU) Niederspannung (2014/35/EU)	
Die folgenden harmonisierten Normen wurden auf das Produkt angewendet:	EN 15194:2017 Fahrräder - elektromotorisch unterstützte Räder - EPACs EN 60335-1 - Sicherheit elektrischer Geräte für den Hausgebrauch und ähnliche Zwecke EN 60335-2-29 - Sicherheit elektrischer Geräte für den Hausgebrauch und ähnliche Zwecke Teil 1: Allgemeine Anforderungen Teil 2: Besondere Anforderungen für Batterieladegeräte	
Seriennummer:	Die Seriennummer befindet sich auf dem Aufkleber auf der letzten Seite der Betriebsanleitung.	
Technische Dokumentation von:	Specialized Europe GmbH Werkstattgasse 10 6330 Cham, Schweiz	
Unterschrift: 	Jan Talavasek (Sr. Director Turbo)	
Specialized Europe GmbH, 6330 Cham, Schweiz, 1. März 2021		

HINWEIS: DIESE KONFORMITÄTSERKLÄRUNG GILT NUR FÜR FAHRRÄDER, DIE IN LÄNDERN VERKAUFT WERDEN, IN DENEN DIE CE-RICHTLINIEN GÜLTIGKEIT BESITZEN.

HINWEIS: UM DAS FAHRRAD DIESER BETRIEBSANLEITUNG ZUZUORDNEN, MUSS DER GELBE SERIENNUMMERN-AUFKLEBER AUF DEM RAHMEN DES FAHRRADS ÜBER DEM AUFKLEBER-BEISPIEL AUF DER RÜCKSEITE DIESER BETRIEBSANLEITUNG PLATZIERT WERDEN.

OBSAH

1. ÚVOD	2
1.1. ZÁRUKA.....	2
2. KOMPONENTY JÍZDNÍHO KOLA TURBO TERO	3
3. GEOMETRIE	6
4. OBECNÉ INFORMACE O JÍZDNÍM KOLE TURBO TERO	7
4.1. URČENÍ.....	7
4.2. PEDELEC/EPAC.....	8
4.3. KONSTRUKČNÍ HMOTNOSTNÍ LIMITY.....	8
5. OBECNÁ USTANOVENÍ OHLEDNĚ JÍZDY	9
5.1. TIPY PRO JÍZDU.....	9
5.2. PŘED JÍZDOU.....	9
5.3. ZNALOST DOJEZDU.....	10
5.4. ODNÍMATELNÝ ŽLUTÝ ŠTÍTEK.....	10
5.5. JÍZDA S DĚTMI.....	10
6. OBECNÁ UPOZORNĚNÍ OHLEDNĚ ÚDRŽBY	11
6.1. NÁHRADNÍ DÍLY A PŘÍSLUŠENSTVÍ.....	12
7. OBECNÁ UPOZORNĚNÍ OHLEDNĚ MONTÁŽE	12
7.1. LOŽISKA HLAVOVÉHO SLOŽENÍ.....	12
7.2. MINIMÁLNÍ A MAXIMÁLNÍ ZASUNUTÍ SEDLOVKY.....	13
7.3. ZADNÍ MĚNIČ / VÝMĚNNÁ PATKA.....	14
7.4. SNÍMAČ RYCHLOSTI.....	14
7.5. NOSIČE A BLATNÍKY.....	14
7.6. DRŽÁKY PŘÍSLUŠENSTVÍ NA NOSIČI.....	16
7.7. OSVĚTLENÍ.....	17
8. ROZHRAŇÍ SYSTÉMU	18
8.1. DISPLEJ MASTERMIND TCD-W.....	18
8.2. SPUŠTĚNÍ SYSTÉMU POMOCÍ JEDNOTKY MASTERMIND TCD-W.....	19
8.3. DÁLKOVÉ OVLÁDÁNÍ NA ŘÍDÍTKÁCH.....	19
8.4. DÁLKOVÉ OVLÁDANÉ FUNKCE.....	20
8.5. REŽIMY PODPORY.....	20
8.6. PRUHOVÝ UKAZATEL FREKVENCE ŠLAPÁNÍ NA DISPLEJI MASTERMIND TCD-W.....	21
8.7. NASTAVENÍ SYSTÉMU A PŘÍZPUSOBENÍ STRÁNEK NA DISPLEJI.....	22
8.8. MOŽNOSTI PŘIPOJENÍ.....	23
8.9. CHYBOVÉ ZPRÁVY.....	23
8.10. RESETOVÁNÍ DO TOVÁRNÍHO NASTAVENÍ NA DISPLEJI MASTERMIND TCD-W.....	23

9. APLIKACE MISSION CONTROL	24
9.1. FUNKCE APLIKACE MISSION CONTROL.....	24
9.2. NÁPOVĚDA V APLIKACI.....	26
9.3. STAŽENÍ A INSTALACE APLIKACE MISSION CONTROL.....	26
9.4. SPÁROVÁNÍ JÍZDNÍHO KOLA S APLIKACÍ MISSION CONTROL.....	26
9.5. PŘÍZPUSOBENÍ DISPLEJE JEDNOTKY MASTERMIND TCD-W.....	27
10. BATERIE A NABÍJEČKA	27
10.1. NABÍJENÍ A POUŽITÍ BATERIE.....	28
10.2. ZOBRAZENÍ ÚROVNĚ NABITÍ NA DISPLEJI MASTERMIND TCD-W.....	30
10.3. DEMONTÁŽ A MONTÁŽ BATERIE.....	30
10.4. ČIŠTĚNÍ.....	32
10.5. SKLADOVÁNÍ.....	32
10.6. PŘEPRAVA.....	33
10.7. LIKVIDACE.....	33
10.8. TECHNICKÉ ÚDAJE O BATERII.....	33
10.9. NABÍJEČKA – TECHNICKÉ ÚDAJE.....	34
11. SPECIFIKACE	34
11.1. OBECNÉ SPECIFIKACE.....	34
11.2. POTŘEBNÉ SERVISNÍ VYBAVENÍ.....	34
11.3. VELIKOST ŠROUBŮ / NÁSTROJE / PŘEDEPSANÉ UTAHOVACÍ MOMENTY.....	34
11.4. INDIVIDUÁLNÍ PŘÍZPUSOBENÍ.....	36
11.5. DOPORUČENÝ TLAK V PLÁŠTÍCH.....	36
12. ZÁKONNÁ USTANOVENÍ	36
13. ES – PROHLÁŠENÍ O SHODĚ	37

SPECIALIZED BICYCLE COMPONENTS

15130 Concord Circle, Morgan Hill, CA 95037 (408) 779-6229

0000165867_UM_R1 03/21

Čas od času můžeme vydávat aktualizace a dodatky k tomuto dokumentu. Pravidelně navštěvujte web www.specialized.com nebo se obračejte na středisko péče o jezdce (Rider Care), kde vždy získáte nejnovější informace. Informace: specialized.com / 877-808-8154

1. ÚVOD

TATO UŽIVATELSKÁ PŘÍRUČKA OBSAHUJE DŮLEŽITÉ INFORMACE. PŘEČTĚTE SI JI POZORNĚ A ULOŽTE JI NA BEZPEČNÉM MÍSTĚ, KDE JI BUDETE MÍT VŽDY PO RUCE.

Koncept této příručky byl vytvořen v angličtině (originální příručka s pokyny) a byl následně přeložen do dalších jazyků (překlad originální příručky s pokyny).

Tato uživatelská příručka je určena speciálně pro jízdní kolo Specialized Turbo Tero a slouží jako podrobnější dodatek k příručce vlastníka jízdního kola Specialized (dále jen „příručka vlastníka“). Obsahuje důležité informace o bezpečnosti, provozu a servisu, které byste si měli přečíst před první jízdou. Příručku si následně uschovejte pro pozdější použití. Příručku vlastníka byste si měli přečíst celou, protože v ní najdete důležité informace a instrukce, jež je nutné dodržovat. Pokud nemáte tištěnou verzi této příručky, můžete si ji stáhnout zdarma na www.specialized.com nebo ji získat u nejbližšího autorizovaného prodejce Specialized, případně ve středisku zákaznické podpory Specialized Rider Care.





Pamatujte, že všechny pokyny a poznámky se mohou změnit a být aktualizovány bez upozornění. Pravidelně kontrolujte technické aktualizace na adrese www.specialized.com.

Mohou být k dispozici další informace ohledně bezpečnosti, výkonu a servisu pro konkrétní komponenty, jako je odpružení nebo pedály na vašem kole, nebo pro příslušenství, jako jsou helmy nebo světla. Ujistěte se, že vám autorizovaný prodejce Specialized poskytne veškerou literaturu od výrobce, která se dodává s jízdním kolem nebo příslušenstvím. V případě nesouladu mezi informacemi v této příručce a informacemi od výrobce komponentů kontaktujte nejbližšího autorizovaného prodejce Specialized.

Bicykl Turbo Tero je klasifikován jako EPAC (Electrically Power Assisted Cycle) nebo též Pedelec, v češtině se používá pojem jízdní kolo s pomocným elektrickým pohonem. V tomto manuálu ho zjednodušeně označujeme jako jízdní kolo nebo elektrokolo, pokud není uvedeno jinak.

PŘÍRUČKU V DALŠÍCH JAZYCÍCH SI LZE STÁHNOUT NA ADRESE www.specialized.com.

Při čtení této uživatelské příručky se budete setkávat s různými důležitými symboly a varováními, která jsou vysvětlena níže:

	VAROVÁNÍ! Kombinace tohoto slova a symbolu označuje potenciálně nebezpečnou situaci, které je nutné se vyvarovat, jinak hrozí vážné zranění nebo smrt. Mnohá varování sdělují, že „hrozí ztráta kontroly nad kolem a pád jezdce“. Vzhledem k tomu, že každý pád může skončit vážným zraněním nebo smrtí, varování před možným zraněním nebo smrtí se v textu neopakuje všude.
	UPOZORNĚNÍ: Kombinace bezpečnostního symbolu a slova UPOZORNĚNÍ označuje potenciálně nebezpečnou situaci, které je nutné se vyvarovat, jinak může mít za následek lehké nebo středně těžké zranění, nebo případně slouží jako varování před nebezpečnými postupy. Slovo UPOZORNĚNÍ bez výstražného symbolu označuje situaci, které je nutné se vyhnout, jinak může mít za následek poškození vašeho jízdního kola nebo propadnutí záruky.
	INFORMACE: Symbol upozorňuje čtenáře na obzvláště důležité informace.
	MAZIVO: Tento symbol značí, že je třeba použít vysoce kvalitní mazivo dle vyobrazení.
	TECHNICKÝ TIP: Technické tipy jsou užitečné rady a triky, které lze využít při montáži nebo používání kola.

1.1. ZÁRUKA

Příslušné informace najdete v záručním listu, dodávaném s vaším jízdním kolem, případně navštívte stránky www.specialized.com. Tištěné informace získáte také u nejbližšího autorizovaného prodejce Specialized.

2. KOMPONENTY JÍZDNÍHO KOLA TURBO TERO

2.1

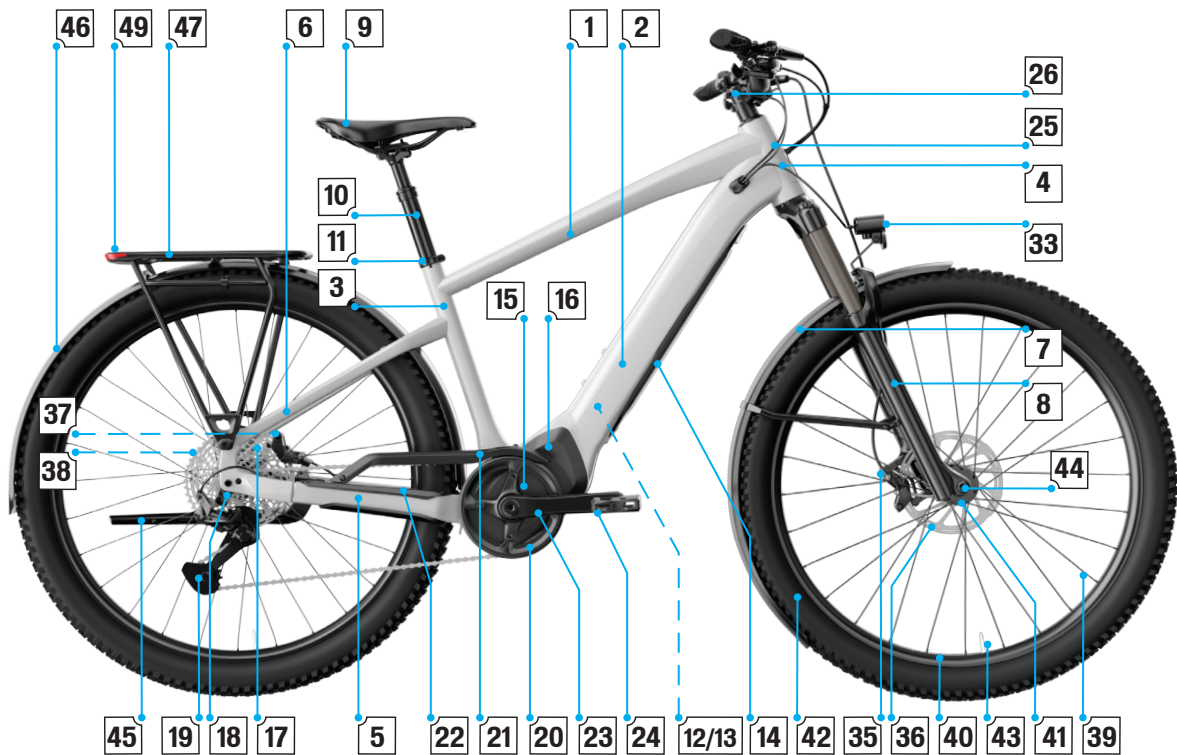

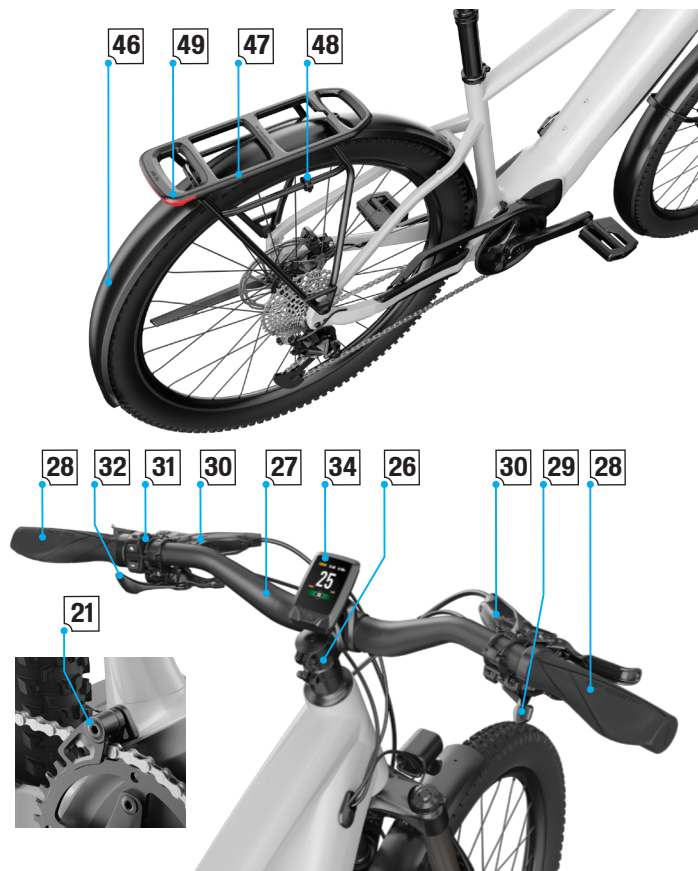

1	HORNÍ RÁMOVÁ TRUBKA	18	VÝMĚNNÁ PATKA	35	PŘEDNÍ BRZDOVÝ TRĚMEN
2	SPODNÍ RÁMOVÁ TRUBKA	19	ZADNÍ MĚNIČ	36	KOTOUČ PŘEDNÍ BRZDY
3	SEDOVÁ TRUBKA	20	PŘEVODNÍK	37	ZADNÍ BRZDOVÝ TRĚMEN
4	HLAVOVÁ TRUBKA	21	CHRÁNIČ ZADNÍ STAVBY* / VODÍTKO ŘETĚZU*	38	KOTOUČ ZADNÍ BRZDY
5	ŘETĚZOVÁ VZPĚRA	22	CHRÁNIČ ŘETĚZOVÉ VZPĚRY	39	PAPRSEK KOLA
6	SEDOVÁ VZPĚRA	23	KLIKA	40	RÁFEK
7	PŘEDNÍ BLATNÍK*	24	PEDÁL	41	NÁBOJ
8	VIDLICE	25	HLAVOVÉ SLOŽENÍ	42	PLÁŠŤ
9	SEDOLO	26	PŘEDSTAVEC	43	VENTILEK
10	SEDOVKA* / NASTAVITELNÁ SEDOVKA*	27	ŘÍDÍTKA	44	PEVNÁ OSA
11	OBJÍMKA SEDOVKY	28	GRIPY	45	STOJAN
12	ZAJIŠŤOVACÍ MECHANISMUS BATERIE	29	ŘAZENÍ	46	ZADNÍ BLATNÍK*
13	NABÍJECÍ ZDÍRKA	30	BRZDOVÁ PÁKA	47	ZADNÍ NOSIČ*
14	BATERIE	31	DÁLKOVÉ OVLÁDÁNÍ	48	ZARÁŽKA BOČNÍ BRAŠNY*
15	ELEKTROMOTOR	32	PÁČKA NASTAVITELNÉ SEDOVKY*	49	ZADNÍ SVĚTLO*
16	KRYT ELEKTROMOTORU	33	PŘEDNÍ SVĚTLO		
17	KAZETA	34	DISPLEJ MasterMind TCD-w		

* Ne všechny modely jsou vybaveny výše uvedenými komponentami.

3. GEOMETRIE

3.1

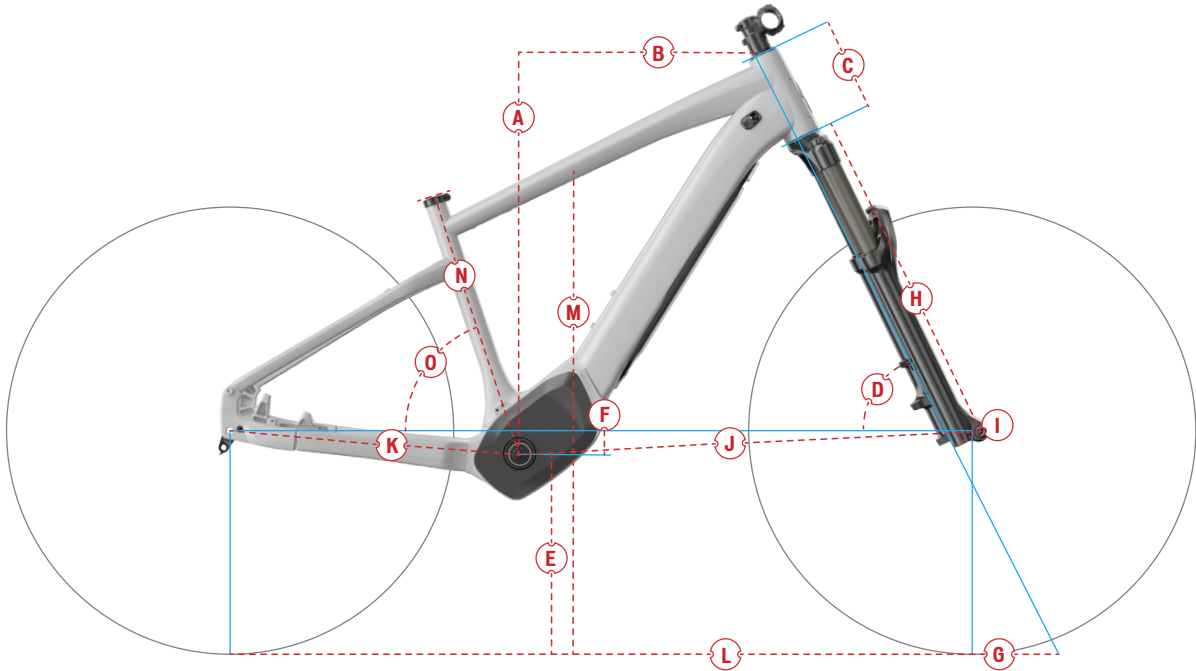

INFORMACE: Informace o geometrii, jak jsou shrnuty v této příručce, jsou aktuální k datu sepsání této příručky a mohou být změněny. Společnost Specialized si vyhrazuje právo různé komponenty kdykoli a bez předchozího upozornění změnit, a to včetně úprav, omezení nebo přidávání funkcí.

	VELIKOST RÁMU	S	M	L	XL
A	VÝŠKA RÁMU	637	651	664	687
B	DOSAŽ	401	421	441	457
C	DÉLKA HLAVOVÉ TRUBKY	135	150	165	190
D	ÚHEL HLAVOVÉ TRUBKY	66,4	66,4	66,4	66,4
E	VÝŠKA STŘEDOVÉHO SLOŽENÍ	313	313	313	313
F	BB DROP	57	57	57	57
G	STOPA KOLA	114	114	114	114
H	DÉLKA VIDLICE (CELÁ)	516	516	516	516
I	VYOSENÍ VIDLICE (OFFSET)	44	44	44	44
J	VZDÁLENOST PŘEDNÍ OSA – STŘEDOVÉ SLOŽENÍ	705	731	756	782
K	DÉLKA ŘETĚZOVÉ VZPĚRY	470,4	470,4	470,4	470,4
L	ROZVOR	1169	1195	1221	1247
M	VÝŠKA RÁMU V ROZKROKU	768	804	805	839
N	DÉLKA SEDLOVÉ TRUBKY	400	450	460	500
O	ÚHEL SEDLOVÉ TRUBKY	73,9	73,4	72,9	72,4
	DÉLKA KLIK (mm)	170	170	170	170
	ŠÍŘKA ŘÍDÍTEK (mm)	720	750	750	750
	DÉLKA PŘEDSTAVCE (EQ) (mm)	60	60	70 (75)	70 (75)
	ŠÍŘKA SEDLA (mm)	155	155	155	155
	MAX. ZASUNUTÍ SEDLOVKY (mm)	200	260	260	260
	MIN. ZASUNUTÍ SEDLOVKY	80	80	80	80
	ZDVIH VIDLICE	110	110	110	110

4. OBECNÉ INFORMACE O JÍZDNÍM KOLE TURBO TERO

4.1. URČENÍ

Jízdní kolo Turbo Tero je určeno a testováno pouze pro univerzální použití a jízdu za běžných podmínek (podmínka 3).

 <p>3 For riding on unimproved trails with small obstacles</p>	PODMÍNKA 3	Jízdní kola konstruovaná pro jízdu na površích definovaných v Podmínce 1 a 2 a dále případně pro jízdu na hrbolatých trailech s malými překážkami a v nenáročných technických úsecích, včetně míst, kde může docházet k letmé ztrátě kontaktu pláště se zemí. NENÍ určeno ke skokům. Pod podmínku 3 spadají všechna horská kola bez zadního odpružení a také některé modely s lehkým zadním odpružením.
	ELEKTROKOLO JE URČENO:	K běžné nebo závodní jždě ve stylu cross-country, tzn. pro klidnou až agresivní jízdu ve středně těžkém terénu (například svažitě cesty s malými překážkami, jako jsou kořeny, kameny, nepevněný nebo sypký podklad, drny nebo výmoly). Komponenty kol pro jízdu ve stylu cross-country a maraton (pláště, tlumiče, rámy, komponenty pohonu) bývají odlehčené, protože se upřednostňuje ovladatelnost a rychlost kola před čistě hrubou silou. Zdvih tlumičů bývá relativně krátký, protože jízdní kolo je určeno pro rychlou jízdu v neustálém kontaktu s terémem.
	ELEKTROKOLO NENÍ URČENO:	Pro hardcore freeride, extrémní downhill, dirt jumping, slopestyle ani jiné nadměrně agresivní nebo extrémní jízdní styly. Není určeno k delším skokům, létání vzduchem, tvrdým doskokům ani k prorážení překážek.
	KOMPROMISNÍ VLASTNOSTI	Jízdní kola kategorie cross-country jsou lehčí, umožňují rychlejší výjezdy do svahu a jsou obratnější než jízdní kola kategorie all-mountain. Jízdní kola kategorie cross-country a maraton představují určitý kompromis: výměnou za menší robustnost nabízejí o něco vyšší efektivitu šlapání a rychlost ve výjezdech.

Jízdní kolo Turbo Tero spadá do kategorie kol s pomocným elektrickým pohonem – Pedelec/EPAC. Bez ohledu na svou klasifikaci poskytuje podporu elektromotoru pouze během šlapání. V závislosti na klasifikaci se mohou vyskytnout různé požadavky a předpisy, které mají vliv na vaše používání kola.



INFORMACE: Před používáním jízdního kola Turbo Tero se seznámte s veškerými zákonnými požadavky a nařízeními ve vaší zemi. Pro jízdu s elektrokolem Turbo Tero na veřejných silnicích, cyklistických stezkách nebo pěšinách mohou existovat určitá omezení. Také mohou existovat platná věková omezení nebo požadavky na pojištění či požadavky na použití helmy. Výrobce Specialized nedává žádné sliby, ujištění ani záruky ohledně používání vašeho elektrokola Turbo Tero nyní nebo v budoucnu. Protože jsou zákony a nařízení ohledně elektrických kol v různých zemích a správních jednotkách odlišné, a navíc se mohou během času měnit, řiďte se vždy nejaktuálnějšími informacemi. Doporučujeme pravidelně navštěvovat autorizovaného prodejce Specialized, kde vždy získáte aktuální informace.



UPOZORNĚNÍ: Všechna jízdní kola Turbo Tero mají pevně přednastavený rychlostní limit, při jehož překročení se podpora elektromotoru automaticky vypne. Jakákoli nepovolená manipulace s výkonem nebo systémem (nebo pokusy o ni) je zakázána a v jejím důsledku záruka pozbývá platnosti.

4.2. PEDELEC/EPAC

Pokud vaše elektrokolo Turbo Tero spadá do kategorie EPAC/Pedelec (jízdní kolo s pomocným elektrickým pohonem) a při jždě s podporou šlapání překročíte nastavenou maximální rychlost, která závisí na zemi prodeje, podpora elektromotoru se automaticky vypne. Řidičské oprávnění ani pojištění není zpravidla vyžadováno.

4.3. KONSTRUKČNÍ HMOTNOSTNÍ LIMITY

MODEL	LIMIT PRO NÁKLAD		KONSTRUKČNÍ LIMIT (LB / KG)
	VZADU (LB / KG)	VPŘEDU (LB / KG)	
VŠECHNY MODELY	59 / 27	33 / 15	300 / 136

KONSTRUKČNÍ HMOTNOSTNÍ LIMIT: Maximální celková hmotnost (jezdec plus náklad), kterou konstrukce jízdního kola uveze a na kterou je testováno.

HMOTNOSTNÍ LIMIT PRO NÁKLAD: Maximální hmotnost nákladu, kterou konstrukce jízdního kola uveze a na kterou je testováno.



VAROVÁNÍ! Uvedený hmotnostní limit pro náklad se týká pouze kompatibilního předního a zadního nosiče a sedlových brašen (jsou-li uvedeny). V případě, že se uvedená nosnost (hmotnostní limit pro náklad) liší od nosnosti uvedené výrobcem nosiče nebo sedlové brašny, vždy se řiďte nižší limitní hodnotou. Pokud na kolo namontujete další příslušenství pro převážení nákladu, jako jsou například košíky nebo dětské sedačky, které nebyly testovány s ohledem na kompatibilitu, spolehlivost a bezpečnost konkrétního modelu jízdního kola, činíte tak na vlastní riziko. Neuposlechnutí tohoto pokynu může mít za následek vážné zranění nebo smrt.



INFORMACE: Více informací o určení a konstrukčních hmotnostních limitech pro rám a komponenty najdete v příručce vlastnika.



INFORMACE: Doporučené konstrukční hmotnostní limity vycházejí z testovacích norem 4210 Mezinárodní organizace pro normalizaci (ISO) (pouze pro náklad a jezdcе).

5. OBECNÁ USTANOVENÍ OHLEDNĚ JÍZDY

Elektromotor jízdního kola Turbo Tero poskytuje podporu šlapání, jen když šlapete a kolo je v pohybu. Míra podpory šlapání závisí na intenzitě (síle), s jakou se opíráte do pedálů. Pokud přestanete šlapat, motor vám přestane pomáhat.





Jízdní kolo Turbo Tero lze používat také jako normální kolo bez pomoci elektromotoru (stačí vypnout displej do režimu OFF). Totéž platí, když úroveň nabití elektromotoru poklesne pod hodnotu 4 %.

Elektrokolo Turbo Tero má také režim walk-assist pro vedení kola (elektromotor se aktivuje i bez vyvíjení síly na pedály), navržený tak, že vám pomáhá při vedení elektrokola do svahu až do rychlosti 6 km/h (3,7 mil/h), pokud držíte na dálkovém ovladači stisknuté tlačítko (+).

5.1. TIPY PRO JÍZDU

Díky asistenci elektromotoru poskytuje bicykl Turbo Tero unikátní zážitek z jízdy v porovnání s koly bez asistence. Níže najdete několik tipů pro jízdu, které pomohou snížit opotřebení součástek a zvýšit výdrž baterie:

- Věnujte pozornost rychlosti nájezdu do zatáček a dávejte pozor, abyste vždy přestali šlapat v dostatečném předstihu před zatáčkou. Jinak se může stát, že najedete do zatáčky příliš vysokou rychlostí.
- Jezděte plynule a vždy sledujte situaci dostatečně daleko před sebou. Při každém brzdění ztrácíte rychlost, takže budete muset vydat další energii, abyste opět zrychlili.
- Pravidelně přerazujte pro udržení optimální kadence a před zastavením zařaďte lehké převody.
- Než začnete řadit, vždy s předstihem zmenšete sílu, kterou působíte na pedály, abyste omezili opotřebení nebo poškození převodů a řetězu.
- Brzdění během zatáčení může omezit vaši schopnost udržet kontrolu nad bicyklem.
- Pravidelně kontrolujte tlak v pláštích. Nízký tlak může způsobit neefektivní odvalování pláštů.
- Nevystavujte kolo po delší dobu nadměrnému horku (např. přímému slunečnímu svitu).
- Vozte s sebou pouze náklad, který potřebujete. Při vyšší hmotnosti se baterie vybijí rychleji.
- Je-li jízdní kolo vystaveno chladnějším teplotám (0 °C, resp. 32 °F nebo méně), uchovávejte je až do doby těsně před jízdou uvnitř budovy.

	VAROVÁNÍ! Podpora elektromotoru se aktivuje, jakmile šlápnete do pedálů a kolo se dá do pohybu. Než začnete na pedály působit silou, usadte se v sedle a přidržete zmáčknutou alespoň jednu brzdu. Nenastupujte na kolo tak, že se postavíte jednou nohou na pedál a druhou přehodíte přes kolo, protože kolo se může rozjet rychleji, než čekáte. Neuposlechnutí tohoto pokynu může mít za následek vážné zranění nebo i smrt.
	VAROVÁNÍ! Zrychlení elektrického kola může být větší, než byste očekávali, a na první pocit může působit nezvykle. Výrobce Specialized doporučuje pro první jízdu použít režim ECO s nejnižším výkonem a seznámit se s provozem elektrického kola (vyzkoušet si rozjždění, zastavování, zatačení a objždění překážek) v bezpečném prostředí dále od ostatních cyklistů, chodců nebo vozidel. Kvůli většímu zrychlení elektrického jízdního kola byste měli také věnovat zvláštní pozornost terénním podmínkám, protože se můžete přiblížit k překážce rychleji, než očekáváte. Mějte na paměti, že při zapnutí je výchozím režimem podpory elektromotoru pokaždé režim SPORT (střední nastavení).
	UPOZORNĚNÍ: Hmotnost elektrokola Turbo Tero je výrazně vyšší než u běžných jízdních kol bez elektromotoru. Buďte proto při manipulaci s kolem (včetně zvedání, tlačení, nakládání do auta či na nosiče, stejně tak při sundávání či vyndávání kola z nosiče/auta) opatrní.
	UPOZORNĚNÍ: Na elektrokole Turbo Tero nejezdíte bez nainstalované baterie. Při jízdě bez baterie může dojít k poškození exponovaných elektrických komponentů.
	Před jízdou zkontrolujte, zda je mechanismus baterie uzamčený a klíč vysunutý.
	VAROVÁNÍ! Při sledování displeje nebo jeho používání během jízdy dávejte pozor na cestu, protože to může narušit vaši soustředěnost a vést k nehodám. Před změnou nastavení nebo ovládním různých funkcí na displeji byste měli vždy zastavit.

5.2. PŘED JÍZDOU

Bez ohledu na vaši úroveň zkušeností byste si měli přečíst oddíl „PŘED PRVNÍ JÍZDOU“ příručky vlastníka (Správné nastavení kola pro vaši postavu, Bezpečnost především, Mechanická bezpečnostní kontrola a První jízda) a provést všechny nezbytné kontroly. Kromě toho se ujistěte, že jste obeznámeni s následujícími prvky, specifickými pro elektrokola.

PŘED PRVNÍ JÍZDOU:

- **BATERIE:** Je baterie plně nabitá?
- **DISPLEJ MasterMind TCD-w:** Jste obeznámeni s funkcemi a ovládním displeje?
- **DÁLKOVÉ OVLÁDÁNÍ:** Jste obeznámeni s funkcí tlačítek na dálkovém ovládní?

PŘED KAŽDOU JÍZDOU:

- **BATERIE:** Máte dostatečně nabitou baterii?
- **DISPLEJ MasterMind TCD-w:** Funguje displej správně?
- **DÁLKOVÉ OVLÁDÁNÍ:** Víte, jak používat dálkové ovládní k přepínání úrovně podpory z režimu OFF na ECO a dále na SPORT a TURBO?



VAROVÁNÍ! Vyzkazuje-li vaše baterie nebo nabíječka jakékoliv známky poškození, jízdní kolo nepoužívejte a neprodleně je dopravte na kontrolu k autorizovanému prodejci Specialized.

5.3. ZNALOST DOJEZDU

Před jízdou si vždy zjistěte dojezd svého elektrokola. Informace o dojezdu získáte na webových stránkách www.specialized.com, kde můžete vybrat svůj model elektrokola Turbo a potom kliknout na Kalkulátor dojezdu. Kromě Kalkulátoru dojezdu doporučujeme kontrolovat zbývající dojezd pomocí funkce Smart Control v aplikaci Mission Control.

5.4. ODNÍMATELNÝ ŽLUTÝ ŠTÍTEK

Elektrokolo Turbo Tero má na rámu nalepený štítek, na němž je uvedeno jeho sériové číslo. Sejměte štítek z jízdního kola a nalepte ho na poslední stranu této příručky nebo do záručního listu pro pozdější nahlédnutí.

PEEL AND STICK ON LAST PAGE OF TURBO USER MANUAL





5.5. JÍZDA S DĚTMI

Existuje mnoho různých způsobů, jak na kole jezdit s dětmi. Obecné informace a pokyny týkající se dětských sedaček a přívěsných vozíků najdete v oddílu Bezpečná jízda v příručce vlastníka. Pokud jezdíte s dětmi na kole pravidelně, měli byste si kolo v pravidelných intervalech nechat zkontrolovat u autorizovaného prodejce Specialized.

6. OBECNÁ UPOZORNĚNÍ OHLEDNĚ ÚDRŽBY

Jízdní kolo Turbo Tero je určené k dosahování vysokých výkonů. Veškerou údržbu, řešení problémů, opravy a výměny dílů musí provádět autorizovaný prodejce Specialized. Obecné informace ohledně údržby vašeho jízdního kola naleznete v příslušné příručce vlastníka. Navíc před každou jízdou provádějte pravidelně mechanické bezpečnostní kontroly popsané v této příručce.

- Velkou pozornost vyžaduje materiál rámu, který se nesmí poškodit. Poškození může způsobit narušení konstrukční celistvosti jízdního kola a následně závažné selhání. Takové poškození nemusí být při vizuální kontrole na pohled patrné. Před každou jízdou a po každém pádu je nutné na kole pečlivě zkontrolovat všechny případné praskliny, vrypky, hluboké škrábance v laku, ohnuté části či jiné podezřelé známky poškození. Jestliže jízdní kolo jeví některou z uvedených známek poškození, nejezděte na něm. Dojde-li k pádu, nechte před dalším použitím jízdní kolo kompletně zkontrolovat u autorizovaného prodejce Specialized.
- Při jízdě poslouchajte, zda neuslyšíte jakékoliv vrzání, protože vrzání může být známkou problémů s jedním nebo více komponenty. Pravidelně kontrolujte všechny plochy na jasném slunečním světle a kontrolujte, zda na nich nejsou vidět drobné vlasové praskliny nebo netrpí únavou v bodech velkého namáhání, jako jsou svary, spoje, otvory nebo styčné body s dalšími díly. Uslyšíte-li jakékoliv vrzání nebo objevíte-li jakoukoliv prasklinu (bez ohledu na její velikost) nebo jakékoli poškození komponentů, okamžitě přestaňte na kole jezdit a nechte ho zkontrolovat u autorizovaného prodejce Specialized.
- Způsob a četnost údržby závisí na mnoha faktorech, jako je frekvence a způsob používání, hmotnost jezdce, jízdní podmínky nebo případné nárazy. Jízdní kolo Turbo Tero využívá přídavný elektrický pohon, což znamená, že za stejnou dobu ujedete větší vzdálenosti. Komponenty mohou podléhat zvýšenému opotřebení v různých směrech a v různé míře v závislosti na daném komponentu. Komponenty pohonu a brzd podléhají opotřebení nejvíce. Proto nechte jízdní kolo i jednotlivé komponenty pravidelně kontrolovat u svého autorizovaného prodejce Specialized, zejména s ohledem na opotřebení.
- Vystavení drsným podmínkám, především slanámu vzduchu (ježdění blízko moře či v zimním období), může způsobovat galvanickou korozi komponentů (například osy klik nebo šroubů), což může urychlit jejich opotřebení a zkrátit jejich životnost. Opotřebený ložisek a různých ploch může urychlit také špina a prach. Povrchové plochy jízdního

	<p>VAROVÁNÍ! Jízda na kole s dětmi ovlivní jízdní vlastnosti kola kvůli jinému těžišti, hmotnosti a rovnováze. To může mít také negativní dopad na vaše schopnosti při zatáčení, prodloužit brzdnou dráhu a snížit vaši schopnost zpomalit či manévrovat s kolem, především pak ve vyšších rychlostech či prudkých klesáních. Vše zmínované může vést ke ztrátě kontroly nad jízdním kolem, což může způsobit vážná zranění nebo smrt. S jízdou s příslušenstvím se seznamte v bezpečném prostředí mimo běžný provoz.</p>
	<p>VAROVÁNÍ! Jízda s dítětem na kole Specialized je na vlastní nebezpečí. Pokud se rozhodnete instalovat na kolo Specialized příslušenství, jako je přípojný vozík s upevněním na osu, nosič nebo závěsné kolo, ujistěte se, zda je kompatibilní s pokyny výrobce i pokyny vašeho autorizovaného prodejce Specialized. I když jsou jízdní kola Specialized navržena a testována vždy pro jednu osobu, dokázali jsme ověřit kompatibilitu určitých zařízení pro převážení dětí s některými konkrétními modely jízdních kol za předpokladu, že jsou namontovány podle pokynů výrobce. Jejich úplný seznam najdete na webových stránkách www.specialized.com. Vždy musíte zkontrolovat, zda je kolo s namontovaným příslušenstvím pro jízdu nadále bezpečné, a také dodržet všechny bezpečnostní pokyny výrobce příslušenství. Kromě toho dbejte na to, aby při namontování libovolného příslušenství pro přepravu dítěte nedošlo k překročení konstrukčního hmotnostního limitu ani hmotnostního limitu pro náklad. Výjimkou je přípojný vozík upevňovaný na osu, a v takovém případě je limitní povolená hmotnost pro tažení 60 kg / 132 lbs.</p>
	<p>VAROVÁNÍ! Dětskou sedačku, přípojný vozík či podobné doplňky nepřipojujte ke kompozitovým nebo karbonovým dílům (přímo ani nepřímo). Například nepřipojujte dětský privěsný vozík k zadní ose, pokud je zadní rámový trojúhelník z kompozitu či karbonu. Stejně tak nepřipojujte závěsné kolo ke kompozitové či karbonové sedlovce ani nemontujte dětskou sedačku na kompozitovou nebo karbonovou vidlici. Ve všech případech může dojít k nepředpokládanému přepětí v rámu či komponentech, což může mít za následek jejich poškození a způsobit celkové selhání struktury materiálu s vážným rizikem úrazu, nebo dokonce smrti. Jestliže jste již nějaký doplněk ke kompozitovým či karbonovým částem kola připevnili, nejezděte na něm, dokud si nenecháte udělat bezpečnostní prohlídku u autorizovaného prodejce Specialized.</p>
	<p>Před jízdou s dětmi na kole se informujte o všech platných zákonných předpisech a pravidlech v daném státě. Mohou existovat omezení týkající se používání některého či všech příslušenství, která jsou k přepravě dětí potřeba. Toto platí zejména u elektrických kol či kol s podporou šlapání.</p>

kola doporučujeme před každou jízdou očistit. Vaše kolo by mělo pravidelně podstupovat servis a prohlídky u autorizovaného prodejce Specialized, což znamená, že by mělo být pravidelně čištěno, promazáno a při (částečné) demontáži zkontrolováno s ohledem na známky koroze a výskyt prasklin. Pokud na rámu nebo komponentech zaznamenáte jakékoliv známky koroze nebo praskliny, je nutné poškozenou součástku vyměnit.

- Pravidelně čistěte a mažte komponenty pohonu podle pokynů výrobce.
- Při čištění jízdního kola nepoužívejte vysokotlakou myčku (WAP) ani je neostříkujte vodou pod vysokým tlakem. Dokonce i voda ze zahradní hadice může proniknout různými těsněními a dostat se dovnitř různých komponentů, například do mechanismu středů a klik, ložisek nebo elektrických součástek, kde může způsobit poškození. K čištění použijte čistý, navlhčený hadr a případně také čisticí prostředky na jízdní kola.
- Jízdní kolo nevystavujte po delší dobu nadměrnému horku (např. přímému slunečnímu záření), například uvnitř zaparkovaného auta na slunci či blízko zdroje tepla, jako je radiátor.
- Čas od času očistěte magnet snímače rychlosti na zadním kole měkkým hadříkem. V závislosti na jízdních podmínkách a zvolených brzdových destičkách se mohou na magnetu snímače rychlosti zachycovat nečistoty a kovové částičky, které mohou postupně způsobovat výpadky v podpoře elektromotoru nebo také nesprávné čtení údajů rychlosti.



VAROVÁNÍ! Neuposlechnutí pokynů v této části může mít za následek poškození komponentů na vašem kole a propadnutí záruky, ale zejména může způsobit vážné zranění nebo smrt. Vykazuje-li vaše kolo jakékoliv známky poškození, nepoužívejte je a neprodleně je dopravte ke kontrole k autorizovanému prodejci Specialized.



VAROVÁNÍ! Před úkony montáže a údržby se doporučuje jízdní kolo upnout do opravárenského stojanu. K přepravě používejte nosič kol.

Při umísťování rámu nebo kola do opravárenského stojanu upínejte kolo za sedlovku a ne za rám. Upnutí za rám může způsobit poškození rámu, které může, ale nemusí být viditelné, a může také způsobit ztrátu kontroly nad kolem a pád.



VAROVÁNÍ! Když chcete baterii vyjmout, když se baterie dlouho nepoužívá anebo když chcete provádět údržbu jízdního kola, nezapomeňte baterii vždy vypnout.

UPOZORNĚNÍ: Jednotku elektromotoru neotevírejte. Sestavený komplet elektromotoru je zapouzdřený a bezúdržbový. Jakékoliv práce na elektromotoru mohou být prováděny pouze v servisním středisku Specialized.

6.1. NÁHRADNÍ DÍLY A PŘÍSLUŠENSTVÍ

Náhradní díly a příslušenství Specialized jsou k dostání u autorizovaných prodejců Specialized.

7. OBECNÁ UPOZORNĚNÍ OHLEDNĚ MONTÁŽE

Tato uživatelská příručka není vyčerpávajícím průvodcem pro použití, servis, opravy a údržbu. S veškerými požadavky a dotazy ohledně servisu, oprav a údržby se obraťte na autorizovaného prodejce Specialized. Autorizovaný prodejce Specialized vám také může doporučit různé semináře, kurzy a knihy zaměřené na používání kol, servis, opravy a údržbu.



VAROVÁNÍ! Vzhledem ke složité konstrukci jízdního kola Turbo Tero vyžaduje správná montáž vysokou úroveň mechanické odbornosti, dovednosti, školení a také speciální nástroje. Proto je pro vaši bezpečnost nezbytné, aby montáž, údržba a řešení problémů prováděl autorizovaný prodejce Specialized. Před první jízdou se ujistěte, že všechny komponenty, jako jsou brzdy nebo pohon, jsou sestaveny a nastaveny podle pokynů výrobce a fungují správně.



VAROVÁNÍ! Mnohé díly a komponenty na jízdním kole Turbo Tero, jako je například elektromotor, baterie, displej nebo úchyty kabelů apod., jsou určeny pouze pro elektrokola Turbo Tero. Používejte pouze originální dodávané díly a součástky. Použití jiných než originálních dílů může narušit celistvost a odolnost konstrukce. Specifické díly pro jízdní kola Turbo Tero se smějí používat pouze pro kola Turbo Tero a ne pro jiná kola, i když na ně případně pasují. Nerespektování tohoto varování může způsobit vážné zranění nebo smrt.



VAROVÁNÍ! Rám ani celé kolo nikdy žádným způsobem neupravujte. Žádné díly se nesnažte brousit, vrtat, pilovat ani odstranit. Na jízdní kolo nemontujte nekompatibilní komponenty nebo díly. Neuposlechnutí tohoto pokynu může mít za následek vážné zranění nebo smrt.



VAROVÁNÍ! Během práce na jízdním kole mohou být odhaleny elektrické komponenty. Nedotýkejte se žádné části elektrického systému, je-li pod napětím. Nevystavujte konektory baterie a rámu vodě. Pokud jsou poškozeny či zničeny části baterie pod napětím, ihned zastavte a dopravte kolo k autorizovanému prodejci Specialized.

7.1. LOŽISKA HLAVOVÉHO SLOŽENÍ

Hlavové složení využívá horní ložisko 1 1/8" (41,8 x 30,5 x 8 mm, 45 x 45°) a dolní ložisko 1,5" (52 x 40 x 7 mm, 45 x 45°) kompatibilní se standardem Campagnolo. Při výměně ložisek mějte na paměti, že nová ložiska musejí být kompatibilní se specifikací

hlavových složení Specialized. K montáži ani demontáži obou ložisek nejsou potřeba žádné nástroje. Před montáží naneste na povrch ložisek mazivo.



VAROVÁNÍ: Zkontrolujte vidlici, představec, sedlovku a sedlovou trubku, zda na nich nejsou vidět otěpy nebo ostré hrany. Otěpy nebo ostré hrany mohou poškodit karbonový nebo hliníkový povrch různých komponentů. Jakékoli hluboké vrypy nebo škrábance v představci nebo vidlici mohou znamenat zeslabení a ztrátu pevnosti komponentů. Případné otěpy nebo ostré hrany odstraňte jemným smrkovým papírem. Všechny hrany představce, které přicházejí do kontaktu se sloupkem vidlice, je třeba zaoblit, aby se eliminovala jakákoliv místa možného namáhání.

7.2. MINIMÁLNÍ A MAXIMÁLNÍ ZASUNUTÍ SEDLOVKY

Pro rám i pro sedlovku platí požadavek na minimální délku zasunutí. Pro rám navíc platí omezení maximální délky zasunutí, jinak hrozí poškození rámu a sedlovky.

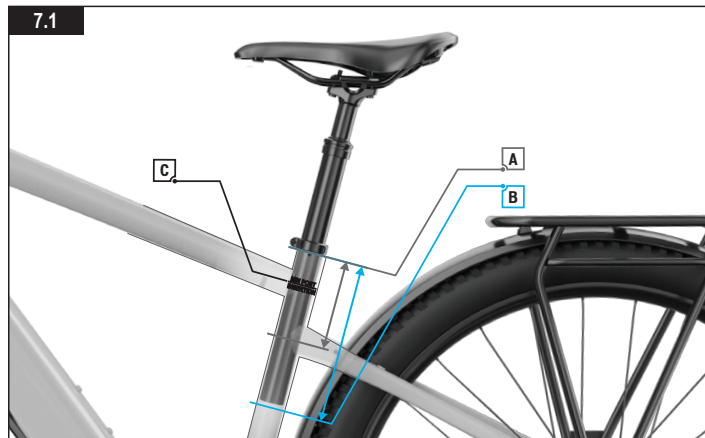

Obr. 7.1

VELIKOST RÁMU	S	M	L	XL
MIN. ZASUNUTÍ	80	80	80	80
MAX. ZASUNUTÍ	200	260	260	260

MINIMÁLNÍ ZASUNUTÍ (A)





Sedlovka musí být zasunuta do rámu dostatečně hluboko, aby nebyla na sedlovce viditelná značka minimálního zasunutí / maximálního vytažení (min/max) (C). Pro rám platí požadavek zasunutí v minimální délce 80 mm (A).

MAXIMÁLNÍ ZASUNUTÍ (B)

U sedlové trubky se uvádí maximální délka zasunutí sedlovky (pro každou velikost rámu). V této délce má trubka vysoustružený rozšířený profil odpovídající profilu sedlovky, což limituje hloubku jejího zasunutí. Hodnoty pro různé velikosti rámu najdete v tabulce na obr. 7.1.

Pokud nelze dosáhnout požadované výšky sedla v rámci rozmezí pro minimální a maximální hloubku zasunutí, je nutné sedlovku vyměnit za kratší, resp. delší.

Po nastavení správné výšky sedla utáhněte šroub objímky sedlovky momentem 6,2 Nm (55 in-lbf).

	TECHNICKÝ TIP: Hodnoty hloubky rozšířeného profilu pro sedlovku najdete v tabulce na obr. 7.1. Tolerance hloubky vysoustruženého profilu pro sedlovku se může u jednotlivých rámu lišit. Hloubku vysoustruženého rozšíření u konkrétního rámu ověřte zasunutím běžné sedlovky o průměru 30,9 mm do rámu.
	VAROVÁNÍ! Neuposlechnutí pokynů ohledně zasunutí sedlovky do rámu v této části může mít za následek poškození rámu nebo sedlovky, ale především může způsobit ztrátu kontroly jezdce nad kolem a následný pád.
	VAROVÁNÍ! Pokud je sedlovka zkrácena příliš, značka min/max na sedlovce již nemusí být přesná. Před zkrácováním sedlovky si vždy poznamenejte doporučenou minimální a maximální délku sedlovky požadovanou výrobcem.
	VAROVÁNÍ! Obecné pokyny ohledně montáže sedlovky najdete v příslušné části příručky vlastníka. Jízda s nesprávně upevněnou sedlovkou může způsobit nechtěné zasouvání sedlovky a sedla, což může poškodit rám, a navíc hrozí ztráta kontroly nad kolem a následný pád.



VAROVÁNÍ! Zkontrolujte sedlovku a sedlovou trubku, zda na nich nejsou vidět otřepy či ostré hrany. Případné otřepy nebo ostré hrany odstraňte jemným smirkovým papírem.

7.3. ZADNÍ MĚNIČ / VÝMĚNNÁ PATKA

Všechny modely Turbo Tero jsou osazeny výměnnou patkou zadního měniče Amazinger 2.1 montovanou přímo do zadní patky rámu.

7.4. SNÍMAČ RYCHLOSTI

Elektrokolo Turbo Tero je vybaveno magnetickým snímačem rychlosti nainstalovaným na rozhraní zadního náboje / brzdového kotouče (buď s kotoučem upevněným 6 šrouby (A), nebo s kotoučem s upevněním Centrelock™ (B)).

Na magnetu snímače rychlosti se mohou shromažďovat nečistoty nebo kovové částičky. Příliš velký nános nečistot může vést k přerušení podpory elektromotoru, případně k nepřesnému snímání rychlosti.

Magnet snímače rychlosti pravidelně kontrolujte, zda se nezanášá nečistotami nebo kovovými částicemi, a podle potřeby jej čistěte (A-B). Frekvence čištění závisí na jízdních podmínkách, frekvenci jízd a také na materiálu použitých brzdových destiček. K odstranění kovových částiček je nutné použít magnet silnější než magnet snímače rychlosti.

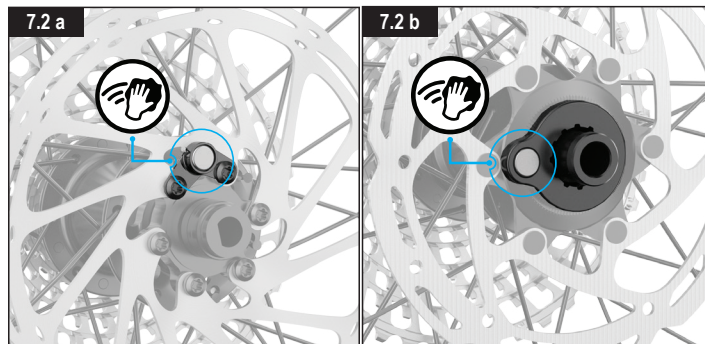



VAROVÁNÍ! Když je kolo v pohybu, nedotýkejte se magnetického snímače rychlosti. Brzdové kotouče mohou být po jízdě navíc extrémně horké.

7.5. NOSIČE A BLATNÍKY

Některé modely Turbo Tero jsou vybavené předním blatníkem a také zadním blatníkem upevněným na zadním nosiči. Na držáky skryté za krytem hlavové trubky lze namontovat volitelný přední nosič.



Obr. 7.3

- Přední blatník se připevňuje přímo k můstku vidlice (A). Inbusovým klíčem 4 mm dotáhněte šroub na utahovací moment 4 Nm (35 in-lbf).
- Vzpěry předního blatníku se upevňují na zadní stranu odpružené vidlice (B). Šrouby dotáhněte 3mm inbusovým klíčem na utahovací moment 4 Nm (35 in-lbf).

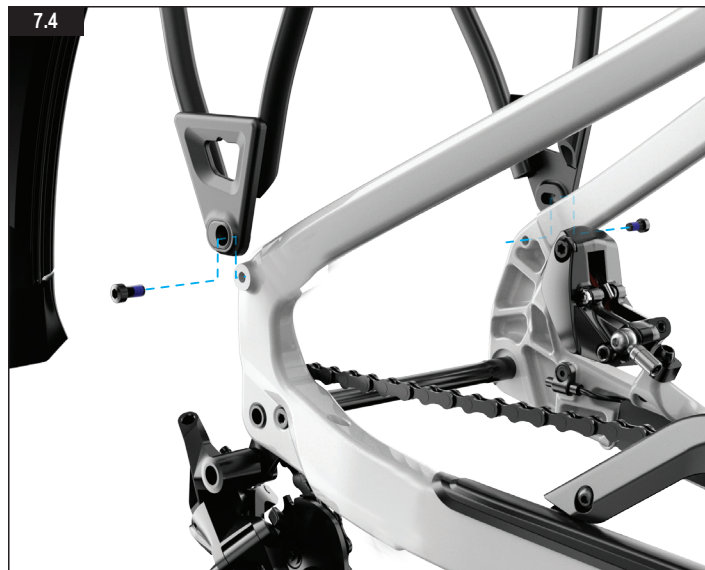

Obr. 7.4

- Zadní nosič tvoří sestavu se zadním blatníkem a montuje se pomocí šroubů k úchytům pro upevnění svislých vzpěr nosiče na patkách vidlice. Inbusovým klíčem 5 mm dotáhněte šrouby na utahovací moment 9 Nm (80 in-lbf).

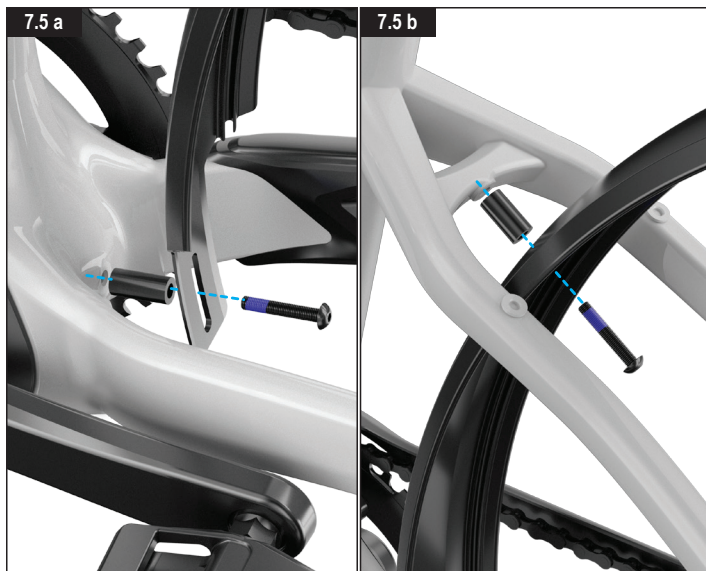

Obr. 7.5

- Zadní blatník se montuje přímo k rámu s použitím distančního válečku u můstku řetězových vzpěr (A) a můstku sedlových vzpěr (B). Inbusovým klíčem 4 mm dotáhněte šrouby na utahovací moment 4 Nm (35 in-lbf).

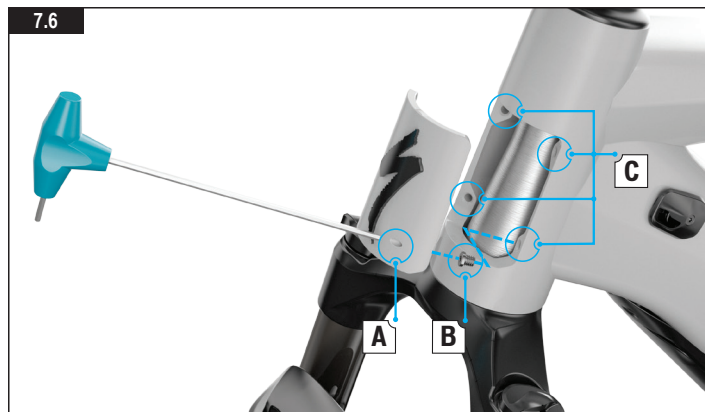

Obr. 7.6

- Zasaňte inbusový klíč 2,5 mm do otvoru (A) v čelním krytu hlavové trubce, povolte šroub ukrytý v hlavové trubce (B) a potom čelní kryt odstraňte.
- Pod krytem se nacházejí čtyři závitové otvory (C) pro upevnění předního nosiče. Správný postup montáže najdete v uživatelské příručce k nosiči.



VAROVÁNÍ: Maximální povolená nosnost zadního nosiče je 27 kg a nosnost předního nosiče je 15 kg. Kromě toho dbejte na to, abyste nepřekročili konstrukční hmotnostní limit, resp. nosnost jízdního kola uvedenou v příručce vlastníka.



VAROVÁNÍ! Nosiče a košíky, zejména pokud jsou naložené, mají vliv na jízdní vlastnosti a ovládání jízdního kola kvůli jinému těžišti, váze a rovnováze. Před první jízdou si proto ovládání kola vyzkoušejte v bezpečném prostředí mimo provoz.



VAROVÁNÍ! Přední nosič z doplňkového příslušenství se montuje na přední část kola, takže pro vaši bezpečnost je velmi důležitá správná a bezpečná montáž. Tu je nejlepší svěřit autorizovanému prodejci Specialized. Vždy používejte jen originální díly. Nesprávná montáž nebo nastavení může zapříčinit nehodu s následkem vážného zranění osob.



VAROVÁNÍ! Velmi důležitá je správná síla utažení všech spojovacích prvků (matice, vruty, šrouby) na jízdním kole. Použijete-li příliš malou sílu, utažení nemusí dostatečně držet. Použijete-li příliš velkou sílu, může dojít ke stržení závitů, protažení, deformaci nebo prasknutí dílů. V obou případech může nesprávná síla utažení způsobit selhání komponentu, což může vést ke ztrátě kontroly nad jízdním kolem a pádu jezdce. Zkontrolujte, že všechny šrouby jsou utaženy předepsaným momentem (pro které jsou tyto údaje k dispozici). Po první jízdě a pravidelně také později kontrolujte utažení všech šroubů, aby bylo zajištěno bezpečné připevnění dílů.

- Chcete-li nastavit polohu zarážky, povolte šrouby, posunutím dopředu nebo dozadu ji zarovnejte s úchyty cyklobrašen a potom ji utáhněte v požadované poloze.
- Vrchní deska zadního nosiče má speciální profil MIK HD, který umožňuje snadné upevnění rozmanitého příslušenství, například brašen, košíků nebo dětských sedaček s adaptérem MIK nebo MIK HD.



INFORMACE: Další informace o příslušenství a upevňovacím systému MIK HD najdete na webových stránkách výrobce.



UPOZORNĚNÍ: Maximální nosnost namontovaného nosiče je 27 kg, avšak nosnost (hmotnostní limit) konkrétního příslušenství může být nižší. Vždy se řiďte nižší hodnotou nosnosti nosiče nebo příslušenství.

7.6. DRŽÁKY PŘÍSLUŠENSTVÍ NA NOSIČI



Obr. 7.7

- Zadní nosič je vybaven nastavitelnými zarážkami, které umožňují použití různých cyklobrašen, protože zabraňují posouvání brašen na nosníku.

7.7. OSVĚTLENÍ

Některé modely Turbo Tero jsou vybavené předním a zadním světlem LED. Je-li napájení elektrokola Turbo Tero zapnuté, světla se rozsvítí automaticky a během jízdy je nelze vypnout.



Obr. 7.8

- Zadní světlo je integrované do zadního nosiče a přední světlo je namontované na vidlici.



INFORMACE: Jakmile se zahájí nabíjení, světla se automaticky vypnou kvůli úspoře energie.

8. ROZHRANÍ SYSTÉMU



INFORMACE: Funkce uživatelského rozhraní systému, jak jsou shrnuty v této příručce, jsou aktuální k datu sepsání této příručky a mohou být změněny. Společnost Specialized si vyhrazuje právo tyto funkce kdykoli a bez předchozího upozornění změnit, a to včetně úprav, omezení nebo přidávání funkcí.



VAROVÁNÍ! Při sledování displeje nebo jeho používání během jízdy dávejte pozor na cestu, protože to může narušit vaši soustředěnost a vést k nehodám. Před změnou nastavení nebo ovládním různých funkcí na displeji byste měli vždy zastavit. Nepokoušejte se přizpůsobovat stránky ani provádět úpravy nastavení během jízdy.

8.1. DISPLEJ MASTERMIND TCD-W

8.1



Obr. 8.1

Všechny modely Turbo Tero jsou vybavené displejem MasterMind TCD-w. Displej umožňuje zapnout systém a zprostředkuje různé informace.

- Prostřednictvím displeje MasterMind TCD-w lze elektrokolo zapnout a vypnout (A).
- Displej není určen k odpojování od elektrokola. V držáku je upevněn pomocí pojistného šroubu na spodní straně držáku (B). K demontáži displeje je nutné z představce nebo řídítek odmontovat upevňovací objímku. Jakékoli úpravy a změny by měl provádět pouze autorizovaný prodejce Specialized.
- Konektor USB-C na pravé straně displeje (C) je určen pro prodejce a servisní střediska Specialized. Při používání jízdního kola čas od času zkontrolujte, zda je konektor stále pevně utěsněn pryžovým těsněním.
- Konektor USB-C lze využívat k nabíjení telefonu či jiného příslušenství vyžadujícího maximální nabíjecí proud 1 A.
- Displej nevystavujte po delší dobu intenzivnímu teplu nebo slunečnímu záření. Mohlo by dojít k poškození displeje nebo baterie.
- K čištění displeje používejte pouze vlhký nebo suchý měkký hadřík. Nepoužívejte nešetrné čisticí přípravky.
- Displej nerozebírejte a chraňte jej před pádem.
- Před jízdou zkontrolujte, že je displej včetně konzoly pevně namontován na řídítka.

8.2. SPUŠTĚNÍ SYSTÉMU POMOCÍ JEDNOTKY MASTERMIND TCD-W



Obr. 8.2

- Systém spustíte tlačítkem hlavního spínače na displeji. Tlačítko stiskněte a podržte, dokud se displej nerozsvítí.
- Systém vypnete dalším stisknutím tlačítka hlavního spínače.

8.3. DÁLKOVĚ OVLÁDÁNÍ NA ŘÍDÍTKÁCH

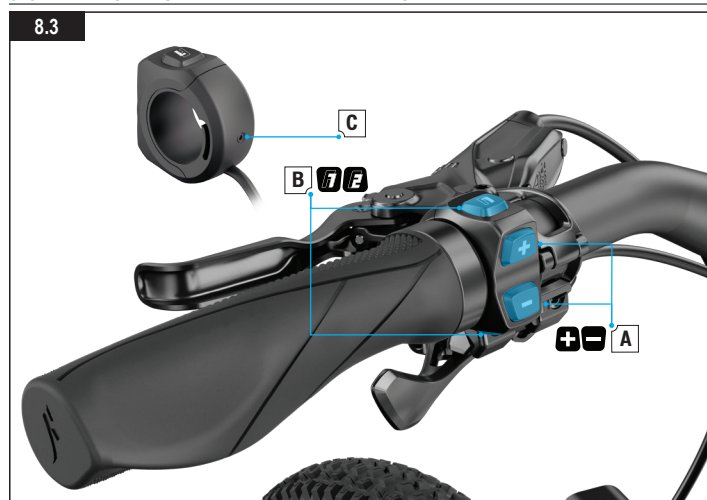

Obr. 8.3

Všechny modely Turbo Tero jsou vybavené dálkovým ovládním na řídítkách. Pomocí něj můžete nastavit úroveň podpory elektromotoru, ovládat různé funkce nebo posouvat zobrazení na displeji MasterMind TCD-w.

- A: (+) (-) Tlačítka pro úpravu úrovně podpory. Navigace a nastavení parametrů na displeji MasterMind TCD-w. Stisknutí a podržení tlačítka (+) aktivuje režim walk-assist pro vedení kola.
- B: Funkční tlačítka F1 a F2 (posouvání zobrazení a nastavení parametrů na displeji MasterMind TCD-w)
- C: Kompresní šroub (2mm inbusovým klíčem dotáhněte na 0,8 Nm (7 in-lbf))

8.4. DÁLKOVĚ OVLÁDANÉ FUNKCE

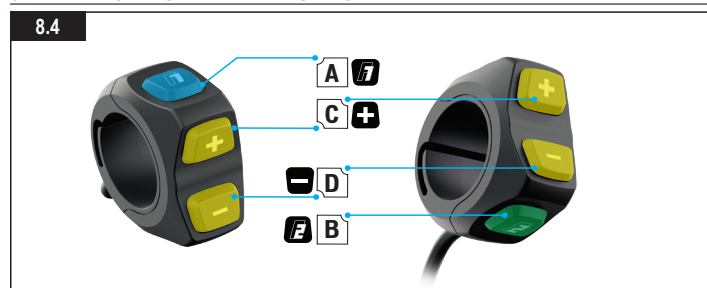

Obr. 8.4

A - TLAČÍTKO F1:

- Přepínáním stránek na displeji MasterMind TCD-w zobrazuje různá pole, například celkovou vzdálenost, rychlost nebo aktuálně ujetou vzdálenost.
- Procházení nastavení a nabídek.

B - TLAČÍTKO F2:

- Přepíná mezi standardními režimy a režimem jemného doladění (Micro Tune).
- Procházení nastavení a nabídek.

C - TLAČÍTKO (+):

- Krátké stisknutí zvýší úroveň podpory.
- Stisknutí a podržení aktivuje režim walk-assist pro vedení kola.

D - TLAČÍTKO (-):

- Krátké stisknutí sníží úroveň podpory.
- Přidržení vynuluje ujetou vzdálenost vyjížďky.

C a D - STISKNUTÍ OBOU TLAČÍTEK NAJEDNOU (-) (+):

- Stisknutí a přidržení obou tlačítek najednou otevře na displeji MasterMind TCD-w nabídku nastavení.

8.5. REŽIMY PODPORY

Elektromotor kola Turbo Tero nabízí šest různých asistenčních režimů. TURBO, SPORT, ECO, OFF, SMART CONTROL a MICRO TUNE.

STANDARDNÍ REŽIMY PODPORY:

- REŽIM TURBO: Režim s maximálním výkonem pro vysokorychlostní úseky a prudké výjezdy do svahu.
- REŽIM SPORT: Maximální ovladatelnost kola a dostatečný výkon podle momentální potřeby.
- REŽIM ECO: Nejúspornější režim zajišťující maximální dojezd, přičemž je k dispozici dostatek výkonu pro jízdu.
- REŽIM OFF: Elektromotor neposkytuje žádnou podporu šlapání, ale displej a světla fungují i nadále.
- REŽIM SMART CONTROL: Výstupní výkon elektromotoru se při šlapání neustále upravuje podle jízdních parametrů vypočítaných aplikací Mission Control.



Obr. 8.5

Při změně režimu podpory se barva na displeji bude měnit v závislosti na vybraném režimu podpory, což uživateli poskytuje rychlý přehled.

- Tlačítko (+) – Zvýší úroveň podpory.
- Tlačítko (-) – Sniží úroveň podpory.



INFORMACE: Jakmile na dálkovém ovladači dojdete k nejsilnějšímu nebo nejslabšímu režimu, přepínání se zastaví. Stiskem tlačítka - snížíte výkon z TURBO na SPORT, ECO, OFF. Stiskem tlačítka + zvýšíte výkon z OFF na ECO, SPORT, TURBO.



INFORMACE: Režim Smart Control je k dispozici pouze tehdy, když je elektrokolo připojené k aplikaci Mission Control a režim Smart Control je zapnutý. Je-li potřeba vyšší nebo nižší podpora elektromotoru, lze režim Smart Control na krátkou dobu obejít díky přepínání mezi režimy OFF / SMART / TURBO. Režim Smart Control se potom po krátké době automaticky znovu zapne. Režim Smart Control lze vypnout pouze v aplikaci Mission Control.

REŽIM MICRO TUNE (JEMNÉ DOLADĚNÍ):

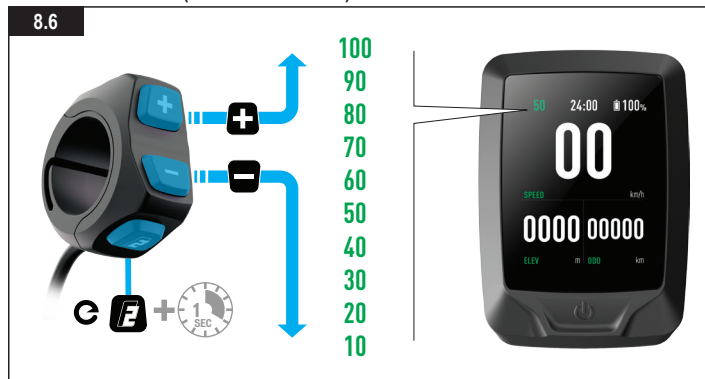

Obr. 8.6

Režim Micro Tune (Jemné doladění) umožňuje během jízdy souběžně upravovat podporu a maximální výkon v přírůstcích po 10 %. Je-li tato funkce zapnutá, zobrazí se v levém horním rohu displeje indikátor Micro Tune.

- Do režimu jemného doladění (Micro Tune) přepnete krátkým stisknutím tlačítka F2 na dálkovém ovladači.
- Hodnotu můžete zvyšovat nebo snižovat pomocí tlačítek (+) (-).

- Chcete-li režim jemného doladění (Micro Tune) vypnout a přepnout zpátky do standardního režimu, stiskněte znovu tlačítko F2.



INFORMACE: Další informace o nastavení elektrokola získáte po připojení k aplikaci Mission Control.

8.6. PRUHOVÝ UKAZATEL FREKVENCE ŠLAPÁNÍ NA DISPLEJI MASTERMIND TCD-W

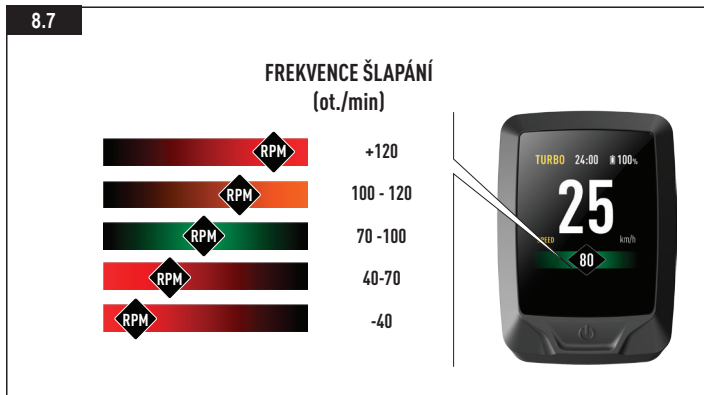

Obr. 8.7

- Na některých stránkách displeje MasterMind TCD-w je zobrazen interaktivní pruhový ukazatel frekvence šlapání. Tento ukazatel udává aktuální frekvenci šlapání a navrhuje jízdu na optimální frekvenci.
- Když frekvence šlapání klesá, ikona na pruhovém ukazateli kadence se posouvá doleva a změní svou barvu ze zelené (ideální) nejprve na oranžovou (nízká) a potom na červenou (příliš nízká). Když se frekvence šlapání příliš zrychluje, ikona na pruhovém ukazateli kadence se posouvá doprava a změní svou barvu ze zelené (ideální) nejprve na oranžovou (vysoká) a potom na červenou (příliš vysoká).
- Chcete-li získat optimální podporu elektromotoru, účinnost a dojezd, snažte se frekvenci šlapání na pruhovém ukazateli udržovat v zeleném pásmu.

8.7. NASTAVENÍ SYSTÉMU A PŘÍZPŮSOBENÍ STRÁNEK NA DISPLEJI

Na displeji MasterMind TCD-w jsou vidět obrazovky s možností přizpůsobení, na nichž se zobrazují různé údaje – například rychlost, celková vzdálenost, úroveň nabití baterie, režim, tepová frekvence a další.

K úplnému individuálnímu přizpůsobení konfigurace displeje MasterMind TCD-w je nutné jízdní kolo spárovat s aplikací Mission Control a potom provést upřednostněná nastavení v této aplikaci.

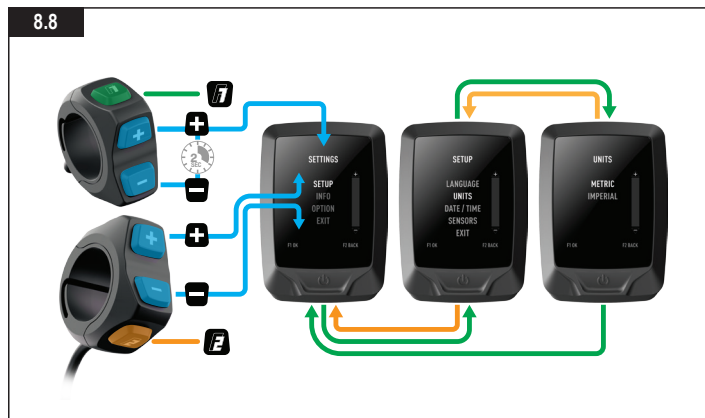

Obr. 8.8

- Chcete-li nastavit jednotky, datum a čas, zobrazit právní informace nebo spárovat čidla přímo na displeji MasterMind TCD-w, otevřete nabídku nastavení stisknutím a podržením tlačítek (+) a (-) (po dobu 2 sekund) na dálkovém ovládacím.
- Jednotlivá nastavení můžete procházet pomocí tlačítek (+) a (-) na dálkovém ovládacím. Tlačítkem F1 zadáte volbu OK a tlačítkem F2 volbu ZPĚT.



Obr. 8.9

Rozvržení a stránky na displeji MasterMind TCD-w můžete upravit a nastavit podle svých potřeb; rozvržení a stránky lze upravovat pouze v aplikaci Mission Control.



INFORMACE: Další informace o připojení k aplikaci Mission Control a jejím používání najdete v oddílu 9 této příručky.

8.8. MOŽNOSTI PŘIPOJENÍ

Systém technologie Turbo (Turbo Technology System) poskytuje připojení díky rozhraní Bluetooth a ANT+ s vysokým stupněm flexibility.

BLUETOOTH LOW ENERGY (BLE)

Kolo je propojeno s aplikací Mission Control přes rozhraní BLE.

ANT+

K připojení snímačů pro rychlost, výkon jezdce a kadenci lze použít rozhraní ANT+. Data snímačů lze přijímat prostřednictvím modulu ANT+ vestavěného do jednotky MasterMind TCD-w.

Vyhleďte tyto snímače ve svém zařízení kompatibilním s ANT+ a připojte je.

Některá zařízení ANT+, specificky určená pro jízdní kola, využívají tzv. datová pole „LEV“, jejichž prostřednictvím můžete zobrazit všechna dostupná data elektrokola.

8.9. CHYBOVÉ ZPRÁVY



Obr. 8.10

Jednotka displeje MasterMind TCD-w má vestavěný diagnostický systém, který automaticky kontroluje funkce systému a identifikuje případné závady. Jestliže systém detekuje chybu, jsou příslušné informace zobrazeny na displeji. Chybovou zprávu lze v některých případech zavřít stisknutím libovolného tlačítka na dálkovém ovladači.

V závislosti na typu chybové zprávy se může systém automaticky vypnout. Každopádně lze i po vypnutí systému na bicyklu pokračovat v jízdě bez podpory elektromotoru. Obdržíte-li takovou chybovou zprávu, restartujte systém. Pokud se chybová zpráva ukazuje i nadále, obraťte se na nejbližšího autorizovaného prodejce Specialized, který vám poradí další postup.



INFORMACE: Aplikace Mission Control nabízí jezdci podporu formou tzv. akcí uživatele, jejichž prostřednictvím lze sdílet chybové zprávy a diagnostické přehledy s autorizovaným prodejcem nebo servisem, který může poskytnout další rady se zřetelem na sériové číslo jízdního kola (WSBC).

8.10. RESETOVÁNÍ DO TOVÁRNÍHO NASTAVENÍ NA DISPLEJI MASTERMIND TCD-W

Při prodeji nového i použitého elektrokola doporučujeme novému majiteli provést obnovu továrního nastavení displeje MasterMind TCD-w, při němž se vynuluje nastavení režimů maximálního výkonu a podpory.

8.11

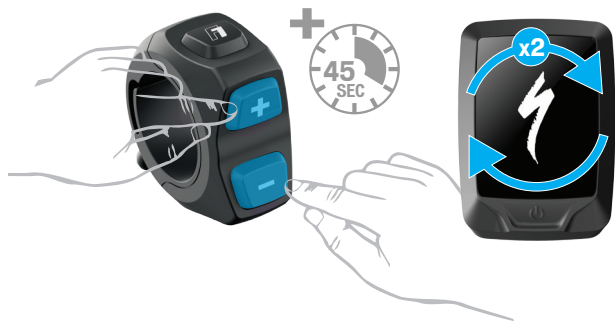

Obr. 8.11

Stiskněte obě tlačítka (+) a (-) a podržte je 45 sekund. Během této doby se jednotka MasterMind TCD-w dvakrát restartuje.

Jakmile se jednotka MasterMind TCD-w restartuje podruhé, uvolněte obě tlačítka.

9. APLIKACE MISSION CONTROL

Aplikace Specialized Mission Control umožňuje dokonale vyladit jízdní parametry kola Turbo Tero podle individuálních požadavků jezdce.

K nejdůležitějším funkcím aplikace patří možnost přizpůsobení charakteristiky elektromotoru, diagnostika systému, zaznamenávání jízd, zobrazení jízdních dat v reálném čase a řízení dojezdu jízdního kola.



INFORMACE: Funkce uživatelského rozhraní aplikace Mission Control, souhrnně popsané v této příručce, jsou aktuální k datu sepsání této příručky a mohou být změněny. Společnost Specialized si vyhrazuje právo tyto funkce kdykoli a bez předchozího upozornění změnit, a to včetně úprav, omezení nebo přidávání funkcí.

9.1. FUNKCE APLIKACE MISSION CONTROL

V následujícím textu se dozvíte, jak pomocí aplikace Mission Control využít vaše elektrokolo Turbo na maximum.

9.1

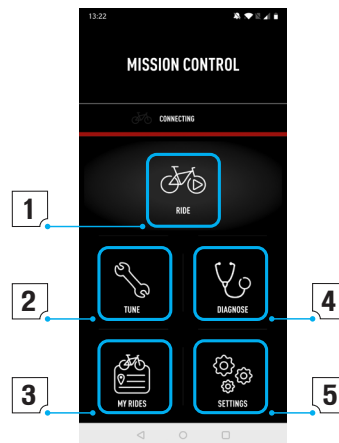

Obr. 9.1

1: RIDE (JEDEME):

Můžete si zaznamenávat své jízdy: trasu, rychlost, převýšení a další parametry. Můžete naživo sledovat svou pozici na mapě a jízdní data.

Pokud aktivujete režim Smart Control, nemusíte se během jízdy starat o nastavení režimu ani kapacitu baterie. Jednoduše nastavíte požadovanou vzdálenost nebo dobu jízdy nebo teповou frekvenci a Smart Control se o vše ostatní postará.

2: TUNE (NALADĚNÍ):

Výkon elektromotoru při asistenci se přizpůsobuje a doladuje podle vašich požadavků pomocí funkce Support (Podpora) nebo Peak Power (Maximální výkon).

Nastavené naladění si můžete stisknutím symbolu + uložit jako vlastní předvolbu. Podle potřeby si můžete uložit více předvoleb pro různé typy jízdy. Pokud budete chtít později předvolbu upravit, můžete buď výběrem volby Update (Aktualizovat) uložit novou hodnotu, nebo zachovat původní hodnoty výběrem volby Reset (Resetovat).

3: MY RIDES (MOJE JÍZDY):

Zobrazení vašich zaznamenaných jízd a export dat do souboru .fit. Díky integraci aplikace Mission Control budou jízdy zaznamenané aplikaci sdíleny s vašim účtem ve službě Komoot nebo Strava.

4: DIAGNOSE (DIAGNOSTIKA):

Stav systému (System Status) vám na první pohled ukazuje, zda je systém Turbo v pořádku nebo zda je třeba provést nějakou akci. Všechny události systému jsou zobrazovány na displeji a řešení je podporováno jednoduchými kroky, které může provádět sám jezdec. V případě hlubšího problému budete odkázáni na příslušného místního prodejce Specialized. U specifických elektrolů můžete dokonce ve spolupráci s prodejcem spustit diagnostiku na dálku pomocí funkce Pokročilá diagnostika (Advanced Diagnostic).

Kromě toho zde můžete kontrolovat, jaká je celková ujetá vzdálenost, sériové číslo, obvod kola nebo počet nabíjecích cyklů.

5: SETTINGS (NASTAVENÍ):

V nabídce nastavení můžete definovat obecné parametry aplikace a spravovat nastavení svého kola. Můžete si také upravit svůj uživatelský profil nebo nastavit volby pro jízdu či integraci se službami Strava či Komoot.

9.2. NÁPOVĚDA V APLIKACI

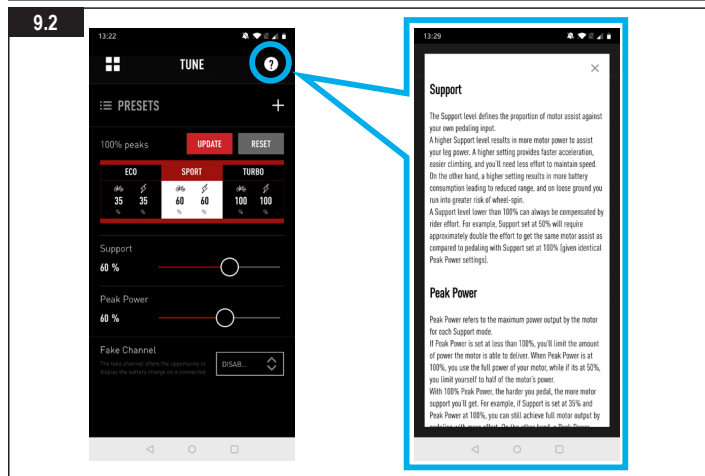

Obr. 9.2

Na jednotlivých obrazovkách v aplikaci můžete zobrazit podrobnější informace. Klepnutím na tlačítko (?) můžete v každé části aplikace Mission Control zobrazit nápovědu v aplikaci. V nápovědě v aplikaci najdete vysvětlení klíčových pojmů a funkcí pro jednotlivé obrazovky. K zobrazení této funkce musíte být online za pomoci Wi-Fi nebo datového připojení.

9.3. STAŽENÍ A INSTALACE APLIKACE MISSION CONTROL

Chcete-li si stáhnout aplikaci Mission Control, přejděte do App Storu (na zařízení s iOS) nebo do obchodu Google Play (na zařízení s Androidem), vyhledejte výraz „Specialized Mission Control“ a potom si nalezenou aplikaci nainstalujte. Jakmile aplikaci Mission Control nainstalujete, můžete se přihlásit pomocí stejné e-mailové adresy a hesla jako pro uživatelské aplikace Specialized (Specialized.com, Ride, Power Cranks, Retül) nebo si můžete vytvořit samostatný účet přímo v této aplikaci. Obdržíte e-mail s odkazem pro ověření vašeho účtu. Ověření e-mailového účtu je nutné k propojení aplikace Mission Control s vašim kolem.

9.4. SPÁROVÁNÍ JÍZDNÍHO KOLA S APLIKACÍ MISSION CONTROL

Při prvním připojování k aplikaci Mission Control budete muset zadat párovací kód dodávaný s kolem Turbo Tero. Tento kód slouží jako bezpečnostní opatření, které zajišťuje, že k jízdnímu kolu se můžete připojit jenom vy jako vlastník kola nebo důvěryhodné osoby, jimž kód svěříte.

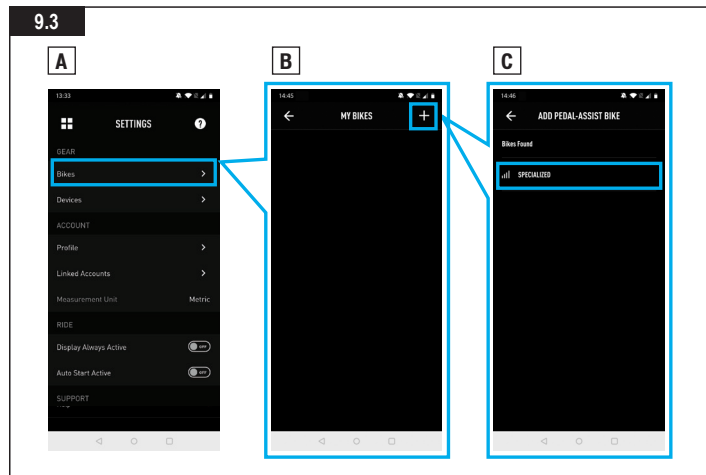

Obr. 9.3

- V nastavení aplikace Mission Control vyberte volbu KOLA (BIKES) a potom klepnutím na (+) přejděte na obrazovku PŘIDAT ELEKTROKOLO (ADD PEDAL ASSIST BIKE).
- Vyberte sériové číslo jízdního kola, se kterým chcete aplikaci spárovat.



INFORMACE: Sériové číslo najdete na rámu na odnímatelném žlutém štítku.

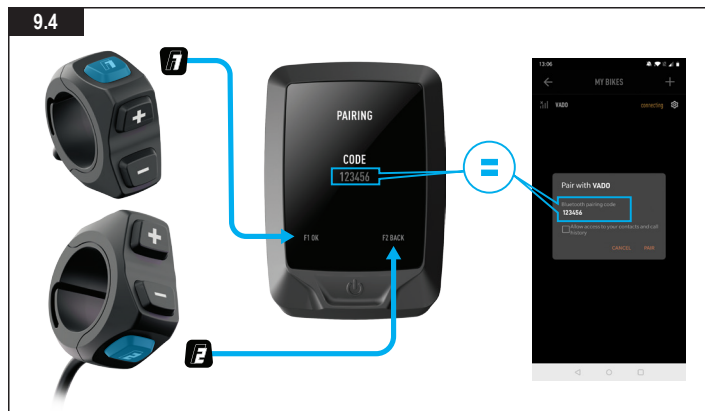

Obr. 9.4

- Na výzvu v aplikaci šestimístný párovací kód potvrďte. Kód se zobrazí na displeji MasterMind TCD-w. Připojení dokončíte podle pokynů zobrazených na jednotce MasterMind TCD-w a ve zprávách v aplikaci.
- Po dokončení připojení se dole na obrazovce objeví sériové číslo spolu se zeleným popiskem stavu „připojeno“ (connected).



INFORMACE: Spárování jízdního kola s aplikací Mission Control stačí provést jen jednou, kromě případů, kdy vymažete svoji historii v zařízení s Bluetooth.

9.5. PŘÍZPŮSOBENÍ DISPLEJE JEDNOTKY MASTERMIND TCD-W

Jednotka MasterMind TCD-w se dodává s více standardními konfiguracemi obrazovky. V aplikaci Mission Control můžete přidat další obrazovky, upravit jejich rozvržení, přejmenovat je nebo změnit zobrazené statistické údaje.



INFORMACE: Další informace najdete na adrese <https://support.specialized.com/home/missioncontrol>

10. BATERIE A NABÍJEČKA

Kolo je poháněno lithiium-iontovou baterií. Při manipulaci s baterií, při jejím nabíjení a při používání jízdního kola Turbo Tero vždy dodržujte následující pokyny:

- Baterie funguje v teplotním rozmezí od -20 °C do +60 °C (-4 °F až +140 °F).
- S elektrokolem Turbo Tero používejte vždy pouze baterii určenou pro kola Turbo Tero. Baterii z elektrokola Turbo Tero nepoužívejte v jiném jízdním kole. Stejně tak v elektrokole Turbo Tero nepoužívejte baterii z jiného elektrokola, a to ani v případě, že do něj pasuje.
- Před připojením nabíječky k nabíjecímu konektoru (ani před jejím odpojením) nezapomeňte vždy systém jízdního kola vypnout.
- Baterii ani nabíječku neupravujte, neotvírejte ani nerozebírejte. Úpravy nebo rozebrání mohou mít za následek zkrat, požár nebo chybnou funkci.
- Baterie je velmi těžká. Při manipulaci s ní buďte opatrní a neupustěte ji.
- Nedovolte, aby do kontaktu s baterií nebo nabíjecí zdičkou přišly hřebíky, šrouby nebo jiné malé ostré kovové předměty.
- Nedovolte, aby došlo k přehřátí baterie. Chraňte baterii před nadměrným slunečním zářením.
- Baterii nevystavujte otevřenému ohni nebo tepelnému záření.
- Baterii neponořujte do vody.
- Baterii udržujte dál od kovových předmětů, které mohou způsobit její zkrat.
- Nepoužívejte baterii, která vykazuje známky poškození obalu nebo nabíjecího konektoru nebo z ní unikají jakékoli kapaliny. Kapalina z baterie může podráždit pokožku nebo způsobit popáleniny. V případě poškození, při kterém dojde ke kontaktu pokožky nebo oka s jakoukoli kapalinou z baterie, okamžitě opláchněte zasažené místo vodou a vyhledejte lékařskou pomoc.
- Systém elektrokola vypněte, nabíječku z nabíjecího konektoru odpojte a baterii z kola vyjměte vždy také před prováděním jakýchkoli pracovných úkonů na jízdním kole, jako je například montáž či demontáž komponentů, údržba, čištění nebo opravy. Chcete-li baterii přepravovat nebo s ní manipulovat samostatně mimo elektrokolo, nezapomeňte před odpojením baterie systém bicyklu vypnout. Dotýkání se kontaktů, když je baterie zapnutá, může mít za následek úraz elektrickým proudem a případné zranění.
- Před jízdou na elektrokole zkontrolujte, že je baterie řádně upevněná v rámu a páčka je v zajištěné poloze.



VAROVÁNÍ! Neuposlechnutí pokynů v této části může mít za následek poškození elektrických komponent na vašem jízdním kole s následkem ztráty záruky, ale hlavně může způsobit vážné zranění nebo smrt. Vykazuje-li baterie nebo nabíječka jakékoliv známky poškození, nepoužívejte je a neprodleně je dopravte na kontrolu k autorizovanému prodejci Specialized.

10.1. NABÍJENÍ A POUŽITÍ BATERIE

- Baterii a nabíječku pravidelně kontrolujte, zda nejsou poškozené. Baterii, u níž máte podezření, že je poškozená, nebo víte, že je nefunkční, nenabíjejte a nepoužívejte.
- Před připojením a nabíjením baterie se ujistěte, že nabíjecí zdička i konektor jsou suché.
- Používejte vždy originální dodávaný nabíjecí kabel. Před zastrčením nabíječky do elektrické zásuvky zkontrolujte, zda je nabíjecí kabel zcela zasunutý do zástrčky nabíječky.
- Používejte pouze nabíječky Specialized dodané s kolem nebo jiné nabíječky schválené výrobcem Specialized. Před každým nabíjením zkontrolujte, zda není poškozená samotná nabíječka, kabel nebo nabíjecí zástrčka. Nikdy nepoužívejte nabíječku, u níž máte podezření, že je poškozená, nebo víte, že je nefunkční.
- Baterii je nutné nabíjet v suchém a odvětrávaném prostoru a dále je nutné zajistit, že baterie ani nabíječka nebudou během nabíjení ničím přikryté. Zajistěte, aby baterie ani nabíječka nebyly vystaveny žádné hořlavé nebo nebezpečné látce.
- Nabíječku a baterii vyjmutou z rámu jízdního kola umístěte na stabilní a rovný povrch odolný vůči teplu.
- Zástrčku nabíječky zasuňte do elektrické zásuvky pomocí koncovky používané v dané zemi a potom zapojte nabíjecí zástrčku do zdičky na baterii.
- Výrobce Specialized doporučuje nabíjet baterii v prostoru s detektorem kouře.



VAROVÁNÍ! Neuposlechnutí pokynů v této části může mít za následek poškození elektrických komponent na vašem jízdním kole s následkem ztráty záruky, ale hlavně může způsobit vážné zranění nebo smrt. Vykazuje-li baterie nebo nabíječka jakékoliv známky poškození, nepoužívejte je a neprodleně je dopravte na kontrolu k autorizovanému prodejci Specialized.



UPOZORNĚNÍ: Před připojením nabíječky vždy systém jízdního kola vypněte.



INFORMACE: Baterii lze nabíjet při zasunutí v kole i samostatně mimo něj. Při vyjímání a opětovném nainstalování baterie postupujte podle příslušných pokynů.



INFORMACE: Baterii nabíjejte pouze v rozmezí teplot 0 °C až +45 °C (+32 °F až +113 °F). Je-li venkovní teplota příliš vysoká nebo naopak nízká, nabíjejte baterii uvnitř budovy. Z bezpečnostních důvodů se v příliš horkém nebo studeném prostředí nebude baterie nabíjet.



UPOZORNĚNÍ: Některé modely nabíječky mohou mít nastavitelné vstupní napětí podle konkrétní země. Další informace najdete na štítku nabíječky.

- Najděte a odklopte kryt magnetického nabíjecího konektoru baterie na dolní rámové trubce (B).
- Do konektoru zasuňte zástrčku nabíječky. Zapojení zástrčky (C) usnadňuje magnetická funkce konektoru.
- Po připojení nabíječky se na displeji MasterMind TCD-w zobrazí signalizace začátku nabíjení (D).



INFORMACE: Po zahájení nabíjení se světla automaticky vypnou kvůli úspoře energie.

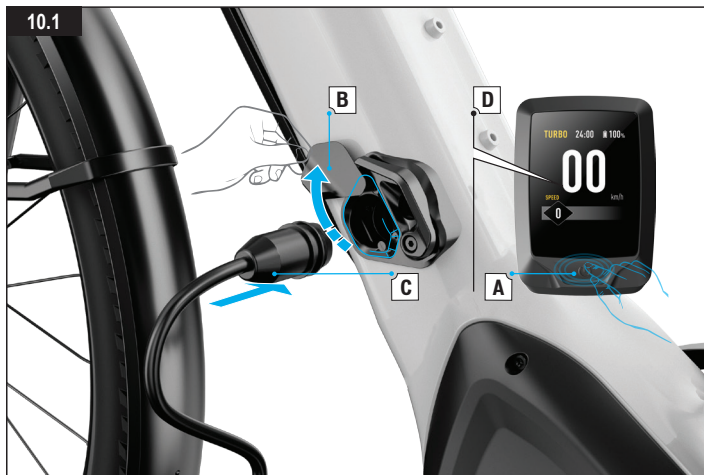

Obr. 10.1

- Zástrčku nabíječky zasuňte do elektrické zásuvky pomocí koncovky používané v dané zemi.
- Na jednotce MasterMind TCD-w (A) vypněte systém elektrokola.

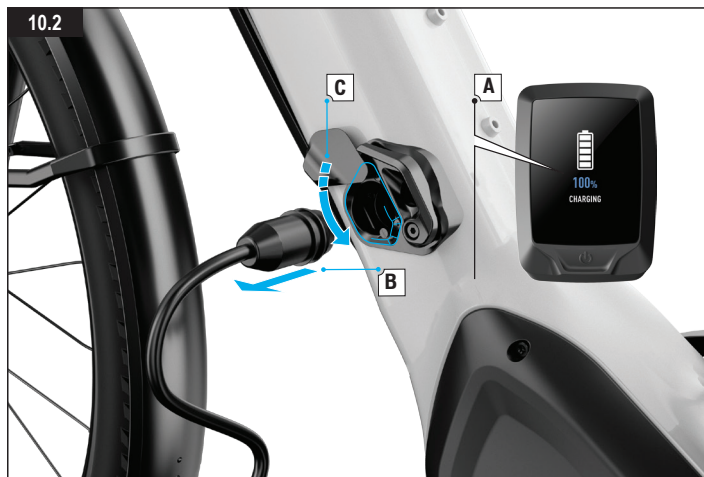

Obr. 10.2

- Jakmile je baterie plně nabitá (A), odpojte zástrčku nabíječky z konektoru (B).
- Krytka magnetického nabíjecího konektoru se samovolně přiklopí a utěsní konektor před vniknutím vody a nečistot (C).
- Odpojte nabíječku ze zásuvky.

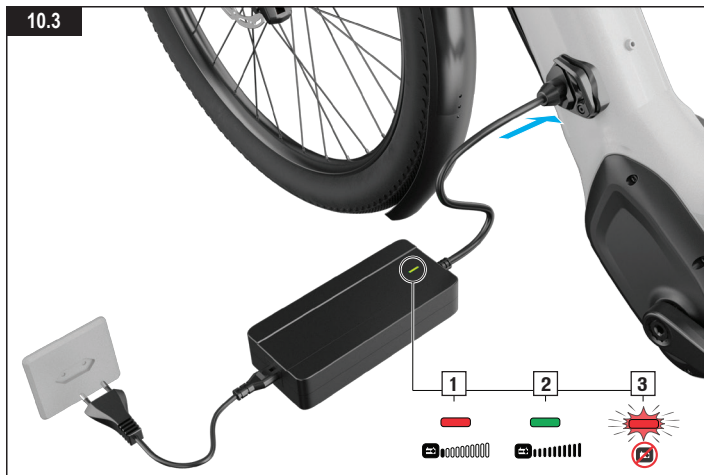

Obr. 10.3

- Během procesu nabíjení dioda na nabíječce svítí červeně (1). Když je baterie plně nabitá, barva diody na nabíječce se změní na zelenou (2).



UPOZORNĚNÍ: Jestliže kontrolka LED během nabíjení červeně bliká (3), došlo k chybě nabíjení. V takovém případě okamžitě odpojte nabíječku ze zásuvky, přestaňte používat podporu elektromotoru a kontaktujte autorizovaného prodejce Specialized.



INFORMACE: Řídicí systém baterie (BMS) je navržen tak, aby po určitou dobu chránil plně vybitou baterii před poškozením. Chcete-li však udržet co nejlepší výkon a životnost baterie, výrobce Specialized doporučuje baterii pravidelně nabíjet vždy minimálně na 60 % úplného nabití.



INFORMACE: Mějte na paměti, že lithium-iontové baterie v závislosti na stáří a používání postupně ztrácejí kapacitu. Výrazné snížení doba provozu po úplném nabití může být znakem toho, že baterie se již blíží ke konci své životnosti a je třeba ji vyměnit. Za předpokladu, že kolo používáte řádným způsobem, by mělo po 300 nabíjecích cyklech nebo dvou letech stále zbývat zhruba 75 % původní kapacity baterie. Náhradní baterii lze zakoupit u autorizovaného prodejce Specialized.

10.2. ZOBRAZENÍ ÚROVNĚ NABÍTÍ NA DISPLEJI MASTERMIND TCD-W

10.4



Obr. 10.4

Během jízdy je na displeji MasterMind TCD-w zobrazena úroveň nabití baterie. Zobrazení lze přizpůsobit – údaj o úrovni nabití může být zobrazen v libovolném poli na kterékoli stránce displeje MasterMind TCD-w.

Když bude zbývat přibližně 10 % kapacity baterie (v závislosti na teplotě článků a dalších faktorech), systém začne postupně omezovat úroveň podpory elektromotoru, aby podpora zůstala při nízkém stupni nabití baterie zachována co nejdéle. Když budou zbývat 4 % kapacity baterie, systém podporu elektromotoru úplně vypne, takže jízdní kolo zůstane bez elektrického pohonu. Tímto způsobem se nejen zajistí udržení dobrého stavu a životnosti baterie, ale zbyde také energie na napájení osvětlení po dobu přibližně 2 hodin.

Bude-li elektrokolo v klidu po dobu 15 minut, systém se automaticky vypne. Chcete-li pokračovat v jízdě s podporou, musíte systém znovu zapnout.



VAROVÁNÍ! Jakmile úroveň nabití baterie poklesne natolik, že se systém elektromotoru vypne a elektrokolo se přepne do úsporného režimu, budou kabelová světla napájena pouze po omezenou dobu kvůli zachování viditelnosti. Tato doba může v závislosti na různých faktorech dosáhnout zhruba 2 hodin. Doporučujeme co nejdříve přerušit jízdu a dobit baterii. Světla se mohou bez dalšího varování kdykoli vypnout.

10.3. DEMONTÁŽ A MONTÁŽ BATERIE

ODJÍŠTĚNÍ A ODKLOPENÍ ZAJIŠŤOVACÍ PÁČKY BATERIE

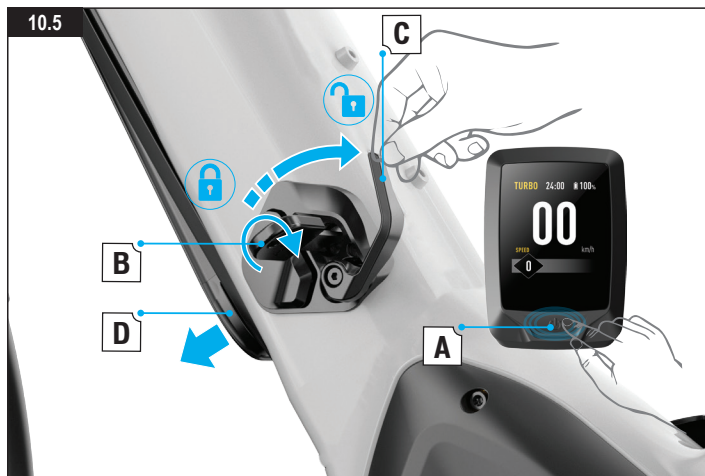

Obr. 10.5

- Na jednotce MasterMind TCD-w (A) vypněte systém elektrokola.
- Pomocí dodávaného klíče odjistíte zajišťovací páčku baterie (B).

- Otočením páčky ve směru hodinových ručiček (C) uvolníte baterii (D).

VYJMUTÍ BATERIE

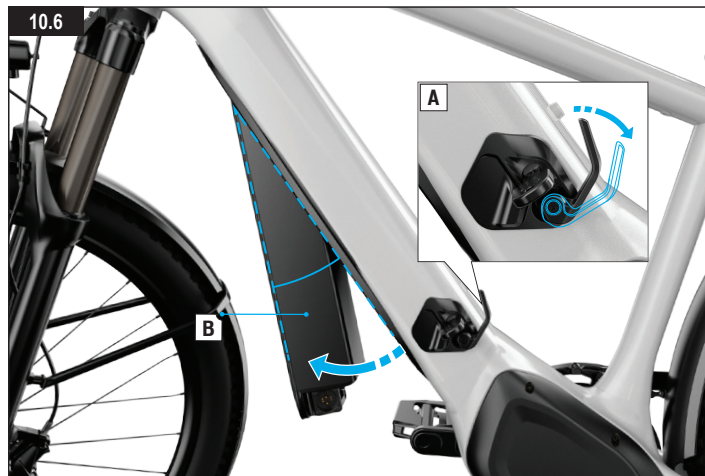

Obr. 10.6

- Podržte baterii jednou rukou a potom ji otočením páčky ve směru hodinových ručiček uvolníte (A).
- Vyklopte baterii dolů a nastavte ji v úhlu zhruba 20 stupňů vůči spodní rámové trubce (B).

VYHÁKNUTÍ BATERIE



Obr. 10.7

- Aby se zabránilo nechtěnému vypadnutí baterie z rámu, je v rámu zajištěna pomocí háčku na přední straně.
- Nadzvednutím nahoru a dozadu baterii vyhákněte a potom ji vyjměte z rámu.

ZPĚTNÁ MONTÁŽ BATERIE

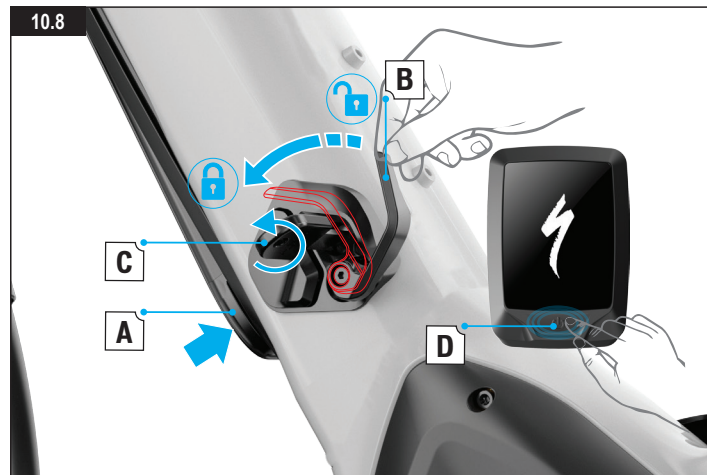

Obr. 10.8

- Zahákněte baterii pomocí háčku (obr. 10.7) a zaklopte ji zpět do rámu.
- Jemně baterii zatlačte do rámu, dokud neuslyšíte první zacvaknutí (A); baterie nyní nevypadne. Otočením zajišťovací páčky proti směru hodinových ručiček (B) zajistíte baterii v rámu.
- Uzamkněte páčku baterie a vytáhněte klíč z rámu (C). Nejezděte s elektrokošem, je-li klíč zastrčený v zajišťovacím mechanismu.
- Zkontrolujte správné zapojení zapnutím systému na displeji MasterMind TCD-w (D).



INFORMACE: Kód klíče dodávaný s elektrokošem uložte tak, aby byl v případě potřeby k dispozici. Pokud dojde ke ztrátě zajišťovacího klíče a kód nebude dostupný, bude nutné vyměnit celý zajišťovací mechanismus.

10.4. ČIŠTĚNÍ

- Před čištěním kola vždy vypněte baterii a odpojte z ní nabíječku (stejně tak odpojte nabíječku i z elektrické zásuvky).
- Před mytím kola vždy zkontrolujte řádné utěsnění nabíjecího konektoru. Dávejte pozor, aby se při mytí elektrokola nedostala voda ke kontaktům.
- Zkontrolujte, zda do nabíjecího konektoru nepronikla žádná voda ani nečistoty. Konektor musí být před použitím vždy čistý. Vyfoukejte nečistoty vzduchem pod nízkým tlakem a případně jemným kartáčem odstraňte suché usazeniny.
- Jestliže do nabíjecího konektoru pronikla voda, ponechte jej otevřený, aby mohl před připojením nabíječky vyschnout.



VAROVÁNÍ! K čištění elektrokola nepoužívejte tlakovou myčku ani hadici, protože by mohlo dojít k poškození elektromotoru, baterie nebo elektrických komponentů s potenciálním následkem požáru. Pokud máte podezření, že do baterie prosákla voda, nepoužívejte ji ani ji nenabíjejte. Stejně tak před používáním a nabíjením elektrokola zkontrolujte, zda jsou všechny konektory suché a čisté. K čištění elektrokola použijte čistý, navlhčený hadr a podle potřeby také čisticí prostředky na jízdní kola.



UPOZORNĚNÍ: Pokyny k čištění komponentů pohonu najdete v příručce výrobce pohonu. Před novým zapojením a jízdou zkontrolujte, že jsou všechny konektory čisté a suché. Další informace ohledně čištění kola získáte u autorizovaných prodejců Specialized.



UPOZORNĚNÍ: Při čištění nabíječky nepoužívejte alkohol, rozpouštědla ani abrazivní čisticí prostředky. Místo toho použijte suchý nebo mírně vlhký hadřík.

10.5. SKLADOVÁNÍ



UPOZORNĚNÍ: Jestliže elektrokolo delší dobu nepoužíváte, uskladněte je na suchém a dobře odvětraném místě. Baterii skladujte pouze při teplotách -20 °C až +60 °C (-4 °F až +140 °F).



UPOZORNĚNÍ: Jestliže elektrokolo uskladníte a delší dobu nepoužíváte, nezapomeňte baterii vždy nejméně jednou za tři měsíce nabít alespoň na 60 % kapacity. Pokud není baterie nabita po dobu delší než tři měsíce, může dojít k jejímu poškození.



INFORMACE: Nenechávejte baterii připojenou k nabíječce delší dobu po skončení nabíjení.

10.6. PŘEPRAVA



INFORMACE: Přeprava nebo odeslání baterie elektrokola Turbo Tero může podléhat určitým omezením a může vyžadovat speciální manipulaci, označení nebo zabalení. Předem se seznamte s veškerými zákonnými požadavky a nařízeními ve vaší zemi nebo státu. Užitečné informace získáte také u autorizovaných prodejců Specialized. Při přenášení baterie mimo rám doporučuje výrobce Specialized použít schválený transportní box na baterii.

UPOZORNĚNÍ: Mějte na paměti, že elektrokolo Turbo Tero je o dost těžší než jízdní kola bez podpory elektromotoru. Při manipulaci, přenášení nebo zvedání elektrokola Turbo Tero buďte opatrní.

10.7. LIKVIDACE



Baterii ani nabíječku nevyhazujte do běžného domovního odpadu! Všechny baterie a nabíječky musí být zlikvidovány ekologicky šetrným způsobem, v souladu s místními předpisy o likvidaci baterií platnými ve vaší zemi. Informace o tom, jak zlikvidovat baterii nebo nabíječku a o veškerých probíhajících programech zpětného odběru získáte u autorizovaných prodejců Specialized.

10.8. TECHNICKÉ ÚDAJE O BATERII

POPIS	JEDNOTKA	SPECIFIKACE	
		SBC - B19	SBC - B20
PROVOZNÍ NAPĚTÍ	V	36	36
NABÍJECÍ TEPLOTA	°C	0 – +45	0 – +45
	°F	32 – +113	32 – +113
PROVOZNÍ TEPLOTA	°C	-20 – +60	-20 – +60
	°F	-4 – +140	-4 – +140
TEPLOTA PRO SKLADOVÁNÍ (Po dobu 1 měsíce)	°C	-20 – +60	-20 – +60
	°F	-4 – +140	-4 – +140
TEPLOTA PRO SKLADOVÁNÍ (Po dobu 3 měsíců)	°C	-20 – +45	-20 – +45
	°F	-4 – +113	-4 – +113
TEPLOTA PRO SKLADOVÁNÍ (Po dobu 1 roku)	°C	-20 – +23	-20 – +23
	°F	-4 – +73,4	-4 – +73,4
STUPEŇ KRYTÍ		IPX6	IPX6
HMOTNOST	kg	3,1	3,85
	lb	6,8	8,5
JMENOVITÁ KAPACITA	Ah	14,7	19,6
ENERGIE	Wh	530	710
DOBA NABÍJENÍ	H	4	5

Dojezd na baterii se může výrazně lišit v závislosti na modelu/kapacitě baterie a jízdních podmínkách, jako je sklon vaší trasy nebo režim podpory. V části „OBECNÁ USTANOVENÍ OHLEDNĚ JÍZDY“ najdete další informace o dojezdu na baterii a také typy pro prodloužení dojezdu.

10.9

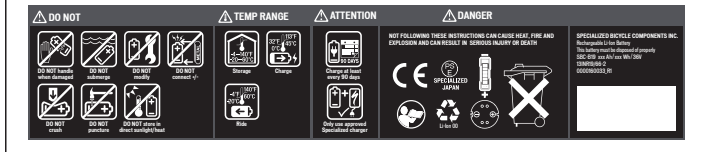

VAROVÁNÍ! Obr. 10.9 je kopii štítku baterie dodávané s elektrokolem; před prvním použitím se nezapomeňte seznámit s uvedenými informacemi.

10.9. NABÍJEČKA – TECHNICKÉ ÚDAJE

POPIS	JEDNOTKA	SPECIFIKACE		
ČÍSLO MODELU NABÍJEČKY		SBC-C04	SBC-C05	SBC-C07
NABÍJECÍ TEPLOTA	°C	0 – +40	0 – +40	-10 – +40
	°F	+32 – +104	+32 – +104	14 – +104
TEPLOTA PRO SKLADOVÁNÍ	°C	-20 – +65	-20 – +65	-20 – +70
	°F	-4 – +149	-4 – +149	-4 – +158
PROVOZNÍ NAPĚTÍ	V	42	42	42
VSTUPNÍ NAPĚTÍ STŘÍDAVÉHO PROUDU	V	100–240	100–240	220–240
FREKVENCE	Hz	50 / 60	50 / 60	47 / 63
MAXIMÁLNÍ NABÍJECÍ PROUD	A	4	2	4
ROZMĚRY	MM	177 x 78 x 38,5	177 x 78 x 38,5	180 x 86 x 52

11. SPECIFIKACE

11.1. OBECNÉ SPECIFIKACE

POPIS	SPECIFIKACE
LOŽISKO HLAVOVÉHO SLOŽENÍ	1 1/8" UPPER / 1,5" LOWER
PRŮMĚR OBJÍMKY SEDLOVKY	34,9 mm
PRŮMĚR SEDLOVKY	30,9 mm
VÝMĚNNÁ PATKA ZADNÍHO MĚNIČE	AMAZINGER 2.1, MTB RD HANGER

11.2. POTŘEBNÉ SERVISNÍ VYBAVENÍ

INBUSOVÉ KLÍČE (vnitřní šestihran) 2,5, 3, 4, 5, 6, 8 mm	KVALITNÍ VAZELÍNA
ŠROUBOVÁK TORX T10, T20, T25, T30	NÁSTROJ PRO POJISTNÝ KROUŽEK KAZETY
NÁSTRČNÝ KLÍČ 13 mm	TMEL NA POJIŠTĚNÍ ZÁVITŮ
OTEVŘENÝ PLOCHÝ KLÍČ 15 mm	

11.3. VELIKOST ŠROUBŮ / NÁSTROJE / PŘEDEPSANÉ UTAHOVACÍ MOMENTY

VAROVÁNÍ! Správná síla utažení upevňovacích prvků (matice, vruty, šrouby) na vašem jízdním kole je důležitá pro vaši bezpečnost. Použijete-li příliš malou sílu, utažení nemusí dostatečně držet. Použijete-li příliš velkou sílu, může dojít ke stržení závitů, protažení, deformaci nebo prasknutí dílů.



V obou případech může nesprávná síla utažení způsobit selhání komponentu, což může vést ke ztrátě kontroly nad jízdním kolem a pádu jezdce. Zkontrolujte, že všechny šrouby jsou utaženy předepsaným momentem (pro které jsou tyto údaje k dispozici). Po první jízdě a pravidelně také později kontrolujte utažení všech šroubů, aby bylo zajištěno bezpečné připevnění komponentů.

Zde je shrnutí předepsaných utahovacích momentů popisovaných v této příručce:

UMÍSTĚNÍ	NÁSTROJ	MOMENT	
		NM	IN-LBF
OBJÍMKA SEDLOVKY	4mm inbus	6,2	55
ŠROUBY OBJÍMKY LIŽINY SEDLOVKY	5mm inbus	-	-
SPOJ PŘEDSTAVCE A SLOUPKU VIDLICE	4mm inbus	6	52
SPOJ PŘEDSTAVCE A ŘÍDÍTEK	4mm inbus	6	52
ŠROUB VRCHNÍHO VÍČKA PŘEDSTAVCE	5mm inbus	-	-
ŠROUBY OSY KLIK	8mm inbus	50	443
ŠROUBY PŘEVODNÍKU	5mm inbus	10	89
ŠROUB KOŠÍKU NA LÁHEV	3mm inbus	2,8	25
12mm ZADNÍ OSA	6mm inbus	15	133
VÝMĚNNÁ PATKA ZADNÍHO MĚNIČE	4mm inbus	6,2	55
ŠROUB VEDENÍ ICR V HLAVOVÉ TRUBCE	TX10	0,8	7
MATICE ÚCHYTŮ ELEKTROMOTORU	NÁSTRČNÝ KLÍČ 13 mm	23	203
UPEVŇOVACÍ ŠROUB ELEKTROMOTORU	5mm inbus	23	203
SPECIÁLNÍ MATICE KRYTU ELEKTROMOTORU	TX20	1	8,8
ŠROUB ZAJIŠŤOVACÍ PÁČKY BATERIE	3mm inbus	3	26,5
UPEVŇOVACÍ ŠROUBY (TĚSNĚNÍ) BATERIE	TX20	3,3	29
ŠROUB PRO UPEVNĚNÍ SNÍMAČE RYCHLOSTI	3mm inbus	1	9

ŠROUBY MAGNETU SNÍMAČE RYCHLOSTI (VERZE SE 6 ŠROUBY)	TX25	6,2	55
MAGNET SNÍMAČE RYCHLOSTI (VERZE CENTERLOCK)	NÁSTROJ PRO POJISTNÝ KROUŽEK KAZETY	40	354
SEŘIZOVACÍ ŠROUB DÁLKOVÉHO OVLÁDÁNÍ	2mm inbus	0,8	7
ŠROUB CHRÁNIČE ZAD. STAVBY (ELEKTROMOTOR / ŘETĚZ. VZPĚRA)	3mm inbus	4,5	40
ŠROUBY CHRÁNIČE ZADNÍ STAVBY	3mm inbus	3	2,65
ŠROUBY STOJANU	5mm inbus	10	89
UPEVŇOVACÍ ŠROUBY PŘEDNÍHO BLATNÍKU	4mm inbus	4	35
ŠROUBY ZADNÍHO BLATNÍKU	4mm inbus	4	35
ŠROUBY ZADNÍHO NOSIČE	5mm inbus	9	80
ŠROUB ČELNÍHO KRYTU DRŽÁKU NOSIČE NA HLAVOVÉ TRUBCE	2,5mm inbus	1	8,8



INFORMACE: Informace o nástrojích a utahovacích momentech pro komponenty jiných výrobců než Specialized najdete v příručce příslušného výrobce.

11.4. INDIVIDUÁLNÍ PŘÍZPŮSOBNÍ

Elektrokolo Turbo Tero je v souladu s původní specifikací schváleno k provozu v kategorii Pedelec (jízdní kolo s pomocným elektrickým pohonem). Pokud vyměníte některé komponenty, může se stát, že elektrokolo už nebude odpovídat místním předpisům.



VAROVÁNÍ! Elektrokolo Turbo Tero se dodává s odpruženou vidlicí, která byla vybrána, vyladěna a schválena pro parametry daného rámu. Chcete-li použít jinou vidlici z nabídky doplňkového příslušenství na trhu (více či méně zaměřenou na komfortní cestování nebo vidlici jiného typu), může to stejně jako v případě jiných dílů doplňkového příslušenství negativně ovlivnit geometrii, jízdní vlastnosti elektrokola a za určitých okolností to může vést i ke katastrofickému selhání rámu nebo jeho komponentů. Proto se vždy informujte u autorizovaného prodejce Specialized nebo u výrobce odpružené vidlice na její kompatibilitu.

UPOZORNĚNÍ: Může se stát, že u některých převodníků nebude k dispozici dostatečný odstup od řetězové vzpěry. Před použitím vždy zkontrolujte řetězovou linii a velikost mezery.

11.5. DOPORUČENÝ TLAK V PLÁŠTÍCH

Správný tlak v pláštích je zásadní pro optimální výkon. Pláště s vyšším tlakem se obvykle odvalují rychleji a mají menší valivý odpor, ale zároveň poskytují horší trakci. Pláště s nižším tlakem obvykle poskytují vyšší trakci a jistější ovládání na úkor valivého odporu. Používejte kvalitní tlakoměr a přečtěte si doporučené rozmezí tlaků uvedené na bocích pláštů.



TECHNICKÝ TIP: Vzhledem k vyšší hmotnosti elektrokola Turbo Tero se obecně doporučuje hustit pneumatiky na vyšší tlak než u klasických jízdních kol.

12. ZÁKONNÁ USTANOVENÍ

RoHS:

Specialized Bicycle Components, Inc. potvrzuje, že tento produkt a jeho obal splňují směrnici Evropské unie 2011/65/EU o omezení používání některých nebezpečných látek v elektrických a elektronických zařízeních, která se obvykle označuje zkratkou RoHS.

13. ES – PROHLÁŠENÍ O SHODĚ

Výrobce: Specialized Bicycle Components Inc. 15130 Concord Circle Morgan Hill, CA 95037, USA Tel.: +1 408 779-6229		
Zde potvrzuje pro následující výrobky:		
Popis výrobku:	EPAC (jízdní kolo s pomocným elektrickým pohonem)	Nabíječka lithium-iontové baterie
Označení modelu:	Tero 5.0 / Tero 4.0 / Tero 4.0 EQ / Tero 4.0 EQ ST / Tero 3.0 / Tero 3.0 ST	SBC-C04 / SBC-C05 / SBC-C07
Splňuje všechny příslušné požadavky následujících směrnic pro tyto oblasti:	Strojní zařízení (2006/42/ES) Elektromagnetická kompatibilita (2014/30/EU) Rádiová zařízení (2014/53/EU) Nízká napětí (2014/35/EU)	
Na výrobek jsou uplatněny následující harmonizační normy:	EN 15194:2017 Jízdní kola – jízdní kola s pomocným elektrickým pohonem – jízdní kola EPAC EN 60335-1 Elektrické spotřebiče pro domácnost a podobné účely – Bezpečnost EN 60335-2-29 Bezpečnost elektrických spotřebičů pro domácnost a podobné účely Část 1: Obecné požadavky Část 2: Zvláštní požadavky na nabíječe baterií	
Sériové číslo:	Štítek na rám nalepený na zadní straně uživatelské příručky	
Zpracovatel technické dokumentace:	Specialized Europe GmbH Werkstattgasse 10 6330 Cham, Switzerland	
Podpis: 	Jan Talavasek (Sr. Director Turbo)	
Specialized Europe GmbH, 6330 Cham, Switzerland – Švýcarsko, 1. března 2021		

POZNÁMKA: TOTO PROHLÁŠENÍ O SHODĚ PLATÍ POUZE PRO JÍZDNÍ KOLA PRODÁVANÁ V ZEMÍCH, KTERÉ SE ŘÍDÍ NAŘÍZENÍM O ZNAČENÍ CE.

POZNÁMKA: CHCETE-LI VZÁJEMNĚ SPÁROVAT JÍZDNÍ KOLO A TUTO UŽIVATELSKOU PŘÍRUČKU, PŘELEPTE ŽLUTÝ ŠTÍTEK SE SÉRIOVÝM ČÍSLEM UMÍSTĚNÝ NA RAMU JÍZDNÍHO KOLA PŘES FAKSIMILE ŠTÍTKU NA ZADNÍ STRANĚ TĚTO PŘÍRUČKY.

SPIS TREŚCI

1. WSTĘP	2
1.1. GWARANCJA	2
2. KOMPONENTY TURBO TERO	3
3. GEOMETRIA	5
4. INFORMACJE OGÓLNE DOTYCZĄCE ROWERU TURBO TERO	7
4.1. PRZEZNACZENIE	7
4.2. PEDELEC/EPAC	7
4.3. KONSTRUKCYJNE OGRANICZENIE WAGI	7
5. UWAGI OGÓLNE DOTYCZĄCE JAZDY	8
5.1. WSKAZÓWKI DOTYCZĄCE JAZDY	8
5.2. PRZED JAZDĄ	9
5.3. MIEJ ŚWIADOMOŚĆ ZASIĘGU	9
5.4. ZDEJMOWANA ŻÓŁTA NAKLEJKA	9
5.5. JAZDA Z DZIEĆMI	9
6. UWAGI OGÓLNE DOTYCZĄCE KONSERWACJI	10
6.1. AKCESORIA I CZĘŚCI ZAMIENNE	11
7. UWAGI OGÓLNE DOTYCZĄCE MONTAŻU	12
7.1. ŁOŻYSKA STERÓW	12
7.2. MINIMALNE I MAKSYMALNE WPROWADZENIE SZTYCY	12
7.3. HAK PRZERZUTKI / OSI PIASTY	13
7.4. CZUJNIK PRĘDKOŚCI	13
7.5. BAGAŻNIKI I BŁOTNIKI	14
7.6. MOCOWANIA AKCESORIÓW BAGAŻOWYCH	16
7.7. OŚWIETLENIE	16
8. INTERFEJS SYSTEMU	17
8.1. MASTERMIND TCD-W (WYŚWIETLACZ)	17
8.2. URUCHAMIANIE SYSTEMU NA MASTERMIND TCD-W	18
8.3. PILOT NA KIEROWNICĘ	19
8.4. FUNKCJE PILOTA	19
8.5. TRYBY WSPOMAGANIA	20
8.6. PASEK TEMP A PEDALOWANIA NA MASTERMIND TCD-W	21
8.7. KONFIGURACJA SYSTEMU I DOSTOSOWYWANIE EKRAŃÓW WYŚWIETLACZA	21
8.8. OPCJE POŁĄCZEŃ	22
8.9. KOMUNIKATY O BŁĘDACH	22
8.10. PRZYWRACANIE USTAWIEŃ FABRYCZNYCH NA MASTERMIND TCD-W	23

9. MISSION CONTROL	23
9.1. FUNKCJE MISSION CONTROL	23
9.2. PRZEWODNIK POMOCY W APLIKACJI	24
9.3. POBIERANIE I INSTALACJA MISSION CONTROL	24
9.4. PAROWANIE ROWERU Z APLIKACJĄ MISSION CONTROL	25
9.5. DOSTOSOWYWANIE WYŚWIETLACZA MASTERMIND TCD-W	25
10. AKUMULATOR I ŁADOWARKA	26
10.1. ŁADOWANIE I UŻYTKOWANIE AKUMULATORA	26
10.2. WYŚWIETLANIE POZIOMU NAŁADOWANIA NA MASTERMIND TCD-W	28
10.3. DEMONTAŻ I MONTAŻ AKUMULATORA	29
10.4. CZYSZCZENIE	31
10.5. PRZECHOWYWANIE	31
10.6. TRANSPORT	31
10.7. UTYLIZACJA	31
10.8. DANE TECHNICZNE AKUMULATORA	32
10.9. DANE TECHNICZNE ŁADOWARKI	32
11. SPECYFIKACJE	33
11.1. SPECYFIKACJE OGÓLNE	33
11.2. WYMAGANE NARZĘDZIA	33
11.3. ROZMIAR ŚRUB / NARZĘDZIA / MOMENTY DOKRĘCENIA	33
11.4. PERSONALIZACJA	34
11.5. ZALECANE CIŚNIENIA OPON	34
12. OŚWIADCZENIA PRAWNE	35
13. WE – DEKLARACJA ZGODNOŚCI	35

SPECIALIZED BICYCLE COMPONENTS

15130 Concord Circle, Morgan Hill, CA 95037 (408) 779-6229

0000165868_UM_R1 03/21

Czasami możemy wydawać aktualizacje i dodatki do niniejszego dokumentu. Warto okresowo sprawdzać www.specialized.com lub kontaktować się z Rider Care, aby mieć pewność posiadania najnowszych informacji. Info: specialized.com / 877-808-8154

1. WSTĘP

NINIEJSZA INSTRUKCJA UŻYTKOWANIA ZAWIERA WAŻNE INFORMACJE. PROSIMY O JEJ DOKŁADNE PRZECZYTANIE I PRZECHOWYWANIE W BEZPIECZNYM MIEJSCU.

Niniejsza instrukcja została sporządzona w języku angielskim (oryginalna instrukcja) i mogła zostać przetłumaczona na inne języki, stosownie do przypadku (tłumaczenie oryginalnej instrukcji).

Niniejsza instrukcja użytkownika zawiera wyłącznie informacje dotyczące modelu Specialized Turbo Tero i należy jej używać w powiązaniu z instrukcją obsługi roweru Specialized („Instrukcja obsługi”). Zawiera ona ważne informacje techniczne i dotyczące bezpieczeństwa, z którymi należy się zapoznać przed pierwszą jazdą, a następnie zachować je na przyszłość. Należy również w całości przeczytać Instrukcję obsługi, w której zawarte są dodatkowe ważne ogólne zalecenia, których należy przestrzegać. Instrukcję obsługi można bezpłatnie pobrać na stronie internetowej producenta www.specialized.com albo otrzymać od Autoryzowanego sprzedawcy Specialized lub w dziale Specialized Rider Care.





Wszelkie instrukcje i informacje mogą ulec zmianie i modyfikacjom bez wcześniejszego powiadomienia. Okresowe aktualizacje danych technicznych dostępne są na stronie www.specialized.com.

Mogą być również dostępne dodatkowe informacje dotyczące bezpieczeństwa oraz serwisu i działania poszczególnych elementów, takich jak zawieszenie czy pedały, oraz akcesoriów typu kaski i lampki. Należy upewnić się, że od Autoryzowanego sprzedawcy Specialized otrzymaliśmy wszelką dokumentację powiązaną z rowerem lub akcesoriami. Jeżeli w niniejszej instrukcji użytkownika oraz instrukcji dostarczonej przez producenta części wystąpią sprzeczne informacje, należy skontaktować się z najbliższym Autoryzowanym sprzedawcą Specialized.

Turbo Tero jest sklasyfikowany jako EPAC (Electrically Power Assisted Cycle, rower ze wspomaganiami elektrycznym, znany również jako Pedelec), a w niniejszej instrukcji, o ile nie zaznaczono inaczej, określane jest jako „rower”.

INNE WERSJE JĘZYKOWE MOŻNA POBRAĆ ZE STRONY www.specialized.com.

Niniejsza instrukcja użytkownika zawiera szereg ważnych symboli i ostrzeżeń, których znaczenie wyjaśniono poniżej:

	OSTRZEŻENIE! Symbol wraz ze słowem oznaczają możliwe zagrożenie, którego należy uniknąć, by zapobiec poważnym obrażeniom lub śmierci. Wiele ostrzeżeń zawiera odniesienie do „utrąty kontroli i upadku”. Ponieważ każdy upadek może skutkować poważnymi obrażeniami lub nawet śmiercią, nie zawsze przypominamy o tym w objaśnieniu ostrzeżenia.
	UWAGA: Symbol bezpieczeństwa wraz ze słowem UWAGA oznacza możliwe zagrożenie, którego należy uniknąć, by zapobiec łagodniejszym i średnim obrażeniom, a także ostrzega przed niebezpiecznym sposobem postępowania. Słowo UWAGA użyte bez symbolu bezpieczeństwa wskazuje na sytuację, która może prowadzić do poważnego uszkodzenia roweru lub utraty gwarancji.
	INFO: Symbol zwraca uwagę czytelnika na szczególnie istotne informacje.
	SMAR: Ten symbol oznacza, że należy użyć wysokiej jakości smaru w sposób zgodny z ilustracją.
	WSKAZÓWKA: Wskazówki to użyteczne rady i triki ułatwiające montaż i użytkowanie.

1.1. GWARANCJA

Należy zapoznać się z pisemnymi warunkami gwarancji dołączonymi do roweru lub odwiedzić stronę www.specialized.com. Kopia jest również dostępna u Autoryzowanego sprzedawcy Specialized.

2. KOMPONENTY TURBO TERO

2.1

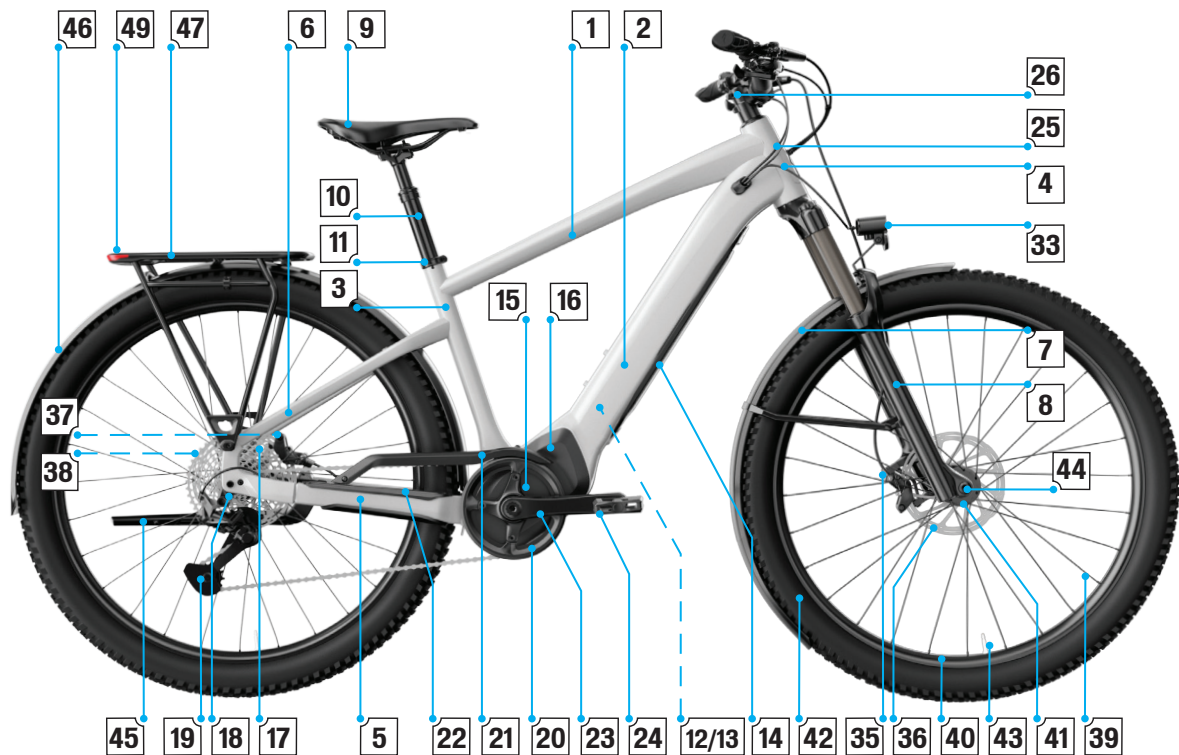

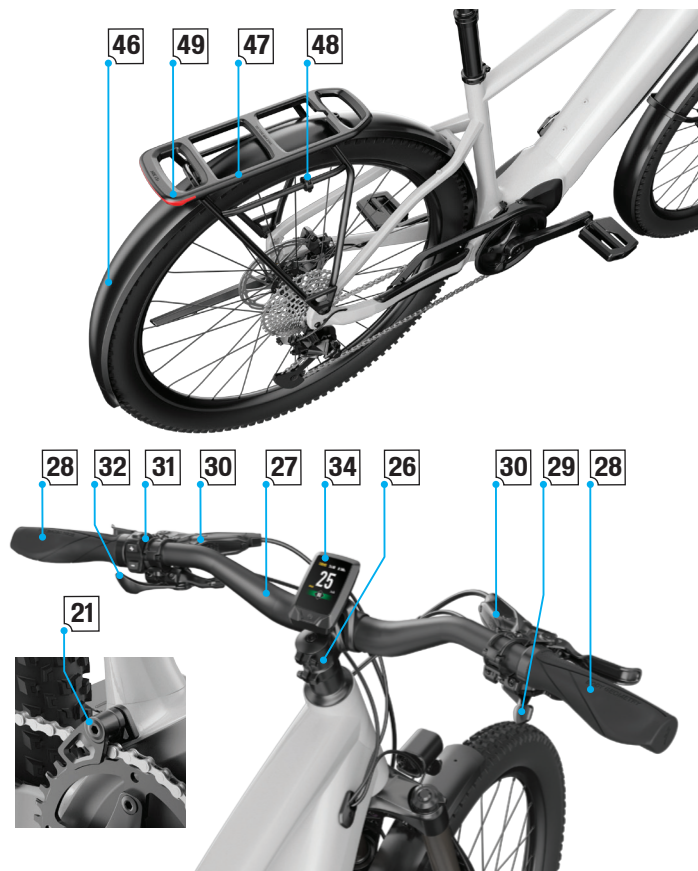

1	RURA GÓRNA	18	HAK PRZERZUTKI	35	ZACISK HAMULCA PRZEDNIEGO
2	RURA DOLNA	19	PRZERZUTKA TYLNA	36	TARCZA HAMULCA PRZEDNIEGO
3	RURA PODSIODŁOWA	20	ZĘBATKA	37	ZACISK HAMULCA TYLNEGO
4	GLÓWKA RAMY	21	OSŁONA ŁAŃCUCHA* / NAPINACZ ŁAŃCUCHA*	38	TARCZA HAMULCA TYLNEGO
5	WIDEŁKI DOLNE	22	OSŁONA WIDEŁEK DOLNYCH	39	SZPRZYCHA
6	GÓRNA RURA TYLNEGO TRÓJKĄTA	23	RAMIĘ KORBY	40	OBRĘCZ
7	BLOTNIK PRZEDNI*	24	PEDAŁ	41	PIASTA
8	WIDELEC	25	STERY	42	OPONA
9	SIODELKO	26	MOSTEK	43	WENTYL
10	SZTYCA* / SZTYCA REGULOWANA*	27	KIEROWNICA	44	OŚ PRZELOTOWA
11	OBEJMA SZTYCY	28	CHWYT	45	PODPÓRKA
12	MECHANIZM BLOKADY AKUMULATORA	29	MANETKA	46	BLOTNIK TYLNY*
13	GNAZDO ŁADOWANIA	30	DŹWIGNIA HAMULCOWA	47	BAGAŻNIK TYLNY*
14	AKUMULATOR	31	PILOT	48	OGRANICZNIK SAKWY*
15	SILNIK	32	MANETKA SZTYCY REGULOWANEJ*	49	LAMPKA TYLNA*
16	POKRYWA SILNIKA	33	LAMPKA PRZEDNIA		
17	KASETA	34	MasterMind TCD-w (WYŚWIETLACZ)		

* Nie wszystkie modele są wyposażone we wszystkie wymienione komponenty.

3. GEOMETRIA

3.1

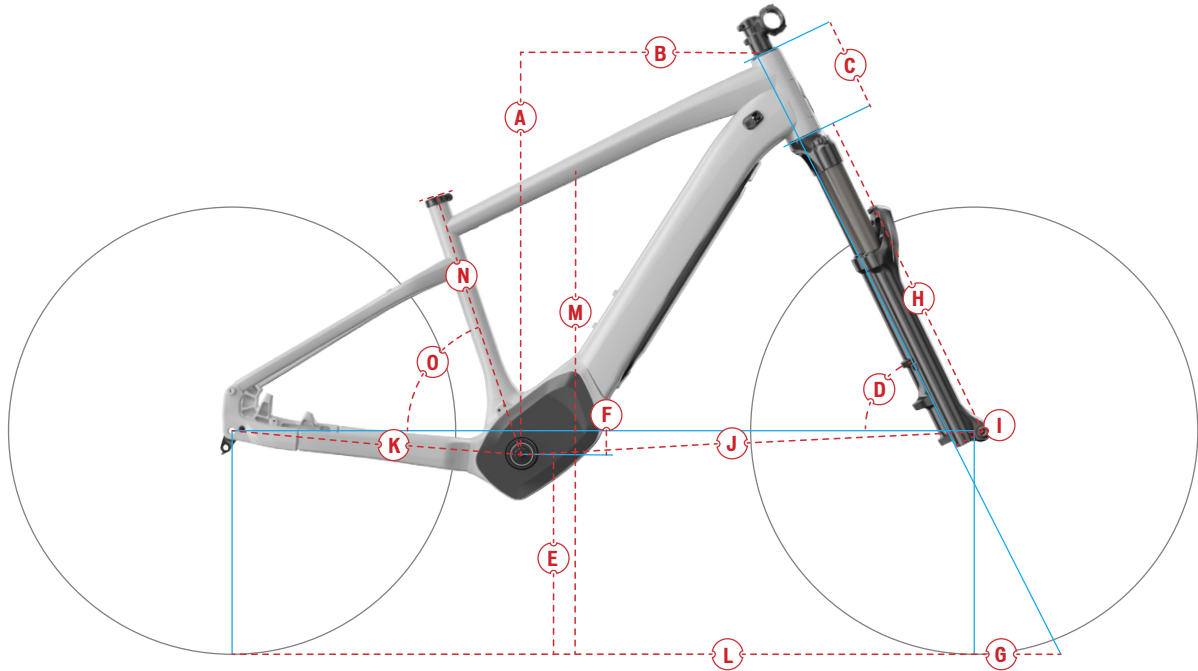

INFO: Geometria przedstawiona w niniejszej instrukcji jest aktualna na dzień sporządzenia i może ulec zmianie. Specialized zastrzega sobie prawo do zmiany specyfikacji w dowolnym momencie i bez powiadamiania, w tym do modyfikowania, zmniejszania liczby i/lub dodawania funkcji.

	ROZMIAR RAMY	S	M	L	XL
A	STACK	637	651	664	687
B	REACH	401	421	441	457
C	DŁUGOŚĆ GŁÓWKI RAMY	135	150	165	190
D	KĄT GŁÓWKI RAMY	66,4	66,4	66,4	66,4
E	WYSOKOŚĆ SUPORTU	313	313	313	313
F	OBNIŻENIE SUPORTU	57	57	57	57
G	WYPRZEDZENIE OSI	114	114	114	114
H	DŁUGOŚĆ WIDELCA (PELNA)	516	516	516	516
I	WYPRZEDZENIE WIDELCA / OFFSET	44	44	44	44
J	ROZSTAW OD SUPORTU	705	731	756	782
K	WIDELKI DOLNE	470,4	470,4	470,4	470,4
L	ROZSTAW OSI	1169	1195	1221	1247
M	PRZEKROK ROWERU	768	804	805	839
N	DŁUGOŚĆ RURY PODSIODŁOWEJ	400	450	460	500
O	KĄT RURY PODSIODŁOWEJ	73,9	73,4	72,9	72,4
	DŁUGOŚĆ RAMIENIA KORBY (mm)	170	170	170	170
	SZEROKOŚĆ KIEROWNICY (mm)	720	750	750	750
	DŁUGOŚĆ MOSTKA (EQ) (mm)	60	60	70 (75)	70 (75)
	SZEROKOŚĆ SIODEŁKA (mm)	155	155	155	155
	MAKS. WPROWADZENIE SZTYCY (mm)	200	260	260	260
	MIN. WPROWADZENIE SZTYCY	80	80	80	80
	SKOK WIDELCA	110	110	110	110

4. INFORMACJE OGÓLNE DOTYCZĄCE ROWERU TURBO TERO

4.1. PRZEZNACZENIE

Turbo Tero jest przeznaczony i został przetestowany wyłącznie do użytku w zastosowaniach uniwersalnych (warunek 3).

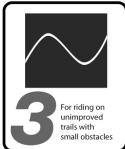
	WARUNEK 3	Rower przeznaczony do jazdy w warunkach 1 i 2 oraz dodatkowo po nierównych szlakach, małych przeszkodach i gładkich, technicznych terenach, gdzie może dojść do chwilowego oderwania kół od podłoża. NIE do skakania. Wszystkie rowery górskie bez tylnej amortyzacji spełniają Warunek 3, podobnie jak niektóre lekkie modele z tylną amortyzacją.
	PRZEZNACZONY DO	Do jazdy i wyścigów cross-country w zakresie od łagodnego do agresywnego stylu jazdy w średnio wymagającym terenie (np. pagórkowatym z małymi przeszkodami, jak korzenie, kamienie, luźne nawierzchnie, zbité podłoże i zagłębienia). Sprzęt do cross-country i maratonów (opony, amortyzacja, rama, napęd) jest lekki i przedkłada szybkość i zwinność nad brutalne traktowanie. Skok zawieszania jest stosunkowo krótki, ponieważ rower jest przeznaczony do szybkiej jazdy bez odrywania się od ziemi.
	NIEPRZEZNACZONY DO	Do ciężkiego freeride'u, downhillu, dirt jumping, slopestyle'u lub bardzo agresywnej jazdy ekstremalnej. Nie do spędzania czasu w powietrzu, twardych lądowań ani agresywnego pokonywania przeszkód.
	KOMPROMIS	Rower cross-country są lżejsze, szybciej podjeżdżają i są bardziej zwinne od rowerów all-mountain. Rower do cross-country i maratonów poświęcają nieco wytrzymałości na rzecz efektywności pedalowania i prędkości na podjazdach.

Turbo Tero jest sklasyfikowany jako Pedelec/EPAC. Bez względu na swoją klasyfikację zapewnia on wspomaganie silnikiem wyłącznie podczas pedalowania. W zależności

od klasyfikacji mogą obowiązywać odmienne wymagania i przepisy mające wpływ na korzystanie z twojego roweru.



INFO: Przed rozpoczęciem użytkowania roweru Turbo Tero prosimy o sprawdzenie wymagań ustawowych i przepisów obowiązujących w danym kraju lub regionie. Mogą obowiązywać ograniczenia dotyczące jazdy na rowerach Turbo Tero po drogach publicznych, ścieżkach dla rowerów i/lub szlakach. Możliwe są również wymagania w zakresie stosowania kasku, ograniczenia wiekowe lub wymagania dotyczące uprawnień do jazdy albo ubezpieczeniowe. Specialized nie udziela ani nie będzie udzielać jakichkolwiek zapewnień, wydawać oświadczeń ani udzielać gwarancji dotyczących użytkowania roweru Turbo Tero. Przepisy i rozporządzenia dotyczące rowerów elektrycznych różnią się w poszczególnych krajach i/lub stanach oraz nieustannie się zmieniają. Zalecamy zapoznanie się z aktualnym stanem prawnym. Aby uzyskać aktualne informacje, należy pozostawać w regularnym kontakcie z Autoryzowanym sprzedawcą Specialized.



UWAGA: Wszystkie rowery Turbo Tero mają wstępnie ustawione ograniczenie prędkości, przy której silnik automatycznie wyłącza się. Wszelkie nieautoryzowane próby zmiany mocy wyjściowej lub ustawień systemu są zabronione i będą skutkowały utratą gwarancji.

4.2. PEDELEC/EPAC

Jeśli twój Turbo Tero jest sklasyfikowany jako Pedelec, oznacza to, że wspomaganie silnikiem w tym modelu jest automatycznie wyłączone po osiągnięciu maksymalnej prędkości wspomagania w zależności od kraju zakupu. Zwykle nie jest wymagane posiadanie prawa jazdy ani ubezpieczenia.

4.3. KONSTRUKCYJNE OGRANICZENIE WAGI

MODEL	BAGAŻ		OGRANICZENIE KONSTRUKCYJNE (LB / KG)
	TYŁ (LB / KG)	PRZÓD (LB / KG)	
WSZYSTKIE MODELE	59 / 27	33 / 15	300 / 136

KONSTRUKCYJNE OGRANICZENIE WAGI: Maksymalna waga całkowita (rowerzysta plus bagaż), dla jakiej rower został zaprojektowany i przetestowany pod kątem wytrzymałości konstrukcyjnej.

OGRANICZENIE MASY BAGAŻU: Maksymalna masa bagażu, dla jakiej rower został zaprojektowany i przetestowany pod kątem wytrzymałości konstrukcyjnej.



OSTRZEŻENIE! Określony limit masy bagażu odnosi się tylko do kompatybilnych przednich i tylnych bagażników oraz toreb podsiodłowych, tam, gdzie jest to wskazane. Jeżeli określony limit masy bagażu różni się od ograniczenia podanego przez producenta bagażnika lub torby, zawsze należy przyjąć najniższą wartość. W przypadku dodania jakichkolwiek innych akcesoriów transportowych, w tym m.in. koszyki i fotelików dla dzieci, użytkownik robi to na własne ryzyko, ponieważ akcesoria te nie zostały przetestowane pod kątem kompatybilności, niezawodności lub bezpieczeństwa na rowerze. Nieprzestrzeganie powyższego zalecenia może prowadzić do poważnych obrażeń lub śmierci.



INFO: Więcej informacji odnośnie przeznaczenia i konstrukcyjnych ograniczeń wagi dla ramy oraz osprzętu znajduje się w Instrukcji obsługi.



INFO: Zalecane ograniczenia wagi są oparte na standardach testowania Międzynarodowej Organizacji Normalizacyjnej (ISO) 4210 (tylko dla ładunku i rowerzysty).

5. UWAGI OGÓLNE DOTYCZĄCE JAZDY





Silnik Turbo Tero wspomaga przy pedalowaniu, kiedy rower jest w ruchu. Siła wspomagania będzie wyższa lub niższa w zależności od siły nacisku na pedały. Kiedy przestaniesz pedałować, silnik przestanie zapewniać jakiegokolwiek wspomaganie. Na Turbo Tero można również jeździć jak na zwykłym rowerze bez wspomagania, przełączając wyświetlacz w tryb OFF. To samo dotyczy sytuacji, gdy poziom naładowania akumulatora spadnie poniżej 4%.

Rower Turbo Tero posiada tryb walk-assist (wspomaganie działające bez pedalowania), który ma na celu ułatwienie prowadzenia roweru pod górę, do prędkości maksymalnie 6 km/h (3,7 mph), pod warunkiem, że przycisk (+) na pilocie pozostaje wciśnięty.

5.1. WSKAZÓWKI DOTYCZĄCE JAZDY

Dzięki wspomaganiu silnikiem elektrycznym wrażenia z jazdy na Turbo Tero są nieporównywalne do jazdy na zwykłym rowerze. Poniżej prezentujemy kilka wskazówek, jak zmniejszyć zużycie części i wydłużyć zasięg akumulatora:

- Zwracaj uwagę na prędkość pokonywania zakrętów i zwalnij na długo przed wejściem w zakręt. W przeciwnym razie możesz wjechać w zakręt zbyt agresywnie.
- Jedź efektywnie, przewidując, co może zdarzyć się na trasie. Każde użycie hamulca oznacza dodatkową energię, niezbędną, by osiągnąć pierwotną prędkość.
- Regularnie zmieniaj przełożenia, by cały czas jechać z optymalną kadencją i redukuj przełożenia zanim się zatrzymasz.
- Aby zapobiec szybkiemu zużyciu elementów napędu, przed zmianą przełożenia zmniejsz siłę nacisku na pedały.
- Hamowanie podczas kierowania może zmniejszyć zdolność do kontrolowania roweru.
- Regularnie sprawdzaj ciśnienie opon. Niskie ciśnienie powoduje wyższe opory toczenia.
- Nie wystawiaj roweru na długotrwałe działanie wysokich temperatur (np. bezpośredniego światła słonecznego).
- Zabieraj ze sobą tylko niezbędny bagaż. Większa masa powoduje szybsze rozładowanie akumulatora.
- W przypadku pozostawienia roweru na zewnątrz w niskiej temperaturze (0°C, 32°F) tuż przed rozpoczęciem jazdy wstaw go na pewien czas do pomieszczenia.

	OSTRZEŻENIE! Wspomaganie silnikiem jest aktywowane naciśnięciem na pedały i wprawieniem roweru w ruch. Przed rozpoczęciem pedałowania należy wsiąść na rower i nacisnąć przynajmniej jedną dźwignię hamulcową. Nie rozpędzać się, opierając nogę na pedale i wskakując nań w biegu, ponieważ rower może przyspieszyć w nieoczekiwany sposób. Nieprzestrzeganie powyższego zalecenia może prowadzić do poważnych obrażeń lub śmierci.
	OSTRZEŻENIE! Rower elektryczny przyspiesza szybciej, niż można się tego spodziewać. Przed pierwszą jazdą należy wybrać tryb ECO (o najniższej mocy), który pozwala stopniowo przyzwyczać się do ruszania, zatrzymywania, pokonywania zakrętów i omijania przeszkód ze wspomaganiem silnikiem elektrycznym, w bezpiecznym otoczeniu, z daleka od innych rowerów, ruchu pieszego i/lub innych pojazdów. Z uwagi na szybsze przyspieszanie należy zwracać szczególną uwagę na warunki terenowe i przeszkody, które przybliżają się szybciej niż w przypadku jazdy rowerem bez wspomagania. Należy pamiętać, że po włączeniu system automatycznie uruchamia się w trybie wspomagania SPORT (środkowym).
	UWAGA: Należy pamiętać, że rower Turbo Tero jest znacznie cięższy niż rower bez silnika elektrycznego. Należy ostrożnie obchodzić się z nim w trakcie parkowania, podnoszenia, pchania, ładowania do samochodu lub na bagażnik samochodowy oraz zdejmowania z bagażnika.
	UWAGA: Nie należy jeździć na Turbo Tero bez zamontowanego akumulatora. Jazda bez akumulatora może spowodować uszkodzenie odsloniętych podzespołów elektrycznych. Przed jazdą upewnij się, że mechanizm akumulatora jest zablokowany, a kluczyk jest wyjęty.
	OSTRZEŻENIE! Obserwując wyświetlacz lub korzystając z niego podczas jazdy, należy zachować ostrożność, ponieważ może to odwracać uwagę i prowadzić do wypadków. Przed zmianą ustawień lub skorzystaniem z różnych funkcji wyświetlacza należy w każdym przypadku zatrzymać się.

5.2. PRZED JAZDĄ

Niezależnie od poziomu zaawansowania należy zapoznać się z pierwszym rozdziałem Instrukcji obsługi (Dopasowanie roweru, Dbaj o bezpieczeństwo, Test bezpieczeństwa mechanicznego i Pierwsza jazda) oraz sprawdzić wszystkie elementy odpowiedzialne za

bezpieczeństwo. Należy również zapoznać się z następującymi zaleceniami dotyczącymi jazdy rowerami elektrycznymi.

PRZED PIERWSZĄ JAZDĄ:

- **AKUMULATOR:** Czy akumulator jest w pełni naładowany?
- **WYŚWIETLACZ MasterMind TCD-w:** Czy znasz wszystkie funkcje wyświetlacza?
- **PILOT:** Czy znasz funkcje wszystkich przycisków pilota?

PRZED KAŻDĄ JAZDĄ:

- **AKUMULATOR:** Czy akumulator jest wystarczająco naładowany?
- **WYŚWIETLACZ MasterMind TCD-w:** Czy wyświetlacz działa prawidłowo?
- **PILOT:** Czy wiesz, jak za pomocą pilota zmienić poziom wspomagania silnika z OFF na ECO, SPORT i TURBO?



OSTRZEŻENIE! Jeżeli akumulator, ładowarka lub inny element wykazują jakiegokolwiek ślady uszkodzeń, należy zaprzestać korzystania z roweru i natychmiast przekazać go Autoryzowanemu sprzedawcy Specialized do kontroli.

5.3. MIEJ ŚWIADOMOŚĆ ZASIĘGU

Bądź świadomy zasięgu swojego roweru elektrycznego przed rozpoczęciem jazdy. Zasięg można obliczyć, odwiedzając www.specialized.com, wybierając model roweru Turbo, a następnie klikając kalkulator zasięgu. Oprócz kalkulatora do kontrolowania zasięgu polecamy użycie funkcji Smart Control w aplikacji Mission Control.

5.4. ZDEJMOWANA ŻÓŁTA NAKLEJKA

Turbo Tero ma przyklejoną do ramy żółtą naklejkę z numerem seryjnym roweru. Usuń tę naklejkę z roweru i umieść ją na ostatniej stronie niniejszej instrukcji do wykorzystania w przyszłości.



5.5. JAZDA Z DZIEĆMI

Jest kilka różnych sposobów na zabranie w trasę dzieci. Aby znaleźć ogólne informacje i instrukcje dotyczące fotelików i przyrządów dla dzieci, zajrzyj do rozdziału Bezpieczna jazda w Instrukcji obsługi.

Regularna jazda z dziećmi wiąże się z koniecznością dokonywania okresowych przeglądów bezpieczeństwa u Autoryzowanego sprzedawcy Specialized.

6. UWAGI OGÓLNE DOTYCZĄCE KONSERWACJI

Turbo Tero jest rowerem wyczynowym. Regularna konserwacja, przeglądy, naprawy i wymiana części powinny być wykonywane przez Autoryzowanego sprzedawcę Specialized. Informacje ogólne odnośnie do konserwacji roweru znajdują się w Instrukcji obsługi. Ponadto przed każdą jazdą należy wykonać rutynowy test bezpieczeństwa mechanicznego, zgodnie z opisem w Instrukcji obsługi.

- Należy uważać, by nie uszkodzić materiału ramy. Uszkodzenia takie mogą być przyczyną osłabienia struktury materiału, często tragicznego w skutkach. Uszkodzenia tego typu nie zawsze są widoczne podczas kontroli roweru. Przed każdą jazdą i po każdym upadku należy dokładnie sprawdzić rower pod kątem otarć, zarysowań lakieru, odprysków, odkształceń oraz innych oznak zużycia lub uszkodzenia. W przypadku stwierdzenia powyższych nie należy korzystać z roweru. Przed ponowną jazdą po upadku rower należy przekazać Autoryzowanemu sprzedawcy Specialized w celu dokładnej kontroli.
- Przed ponowną jazdą po upadku rower należy przekazać Autoryzowanemu sprzedawcy Specialized w celu dokładnej kontroli. Należy regularnie kontrolować wszystkie powierzchnie roweru w świetle dziennym pod kątem mikroskopijnych pęknięć w najbardziej obciążonych punktach ramy, tj. na spawach, łączach, w zagłębieniach oraz miejscach kontaktu z osprzętem roweru. Po stwierdzeniu nawet najmniejszego pęknięcia lub uszkodzenia roweru, śladów nadmiernego zużycia albo usłyszeniu skrzypienia należy natychmiast przerwać jazdę i przekazać rower Autoryzowanemu sprzedawcy Specialized w celu kontroli.
- Żywoćność, a także rodzaj i częstotliwość konserwacji zależą od wielu czynników, takich jak sposób użytkowania, masa rowerzysty, warunki jazdy oraz ewentualne wypadki. Dodatkowo Turbo Tero wykorzystuje wspomagany układ napędowy, co oznacza, że w tym samym czasie pokonywana jest większa odległość. Oznacza to, że poszczególne elementy mogą podlegać szybszemu zużyciu. Na szybsze zużycie narażony jest zwłaszcza napęd i układ hamulcowy. Należy regularnie dokonywać przeglądów roweru i osprzętu pod kątem zużycia u Autoryzowanego sprzedawcy Specialized.
- Wpływ trudnych warunków, zwłaszcza powietrza nasyconego solą (w przypadku jazdy w pobliżu oceanu albo zimą) może powodować galwanizację komponentów, takich jak osł i śruby mechanizmu korbowego, co z kolei prowadzi do szybszego zużycia i skrócenia



OSTRZEŻENIE! Jazda z dziećmi powoduje zmianę środka ciężkości i masy roweru, co z kolei wpływa na równowagę i sterowność. Może to również utrudnić pokonywanie zakrętów, wydłużyć drogę hamowania oraz zmniejszyć zdolność przyhamowania w celu ominięcia przeszkody, zwłaszcza z góry lub przy dużej prędkości. Wszystkie powyższe przypadki mogą skutkować utratą kontroli, a w konsekwencji poważnymi obrażeniami i/lub śmiercią. Jazdę z zamontowanymi akcesoriami należy również przećwiczyć w bezpiecznym miejscu z dala od ruchu ulicznego.



OSTRZEŻENIE! Przewożenie dziecka na rowerze Specialized odbywa się na własne ryzyko. Jeżeli zdecydujesz się na montaż fotelika, przyczepki lub roweru-dostawki, sprawdź najpierw kompatybilność w instrukcji producenta lub skonsultuj się z Autoryzowanym sprzedawcą Specialized. Jeżeli zdecydujesz się na montaż fotelika, przyczepki lub roweru-dostawki, sprawdź najpierw kompatybilność w instrukcji producenta lub skonsultuj się z Autoryzowanym sprzedawcą Specialized. Pełną listę znajdziesz na stronie www.specialized.com. Należy upewnić się, że jazda z zamontowanymi akcesoriami będzie bezpieczna, i postępować zgodnie ze wszystkimi instrukcjami bezpieczeństwa dostarczonymi przez producenta akcesoriów. Należy również pamiętać, aby nie przekraczać konstrukcyjnego ograniczenia wagi i limitu masy bagażu w przypadku jakichkolwiek montowanych na rowerze akcesoriów do przewozu dzieci, z wyjątkiem przyczepki montowanej na osi, dla której limit obciążenia wynosi 132 lbs / 60 kg.



OSTRZEŻENIE! Nie należy, pośrednio ani bezpośrednio, mocować fotelika, przyczepki dziecięcej ani innych podobnych akcesoriów do elementów kompozytowych lub karbonowych. Nie należy, na przykład, mocować przyczepki do osi tylnej, jeżeli tylny trójkąt wykonany jest z kompozytu lub karbonu. Nie należy również mocować roweru-dostawki do kompozytowej lub karbonowej sztycy ani fotelika dziecięcego do kompozytowego lub karbonowego widelca. Mogłoby to spowodować działanie nietypowych sił na ramę lub jej część, czego efektem byłoby uszkodzenie i usterka mogące być przyczyną poważnych obrażeń lub śmierci. W przypadku montowania jakichkolwiek akcesoriów do elementów wykonanych z materiału kompozytowego lub karbonu przed jazdą skontaktuj się z Autoryzowanym sprzedawcą Specialized w celu przeprowadzenia kontroli bezpieczeństwa.

Przed jazdą z dziećmi prosimy o sprawdzenie wymagań ustawowych i przepisów obowiązujących w danym kraju lub regionie. Jazda z wybranyymi lub wszystkimi akcesoriami może podlegać ograniczeniom. Dotyczy to zwłaszcza rowerów elektrycznych z silnikami wspomagającymi pedalowanie.

żywołności. Kurz i pył również przyspieszają zużycie powierzchni i łożysk. Powierzchnie roweru należy czyścić przed każdą jazdą. Rower należy regularnie konserwować u autoryzowanego sprzedawcy Specialized, czyścić, kontrolować pod kątem korozji i/lub pęknięć oraz smarować w stanie częściowo rozłożonym. W razie stwierdzenia śladów korozji lub pęknięć ramy albo innych części wadliwe komponenty należy wymienić.

- Należy regularnie czyścić i smarować napęd, zgodnie z instrukcjami producenta.
- Nie stosuj wody pod ciśnieniem do mycia swojego roweru. Nawet woda z węża ogrodowego może przeniknąć przez uszczelki i przedostać się do elementów takich jak korba, łożyska lub podzespoły elektryczne, potencjalnie powodując ich uszkodzenie. Do czyszczenia używaj wilgotnej szmatki oraz substancji przeznaczonych do czyszczenia rowerów (w razie potrzeby).
- Nie wystawiaj roweru na długotrwałe działanie światła słonecznego ani nadmierne ciepło, np. pozostawiając go wewnątrz zaparkowanego na słońcu samochodu lub źródła ciepła, takiego jak grzejnik.
- Od czasu do czasu miękką ściereczką należy czyścić magnes czujnika prędkości na kole tylnym. W zależności od warunków jazdy i wyboru okładziny hamulcowej na magnesie czujnika prędkości mogą gromadzić się zanieczyszczenia i/lub opiłki metalowe, co może prowadzić do przerw w wspomaganiu silnikiem lub błędnych odczytów prędkości.



OSTRZEŻENIE! Nieprzestrzeganie instrukcji zawartych w niniejszym rozdziale może spowodować uszkodzenie elementów roweru i utratę gwarancji, a przede wszystkim może być przyczyną obrażeń lub śmierci. Jeżeli rower wykazuje jakiegokolwiek ślady uszkodzeń, należy zaprzestać korzystania z niego i natychmiast przekazać Autoryzowanemu sprzedawcy Specialized w celu kontroli.



OSTRZEŻENIE! Do podtrzymania roweru podczas montażu lub czynności serwisowych stosuj stojak serwisowy, a do transportu bagażnik rowerowy.

Umieszczając ramę i/lub rower w stojaku serwisowym, należy mocować w nim sztycę, a nie ramę. Mocowanie za ramę może spowodować jej uszkodzenie, które bywa niewidoczne, a może być przyczyną utraty kontroli nad rowerem i upadku.



OSTRZEŻENIE! Zawsze wyłączaj akumulator przed demontażem, gdy rower jest serwisowany lub nie jest użytkowany.

UWAGA: Nie demontować mechanizmu silnika. Silnik jest szczelnie zamkniętym, bezobsługowym systemem. Wszelkie prace związane z silnikiem może wykonywać wyłącznie Centrum serwisowe Specialized.

6.1. AKCESORIA I CZĘŚCI ZAMIENNE

Aksesoria i części zamienne Specialized dostępne są u Autoryzowanego sprzedawcy Specialized.

7. UWAGI OGÓLNE DOTYCZĄCE MONTAŻU

Niniejsza instrukcja nie jest kompleksową instrukcją użytkowania, serwisowania, napraw ani konserwacji. W zakresie serwisowania, napraw i konserwacji prosimy o kontakt z Autoryzowanym sprzedawcą Specialized. Autoryzowany sprzedawca Specialized może również polecić szkolenia oraz publikacje w zakresie użytkowania, serwisowania, naprawy i konserwacji roweru.



OSTRZEŻENIE! Z uwagi na zaawansowanie roweru Turbo Tero prawidłowy montaż wymaga znajomości mechaniki, odpowiednich umiejętności i specjalistycznych narzędzi. Dlatego ze względów bezpieczeństwa konserwacja i naprawy powinny być wykonywane przez Autoryzowanego sprzedawcę Specialized. Przed pierwszą jazdą należy upewnić się, że części takie jak hamulce i napęd zostały zmontowane i wyregulowane zgodnie z instrukcjami producenta i działają prawidłowo.



OSTRZEŻENIE! Wiele elementów Turbo Tero, w tym między innymi silnik, akumulator, wyświetlacz oraz przelotki przewodów, występuje tylko w modelu Turbo Tero. Należy korzystać wyłącznie z oryginalnych części i osprzętu. Zastosowanie innych części lub osprzętu może osłabić konstrukcję roweru. Specjalne elementy Turbo Tero mogą być używane wyłącznie z rowerami Turbo Tero i nie powinny być używane z żadnym innym modelem, nawet jeżeli pasują. Nieprzestrzeganie powyższego zalecenia może prowadzić do poważnych obrażeń lub śmierci.



OSTRZEŻENIE! Nie należy w żaden sposób modyfikować ramy ani roweru. Elementów roweru nie należy piaskować, przewiercać, piłować ani demontować. Nie zakładać niekompatybilnych części ani osprzętu. Nieprzestrzeganie powyższego zalecenia może prowadzić do poważnych obrażeń lub śmierci.



OSTRZEŻENIE! W trakcie pracy elementy elektryczne mogą zostać odsłonięte. Nie dotykać żadnego z elementów elektrycznych pod napięciem. Nie narażać styków akumulatora ani ramy na działanie wody. W przypadku uszkodzenia elementów pod napięciem lub akumulatora natychmiast zatrzymać się i przekazać rower Autoryzowanemu sprzedawcy Specialized.

7.1. ŁOŻYSKA STERÓW

Stery odpowiadają standardom górnego łożyska 1 1/8 cala (41,8 x 30,5 x 8 mm, 45 x 45°) Campagnolo i dolnego łożyska 1,5 cala (52 x 40 x 7 mm, 45 x 45°). Zamienne łożyska powinny

być zgodne ze specyfikacją sterów Specialized. Montaż i demontaż obu łożysk nie wymaga użycia narzędzi. Powierzchnie stykowe łożysk należy przed ich montażem nasmarować.



OSTRZEŻENIE: Widelec, mostek, sztycę i rurę podsiodłową należy sprawdzić pod kątem występowania zadziorów i ostrych krawędzi. Zadziory i ostre krawędzie mogą uszkodzić karbonowe i aluminiowe powierzchnie komponentów. Głębokie rysy i wyżłobienia w mostku i widelcu mogą osłabić te elementy. Usunąć wszelkie zadziory lub ostre krawędzie za pomocą drobnoziarnistego papieru ściernego. Wszystkie krawędzie mostka będące w kontakcie z rurą sterową powinny zostać wygładzone, aby wyeliminować ew. nadmierne obciążenia.

7.2. MINIMALNE I MAKSYMALNE WPROWADZENIE SZTYCY

Minimalne wprowadzenie dotyczy zarówno sztycy, jak i ramy. Ramy dotyczy dodatkowo maksymalne wprowadzenie, aby zapobiec uszkodzeniu samej ramy i sztycy.

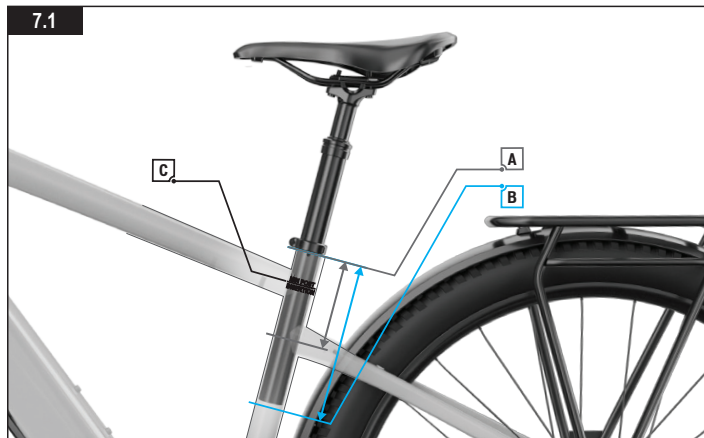

Rys. 7.1

ROZMIAR RAMY	S	M	L	XL
MIN. WPROWADZENIE	80	80	80	80
MAKS. WPROWADZENIE	200	260	260	260

MINIMALNE WPROWADZENIE (A)

Sztycę należy wprowadzić w ramę na tyle głęboko, aby oznaczenie min. wprowadzenia / maks. wysunięcia sztycy (C) było niewidoczne. Minimalne wprowadzenie w ramę wynosi 80 mm (A).

MAKSYMALNE WPROWADZENIE (B)

Rura podsiodłowa jest rozwiercana na określoną maksymalną głębokość wprowadzenia dla każdego rozmiaru ramy. Głębokość rozwiercenia ogranicza głębokość wprowadzenia sztycy. Więcej informacji zawiera tabela pod rys. 7.1.

Jeśli w zakresie minimalnego i maksymalnego wprowadzenia nie można osiągnąć odpowiedniej wysokości siodelka, należy wymienić sztycę na krótszą lub dłuższą.

Po określeniu wysokości siodelka dokręć dostarczoną śrubę obejmij sztycę momentem 6,2 Nm (55 in-lbf).



WSKAZÓWKA: Określone głębokości rozwierceń są wymienione w tabeli pod rys. 7.1. Tolerancja głębokości rozwiercenia może się różnić w zależności od ramy. Aby sprawdzić rzeczywistą głębokość rozwiercenia ramy, zamontuj standardową sztycę 30,9 mm w rurze podsiodłowej.



OSTRZEŻENIE! Nieprzestrzeganie zalecanego dla sztycy i ramy minimalnego wprowadzenia powoduje ryzyko uszkodzenia sztycy i/lub ramy, które może spowodować utratę kontroli nad rowerem i upadek.

W przypadku skrócenia sztycy oznaczenie min./max. może nie być precyzyjne. Przed skróceniem sztycy należy zanotować minimalne/ maksymalne wprowadzenie wymagane przez producenta.



OSTRZEŻENIE! Ogólne informacje na temat montażu sztycy znajdują się w odpowiednim rozdziale Instrukcji obsługi. Jazda z nieprawidłowo zamontowaną sztycą może spowodować opuszczenie się siodelka ze sztycą, a w konsekwencji uszkodzenie ramy oraz utratę kontroli i upadek.



OSTRZEŻENIE! Sztycę i rurę podsiodłową należy sprawdzić pod kątem występowania zadziorów i ostrych krawędzi. Usunąć wszelkie zadziory lub ostre krawędzie za pomocą drobnoziarnistego papieru ściernego.

7.3. HAK PRZERZUTKI / OSI PIASTY

Wszystkie modele Turbo Tero są wyposażone w hak przerzutki Amazinger 2.1 zamontowany bezpośrednio przy tylnym haku piasty.

7.4. CZUJNIK PRĘDKOŚCI

Turbo Tero jest wyposażony w magnes czujnika prędkości umieszczony na połączeniu tylnej tarczy z piastą, mocowaną na 6-śrub (A) lub w wersji Centerlock™ (B).

Na magnecie czujnika prędkości mogą gromadzić się zabrudzenia i/lub opiłki metalowe. Zbyt duże nagromadzenie może powodować przerwy we wspomaganiu silnikiem i/lub niedokładne odczyty prędkości.

Regularnie sprawdzaj magnes czujnika prędkości pod kątem gromadzenia się brudu i/lub opiłków metalowych. Czyść odpowiednio (A-B). Częstotliwość czyszczenia zależy od warunków jazdy, częstotliwości jazdy i/lub materiału okładzin hamulcowych. Usunięcie opiłków metalowych może wymagać użycia magnesu mocniejszego niż magnes czujnika prędkości.

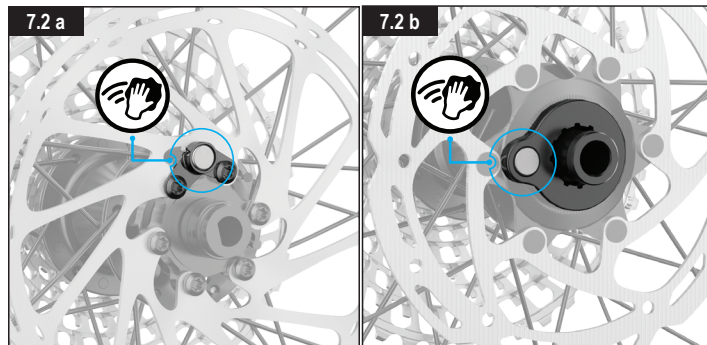

OSTRZEŻENIE! Uważaj, aby nie dotykać magnesu czujnika prędkości, gdy koło jest w ruchu. Ponadto, tarcze hamulcowe po jeździe mogą być bardzo gorące.

7.5. BAGAŻNIKI I BŁOTNIKI

Niektóre modele Turbo Tero są wyposażone w błotnik przedni oraz tylny, mocowany do tylnego bagażnika. Opcjonalny bagażnik przedni można zamocować z wykorzystaniem otworów znajdujących się pod płytką przednią na główce ramy.



Rys. 7.3

- Błotnik przedni montuje się bezpośrednio do podkowy widelca (A). Użyj klucza imbusowego 4 mm, aby dokręcić śruby momentem 4 Nm / 35 in-lbf.
- Wsporniki przedniego błotnika są montowane z tyłu widelca (B), użyj klucza imbusowego 3 mm, aby dokręcić śruby momentem 4 Nm / 35 in-lbf.

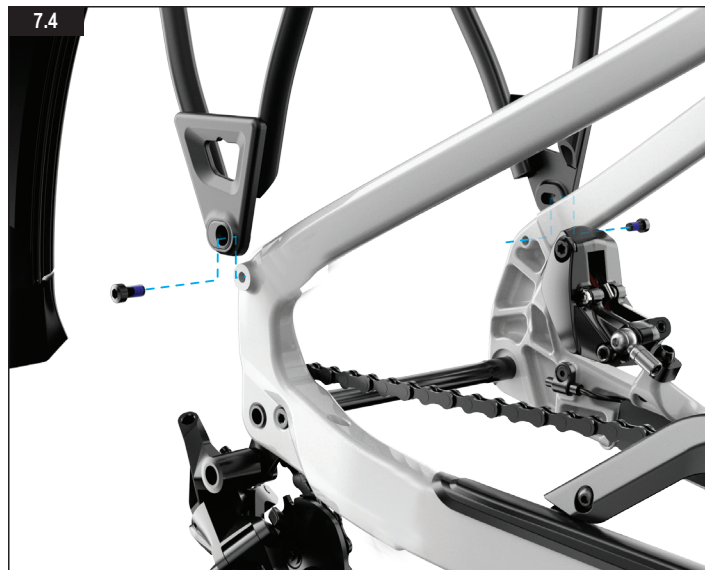

Rys. 7.4

- Bagażnik tylny jest połączony z błotnikiem tylnym i zamontowany śrubami do uchwytów montażowych przy hakach w celu podparcia pionowych prętów bagażnika. Użyj klucza imbusowego 5 mm, aby dokręcić śruby momentem 9 Nm / 80 in-lbf.

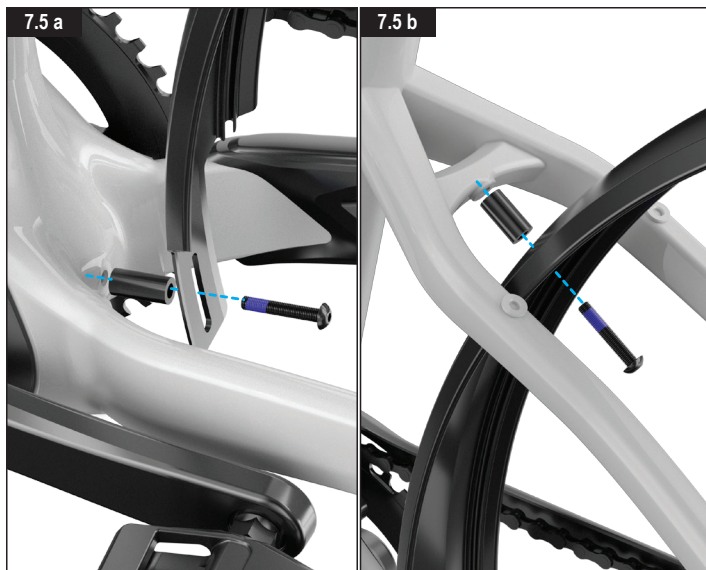

Rys. 7.5

- Błotnik tylny montuje się bezpośrednio do ramy z wykorzystaniem tulei poprzeczki widełek dolnych (A) oraz widełek górnych (B). Użyj klucza imbusowego 4 mm, aby dokręcić śruby momentem 4 Nm / 35 in-lbf.

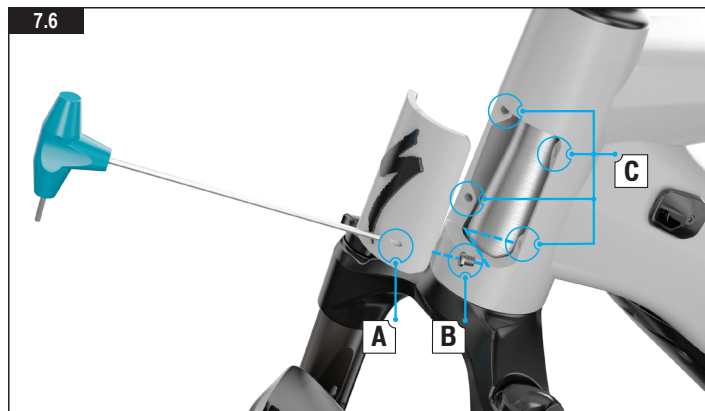

Rys. 7.6

- Włóż klucz imbusowy 2,5 mm do otworu śruby (A) na płytce przedniej i poluzuj śrubę ukrytą w główce ramy (B), następnie zdejmij płytkę przednią.
- Pod płytką przednią znajdują się 4 otwory gwintowane (C) służące do montażu przedniego bagażnika. Prawidłową procedurę montażu opisuje instrukcja użytkownika bagażnika.



OSTRZEŻENIE: Maksymalna dopuszczalna masa ładunku wynosi 27 kg dla bagażnika tylnego i 15 kg dla bagażnika przedniego. Ponadto, nie należy przekraczać konstrukcyjnego ograniczenia wagi roweru określonego w Instrukcji obsługi.



OSTRZEŻENIE! Bagażniki i koszyki, zwłaszcza obciążone, powodują zmianę środka ciężkości i masy roweru, co z kolei wpływa na równowagę i sterowność. Przed pierwszą jazdą należy poćwiczyć jazdę w bezpiecznym miejscu.



OSTRZEŻENIE! Opcjonalny bagażnik przedni jest mocowany do przedniej części roweru, dlatego staranny i prawidłowy montaż przez Autoryzowanego sprzedawcę Specialized ma kluczowe znaczenie dla bezpieczeństwa. Należy korzystać wyłącznie z oryginalnych części. Nieprawidłowy montaż lub regulacja mogą spowodować wypadek, a zatem poważne obrażenia ciała.



OSTRZEŻENIE! Prawidłowy moment dokręcenia elementów mocujących (nakrętek, śrub) w rowerze jest niezwykle istotny. Zbyt niski moment dokręcenia może spowodować niestabilność połączenia. Zbyt wysoki moment dokręcenia może spowodować zniszczenie, rozciągnięcie lub deformację gwintu. Niewłaściwy moment dokręcenia może również spowodować uszkodzenie elementu, a w konsekwencji utratę kontroli i upadek. Tam, gdzie zostało to zaznaczone, należy dokręcić śrubę zgodnie ze specyfikacją. Po pierwszej jeździe, a później w regularnych odstępach czasu, należy sprawdzać dokręcenie każdej śruby.

- Aby wyregulować ogranicznik, należy poluzować śruby na ograniczniku i przesunąć go do przodu lub do tyłu, dostosowując do mocowań sakwy, a następnie dokręcić go w żądanej pozycji.
- Górna powierzchnia bagażnika oferuje unikalny profil montażowy MIK HD, który pozwala na łatwe zamontowanie szerokiej gamy akcesoriów, takich jak torby, kosze i foteliki dla dzieci, wyposażonych w interfejs MIK lub MIK HD.



INFO: Więcej informacji na temat systemu montażowego i akcesoriów MIK HD znajdziesz na stronie internetowej producenta.



UWAGA: Maksymalne obciążenie zastosowanego bagażnika wynosi 27 kg, jednak ograniczenia dotyczące akcesoriów mogą być niższe. Zawsze należy przestrzegać najniższej wartości spośród ograniczeń wagi, bagażnika lub akcesoriów.

7.6. MOCOWANIA AKCESORIÓW BAGAŻOWYCH

7.7

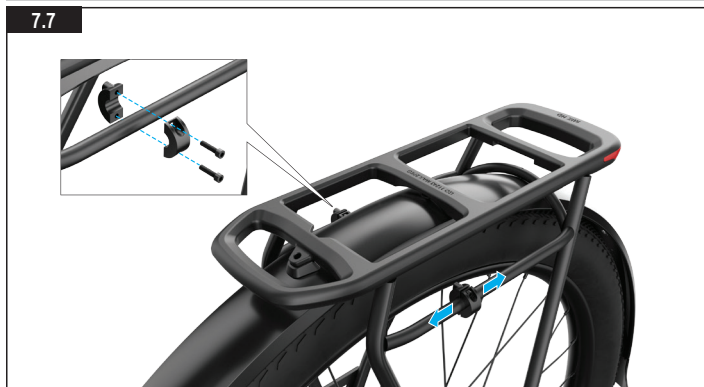

Rys. 7.7

- Tylny bagażnik jest wyposażony w regulowane ograniczniki, które umożliwiają korzystanie z różnych sakw i zapobiegają ich przesuwaniu.

7.7. OŚWIETLENIE

Niektóre modele Turbo Tero są wyposażone w lampkę przednią i tylną LED. Oświetlenie Turbo Tero zapala się automatycznie po włączeniu zasilania roweru i nie można go wyłączyć podczas jazdy.



Rys. 7.8

- Lampka tylna jest zintegrowana z bagażnikiem, a przednia jest zamontowana na widelcu.



INFO: Po rozpoczęciu ładowania światła automatycznie wyłączają się, aby oszczędzać energię.

8. INTERFEJS SYSTEMU



INFO: Działanie interfejsu systemowego opisane w niniejszej instrukcji jest aktualne na dzień sporządzenia i może ulec zmianie. Specjalnie zastrzega sobie prawo do zmiany funkcjonalności w dowolnym momencie i bez powiadamiania, w tym do modyfikowania, zmniejszania liczby i/lub dodawania funkcji.



OSTRZEŻENIE! Obserwując wyświetlacz lub korzystając z niego podczas jazdy, należy zachować ostrożność, ponieważ może to odwracać uwagę i prowadzić do wypadków. Przed zmianą ustawień lub skorzystaniem z różnych funkcji wyświetlacza należy w każdym przypadku zatrzymać się. Nie podejmuj prób dostosowywania stron ani regulowania ustawień podczas jazdy.

8.1. MASTERMIND TCD-W (WYŚWIETLACZ)

8.1



Rys. 8.1

Wszystkie modele Turbo Tero są wyposażone w wyświetlacz MasterMind TCD-w. Wyświetlacz włącza system i dostarcza informacji na ekranie.

- MasterMind TCD-w służy do włączania i wyłączania zasilania roweru (A).
- Wyświetlacz jest zaprojektowany tak, aby nie można go było zdjąć z roweru, i jest przymocowany śrubą zabezpieczającą od spodu uchwytu (B). Aby zdjąć wyświetlacz, należy zdemontować uchwyt montażowy z mostka/kierownicy. Wszelkie modyfikacje powinny być dokonywane przez Autoryzowanego sprzedawcę Specialized.
- Gniazdo USB-C z prawej strony wyświetlacza (C) jest przeznaczone dla sprzedawców Specialized i serwisów. Upewnij się, że gumowa uszczelka gniazda jest prawidłowo osadzona, kiedy rower jest w użyciu.
- Gniazdo USB-C można wykorzystać do ładowania telefonu i innych akcesoriów prądem do 1 A.
- Nie dopuszczaj do oddziaływania na wyświetlacz wysokich temperatur ani silnego światła słonecznego przez dłuższy okres czasu. Może to spowodować uszkodzenie wyświetlacza i/lub akumulatora.
- Do czyszczenia wyświetlacza używaj jedynie miękkiej wilgotnej lub suchej szmatki. Nie używaj silnych środków czyszczących.
- Nie demontuj ani nie upuszczaj wyświetlacza.
- Przed jazdą upewnij się, że wyświetlacz i mocowanie są dobrze zamocowane na kierownicy.

8.2. URUCHAMIANIE SYSTEMU NA MASTERMIND TCD-W

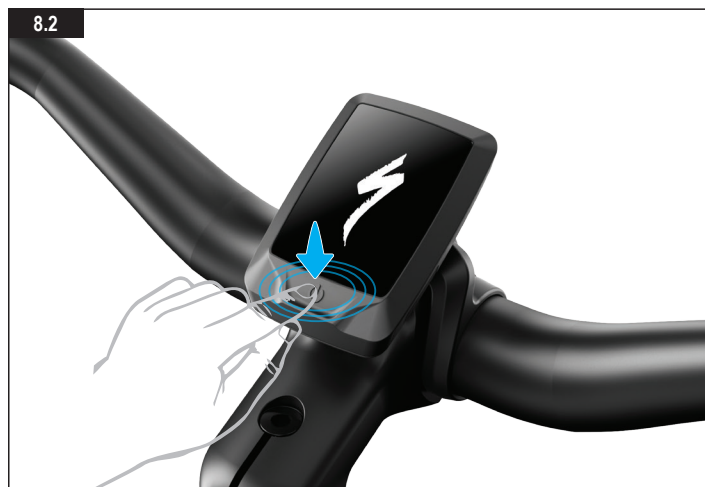

Rys. 8.2

- Aby uruchomić system, naciśnij i przytrzymaj przycisk zasilania umieszczony na wyświetlaczu aż do włączenia wyświetlacza.
- Aby wyłączyć system, ponownie naciśnij przycisk zasilania.

8.3. PILOT NA KIEROWNICĘ

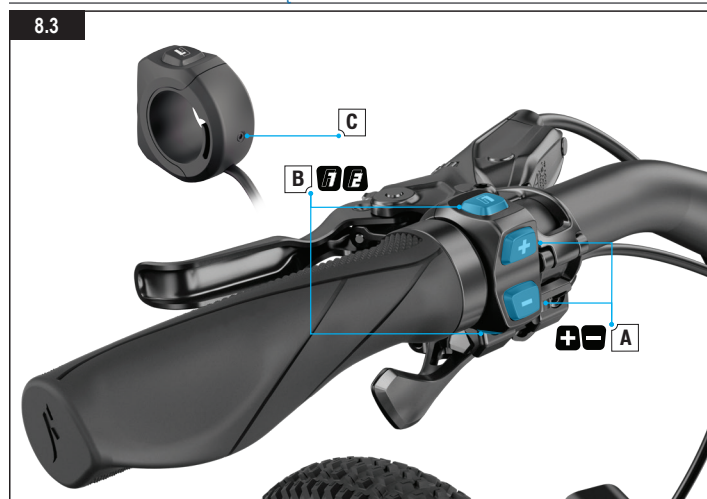

Rys. 8.3

Pilot na kierownicę jest elementem wyposażenia wszystkich modeli Turbo Tero. Umożliwia on sterowanie poziomem wspomagania silnikiem oraz regulację funkcji i przewijanie opcji wyświetlacza MasterMind TCD-w.

- A: (+) (-) Przyciski regulacji wspomagania. Korzystanie i konfiguracja MasterMind TCD-w. Naciśnięcie i przytrzymanie przycisku (+) uruchamia tryb prowadzenia roweru.
- B: Przyciski funkcyjne F1 i F2 (przewijanie i konfiguracja MasterMind TCD-w).
- C: Śruba zaciskowa (klucz imbusowy 2 mm 0,8 Nm / 7 in-lbf).

8.4. FUNKCJE PILOTA

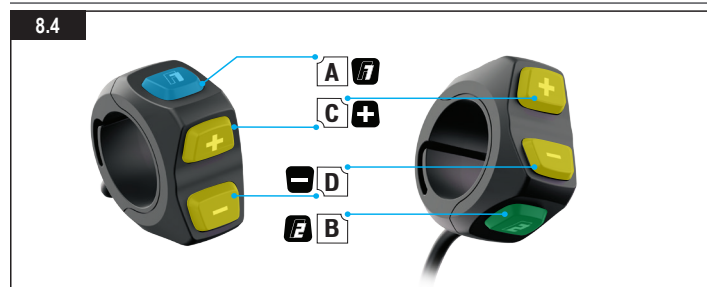

Rys. 8.4

A – PRZYCIISK F1:

- Przeląca strony na MasterMind TCD-w, wyświetlając różne pola, takie jak licznik przebiegu, prędkość i dystans.
- Nawigacja po ustawieniach i menu.

B – PRZYCIISK F2:

- Przeląca między trybami standardowymi a trybem Micro Tune.
- Nawigacja po ustawieniach i menu.

C - PRZYCIISK (+):

- Krótkie naciśnięcie zwiększa poziom wspomagania.
- Naciśnięcie i przytrzymanie uruchamia tryb prowadzenia roweru.

D - PRZYCIISK (-):

- Krótkie naciśnięcie zmniejsza poziom wspomagania.
- Długie naciśnięcie resetuje dane bieżącej przejażdżki.

C i D - NACIŚNIĘCIE OBYDWU PRZYCIISKÓW (-) i (+):

- Dłgie podwójne naciśnięcie otwiera menu ustawień na MasterMind TCD-w.

8.5. TRYBY WSPOMAGANIA

Silnik Turbo Tero zapewnia 6 trybów wspomagania: TURBO, SPORT, ECO, OFF (BEZ WSPOMAGANIA), SMART CONTROL I MICRO TUNE.

STANDARDOWE TRYBY WSPOMAGANIA ROWERU:

- TRYB TURBO: Tryb maksymalnej mocy, odpowiedni na szybkie odcinki i podjazdy.
- TRYB SPORT: Maksymalna kontrola i dostateczna moc na żądanie.
- TRYB ECO: Najbardziej efektywny tryb do pokonywania maksymalnych dystansów, oferujący jednocześnie odpowiednią moc.
- TRYB OFF: Silnik nie będzie zapewniał wspomagania, ale wyświetlacz i lampki będą nadal działać.
- TRYB SMART CONTROL: Podczas pedalowania silnik reguluje moc w oparciu o parametry jazdy określone przez aplikację Mission Control.



Rys. 8.5

W celu łatwej kontroli podczas zmiany trybów wspomagania kolor na wyświetlaczu zmienia się w zależności od wybranego trybu.

- Przycisk (+) – zwiększa poziom wspomagania.

- Przycisk (-) – zmniejsza poziom wspomagania.

i INFO: Przelączenie trybów na pilocie przestaje być wykonywane, gdy system zostanie przełączony na najsilniejszy lub najsłabszy tryb. Aby zmienić tryb na niższy (z TURBO na SPORT, ECO, OFF), naciskaj przycisk (-). Aby zmienić tryb na wyższy (z OFF na ECO, SPORT, TURBO), naciskaj przycisk (+).

i INFO: Tryb Smart Control jest dostępny tylko wtedy, gdy rower jest podłączony do Mission Control z aktywnym trybem Smart Control. Gdy potrzebna jest większa lub mniejsza moc silnika, funkcję Smart Control można tymczasowo pominąć poprzez przełączanie pomiędzy trybami OFF/SMART/TURBO. Po krótkim czasie Smart Control automatycznie uaktywni się ponownie. Tryb Smart Control może być wyłączony tylko w Mission Control.

TRYB MICRO TUNE:

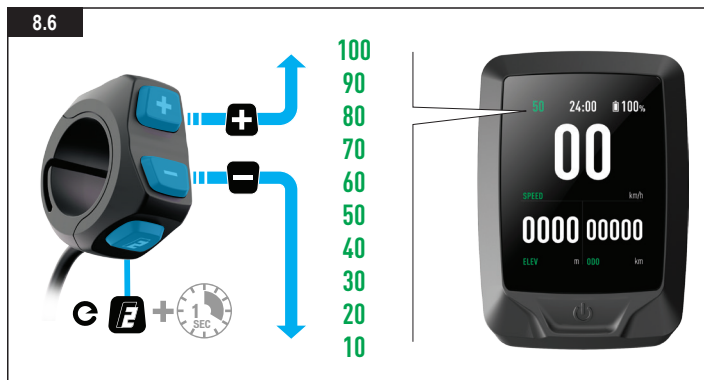

Rys. 8.6

Tryb Micro Tune pozwala w czasie jazdy na jednoczesną zmianę siły wspomagania i mocy szczytowej co 10%. Po aktywacji ustawienie Micro Tune pojawi się w lewym górnym rogu wyświetlacza.

- Krótkie naciśnięcie przycisku F2 na pilocie spowoduje przejście do trybu Micro Tune.

- Użyj przycisków (+) (-), aby zwiększyć lub zmniejszyć zadaną wartość.
- Aby wyłączyć Micro Tune i powrócić do standardowych trybów, ponownie krótko naciśnij przycisk F2.



INFO: Podłącz swój rower do Mission Control, aby wyświetlić więcej ustawień roweru.

8.6. PASEK TEMPA PEDAŁOWANIA NA MASTERMIND TCD-W

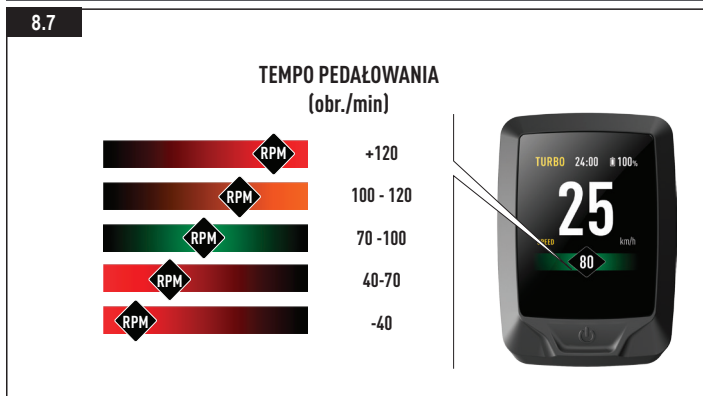

Rys. 8.7

- Niektóre strony MasterMind TCD-w pokazują interaktywny pasek tempa pedalowania. Pasek pokazuje aktualne i podpowiada optymalne tempo pedalowania.
- Gdy tempo pedalowania spada, ikonka na pasku kadencji przesuwają się w lewo i zmienia kolor z zielonego (idealne) na pomarańczowy (niskie) i czerwony (za niskie). Gdy tempo pedalowania robi się zbyt szybkie, ikonka na pasku kadencji przesuwają się w prawo i zmienia kolor z zielonego (idealne) na pomarańczowy (wysokie) i czerwony (za wysokie).
- Aby uzyskać optymalne wspomaganie, wydajność i zasięg, należy utrzymywać tempo pedalowania w zielonym zakresie paska.

8.7. KONFIGURACJA SYSTEMU I DOSTOSOWYWANIE EKRAŃÓW WYŚWIETLACZA

MasterMind TCD-w ma konfigurowalne ekrany, które pokazują opcje takie jak prędkość, licznik przebiegu, poziom naładowania akumulatora, tryb, tętno i inne.

Aby w pełni dostosować konfigurację MasterMind TCD-w, sparuj rower z aplikacją Mission Control i dobierz w niej preferowane ustawienia.

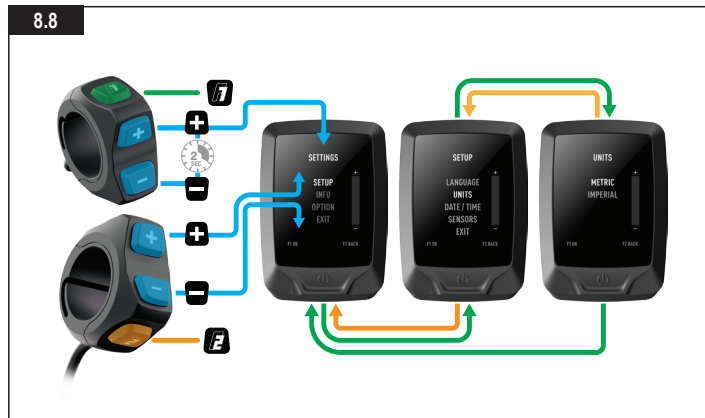

Rys. 8.8

- Aby ustawić jednostki, datę i godzinę, wyświetlić informacje prawne i sparować czujniki na wyświetlaczu MasterMind TCD-w, należy wcisnąć i przytrzymać przyciski (+) i (-) na pilocie przez dwie sekundy, co otworzy menu ustawień.
- Aby poruszać się po ustawieniach, użyj przycisków pilota (+)(-) do przewijania. Użyj F1 do zatwierdzenia i F2 do powrotu.



Rys. 8.9

Układ i strony MasterMind MasterMind TCD-w mogą być dostosowane i ustawione zgodnie z preferencjami w Mission Control.



INFO: Więcej informacji na temat łączenia się i korzystania z aplikacji Mission Control znajduje się w rozdziale 9 niniejszej instrukcji.

8.8. OPCJE POŁĄCZEŃ

Dzięki kompatybilności z Bluetooth i/lub ANT+ system technologii Turbo jest niezwykle wszechstronny.

BLUETOOTH LOW ENERGY (BLE)

BLE służy do łączenia roweru z aplikacją Mission Control.

ANT+

Do łączenia z czujnikami prędkości, mocy rowerzysty i kadencji można użyć protokołu ANT+. Dane z czujników można odbierać za pośrednictwem modułu ANT+ wbudowanego w MasterMind TCD-w.

W urządzeniu ANT+ wyszukaj czujniki i połącz się z nimi.

Niektóre urządzenia ANT+ przeznaczone do rowerów są wyposażone w tak zwane pola danych „LEV”, za pomocą których można wyświetlić wszystkie dostępne dane roweru elektrycznego.

8.9. KOMUNIKATY O BŁĘDACH

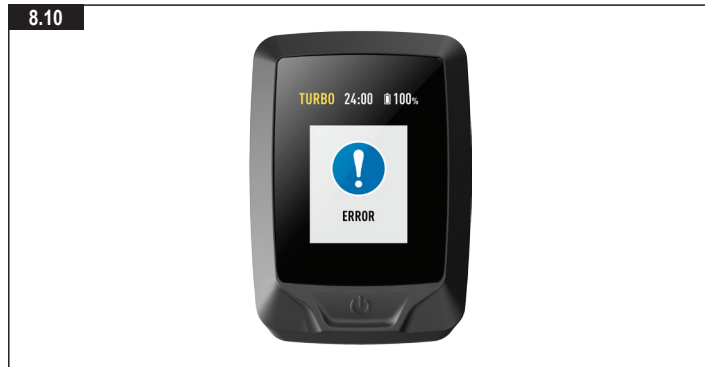

Rys. 8.10

MasterMind TCD-w ma wbudowany system diagnostyczny automatycznie sprawdzający oraz identyfikujący działanie systemu. Gdy system wykryje błąd, pokaże go na wyświetlaczu. W niektórych przypadkach komunikat o błędzie można odrzucić, naciskając dowolny przycisk na pilocie.

W zależności od rodzaju komunikatu o błędzie system może wyłączyć się automatycznie. Niemniej przy wyłączonym systemie rowerem można nadal jeździć bez wspomagania silnikiem. Jeśli zobaczysz taki błąd, uruchom system ponownie. Jeśli komunikat o błędzie jest w dalszym ciągu pokazywany, skontaktuj się z Autoryzowanym sprzedawcą Specialized, by uzyskać dalsze wskazówki.



INFO: Mission Control oferuje rowerzyście opcję User Actions (Działania użytkownika) z raportami błędów i raportami diagnostycznymi do udostępnienia sprzedawcom, którzy mogą udzielić dalszych porad w oparciu o numer seryjny roweru.

8.10. PRZYWRACANIE USTAWIENÍ FABRYCZNYCH NA MASTERMIND TCD-W

Przy sprzedaży nowego lub używanego roweru, nowy użytkownik powinien dokonać przywrócenia ustawień fabrycznych wyświetlacza MasterMind TCD-w w celu zresetowania ustawień mocy szczytowej i trybu wspomagania.

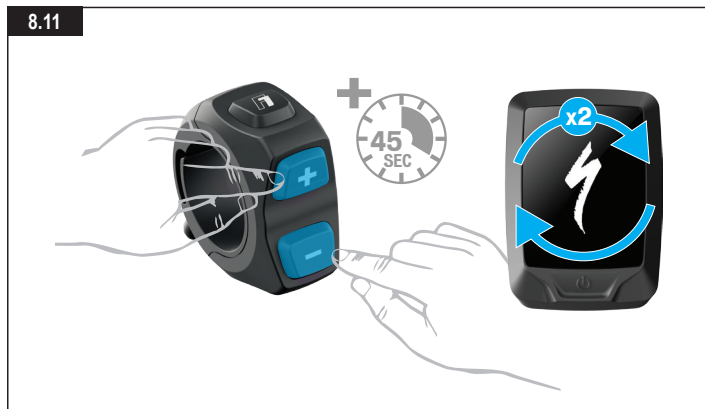

Rys. 8.11

Naciśnij i przytrzymaj obydwa przyciski (+) i (-) przez 45 sekund. Podczas tego procesu MasterMind TCD-w dwukrotnie uruchomi się ponownie.

Po drugim ponownym uruchomieniu MasterMind TCD-w zwolnij przyciski.

9. MISSION CONTROL

Aplikacja Specialized Mission Control umożliwia dostosowanie jazdy do indywidualnych potrzeb, aby jeszcze bardziej zwiększyć przyjemność używania roweru Turbo Tero.

Co najważniejsze, aplikacja umożliwia dostosowanie charakterystyki silnika, diagnozowanie systemu roweru, rejestrowanie jazd i przeglądanie danych jazdy w czasie rzeczywistym, a także kontrolę zasięgu.



INFO: Działanie interfejsu Mission Control opisane w niniejszej instrukcji jest aktualne na dzień sporządzenia i może ulec zmianie. Specialized zastrzega sobie prawo do zmiany funkcjonalności w dowolnym momencie i bez powiadamiania, w tym do modyfikowania, zmniejszania liczby i/lub dodawania funkcji.

9.1. FUNKCJE MISSION CONTROL

Poniższe informacje pomogą Ci zrozumieć, jak najlepiej wykorzystać Turbo z naszą aplikacją Mission Control.

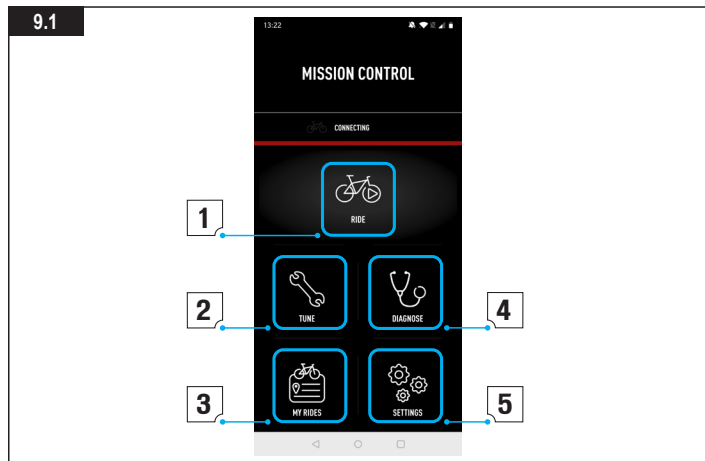

Rys. 9.1

1: W DROGĘ:

Rejestruj jazdy, trasy, prędkość, wysokość i nie tylko. Śledź aktualną mapę i dane jazdy na żywo.

Po włączeniu funkcji Smart Control nie musisz podczas jazdy martwić się wyborem trybu ani stanem naładowania akumulatora. Możesz ustawić Smart Control według dystansu, czasu jazdy lub docelowego tętna i pozwolić rowerowi zająć się resztą.

2: ZMIENI:

Dostosuj i przekształć swoją jazdę tak, jak chcesz, wybierając działanie silnika w oparciu o ustawienia Support (Wspomaganie) i Peak Power (Moc szczytowa).

Swoje ustawienia można zapisać jako własne ustawienia wstępne, dotykając symbolu (+). Zapisz wiele ustawień wstępnych do różnych typów przejazdów. W przypadku późniejszej edycji wstępnie ustawionej wartości można albo zapisać nowe ustawienia, wybierając opcję Update (Aktualizuj), albo zachować oryginalne wartości, wybierając opcję Reset.

3: MOJE AKTYWNOŚCI:

Przeglądaj zarejestrowane jazdy i eksportuj je jako pliki .fit. Dzięki integracji Mission Control jazdy zarejestrowane za pomocą aplikacji będą udostępniane na podłączonym koncie serwisu Komoot lub Strava.

4: DIAGNOZA:

Opcja System Status (Stan systemu) szybko wskazuje, czy system Turbo działa prawidłowo, czy wymagane jest działanie. Wszelkie komunikaty systemowe są wyświetlane na żywo, razem z rozwiązaniem w prostych krokach, które można przeprowadzić samodzielnie. W przypadku większego problemu zostaniesz skierowany do lokalnego sprzedawcy Specialized. Dla niektórych rowerów możliwa jest nawet zdalna diagnoza ze sprzedawcą za pomocą funkcji zaawansowanej diagnostyki.

Istnieje również możliwość sprawdzenia opcji Odometer (Licznik kilometrów), Serial Number (Numer seryjny), Wheel Circumference (Obwód koła) i Charge Cycles (Cykle ładowania).

5: USTAWIENIA:

W menu Settings (Ustawienia) możesz określić ogólne parametry aplikacji i połączyć się z rowerem / zarządzać nim. Edytuj profil użytkownika wraz z opcjami ustawień jazdy, w tym integracją z serwisem Strava lub Komoot.

9.2. PRZEWODNIK POMOCY W APLIKACJI

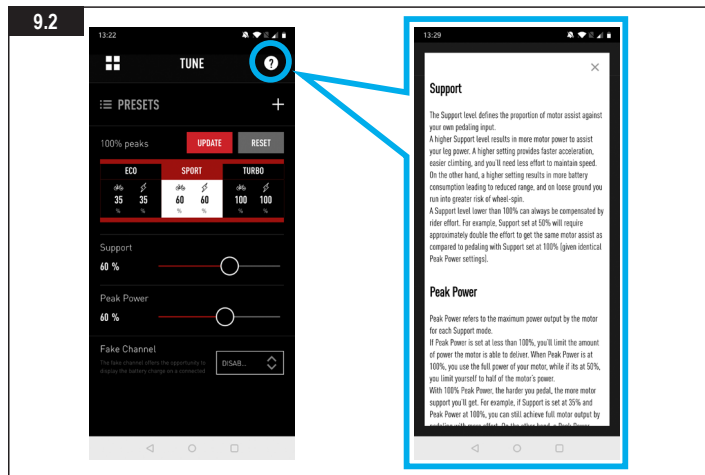

Rys. 9.2

Więcej szczegółowych informacji można znaleźć na poszczególnych ekranach aplikacji. Z każdej sekcji aplikacji Mission Control można przejść do przewodnika pomocy w aplikacji, dotykając przycisku (?). Przewodnik pomocy w aplikacji zawiera wyjaśnienia dotyczące kluczowych terminów i funkcji związanych z poszczególnymi ekranami. Aby wyświetlić tę funkcję, musisz być połączony z Internetem za pośrednictwem WiFi lub transferu danych.

9.3. POBIERANIE I INSTALACJA MISSION CONTROL

Aby pobrać aplikację Mission Control, przejdź do sklepu App Store (urządzenia z systemem iOS) lub Google Play Store (urządzenia z systemem Android), wyszukaj aplikację „Specialized Mission Control”, a następnie zainstaluj ją. Po zainstalowaniu aplikacji Mission Control możesz się zalogować przy użyciu tego samego adresu e-mail i hasła, którego używasz do innych usług cyfrowych Specialized (Specialized.com, Ride, Power Cranks, Retül), lub możesz utworzyć konto z poziomu aplikacji. Wówczas

otrzymasz wiadomość e-mail z linkiem do weryfikacji konta. Aplikację Mission Control można połączyć z rowerem dopiero po zweryfikowaniu adresu e-mail.

9.4. PAROWANIE ROWERU Z APLIKACJĄ MISSION CONTROL

Łącząc się z aplikacją Mission Control po raz pierwszy, należy wprowadzić kod parowania dołączonego do roweru Turbo Tero. Kod ten służy jako środek bezpieczeństwa, ponieważ zapewnia, że tylko ty jako właściciel roweru lub osoby, którym powierzyłeś kod, mogą połączyć się z rowerem.

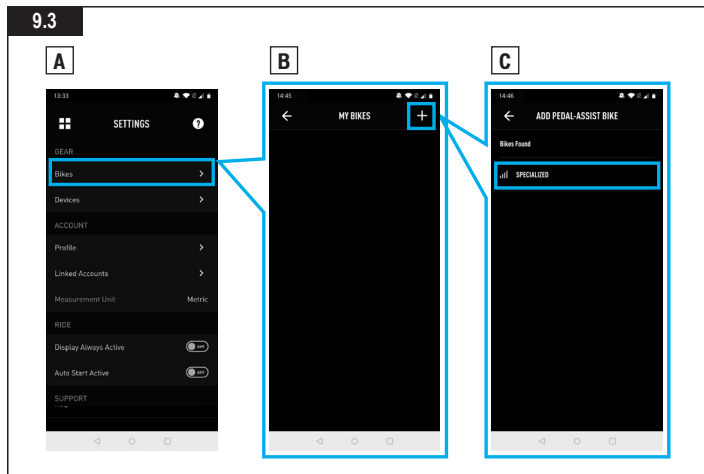

Rys. 9.3

- W ustawieniach aplikacji Mission Control wybierz opcję BIKES (ROWERY), a następnie (+), aby przejść do ekranu ADD PEDAL ASSIST BIKE (DODAJ ROWER ZE WSPOMAGANIEM PEDAŁOWANIA).
- Wybierz numer seryjny pasujący do roweru, z którym się łączysz.



INFO: Numer seryjny roweru można znaleźć na ramie lub na zdejmowanej żółtej naklejce.

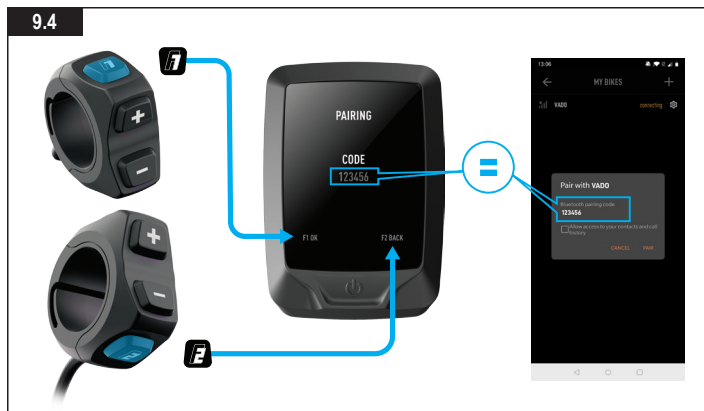

Rys. 9.4

- Gdy aplikacja wyświetli monit, potwierdź sześciocyfrowy kod parowania. Kod zostanie pokazany na ekranie MasterMind TCD-w. Aby nawiązać połączenie, postępuj zgodnie z instrukcjami wyświetlanymi na MasterMind TCD-w i komunikatami w aplikacji.
- Po nawiązaniu połączenia u dołu ekranu pojawi się zielony numer seryjny roweru oraz zielony stan połączenia „connected” („połączone”).



INFO: Połączenie z rowerem za pomocą aplikacji Mission Control wystarczy wykonać raz, chyba że wyczyścisz historię Bluetooth urządzenia.

9.5. DOSTOSOWYWANIE WYŚWIETLACZA MASTERMIND TCD-W

MasterMind TCD-w jest dostarczany z kilkoma standardowymi konfiguracjami ekranów. W aplikacji Mission Control możesz dodawać więcej ekranów, dostosowywać układy, zmieniać ich nazwy i zmieniać wyświetlane statystyki.



INFO: Więcej informacji znajdziesz na <https://support.specialized.com/home/missioncontrol>

10. AKUMULATOR I ŁADOWARKA

Rower jest zasilany akumulatorem litowo-jonowym (Li-Ion). Używając i ładując akumulator oraz korzystając z roweru Turbo Tero, należy zawsze stosować się do poniższych instrukcji:

- Akumulator należy użytkować w temperaturze od -20°C do +60°C (od -4°F do +140°F).
- Akumulator Turbo Tero służy wyłącznie do użytku z rowerem Turbo Tero. Nie należy go używać z żadnym innym rowerem, ani roweru Turbo Tero z innym akumulatorem, nawet jeżeli pasuje do roweru Turbo Tero.
- Przed podłączeniem lub odłączeniem ładowarki do/od portu ładowania należy zawsze wyłączyć rower.
- Nie demontować, nie otwierać ani nie modyfikować akumulatora ani ładowarki. Demontaż lub jakakolwiek ingerencja może spowodować zwarcie, pożar lub nieprawidłowe działanie.
- Akumulator jest bardzo ciężki. Należy obchodzić się z nim ostrożnie, uważając, by go nie upuścić.
- Nie należy dopuścić do kontaktu gwoździ, śrub ani innych ostrych i/lub metalowych przedmiotów z akumulatorem lub gniazdem ładowania.
- Nie dopuścić do przegrzania akumulatora. Nie pozostawiać akumulatora na słońcu.
- Nie narażać akumulatora na działanie ognia ani urządzeń grzewczych.
- Nie zanurzać akumulatora w wodzie.
- Przechowywać akumulator z dala od metalowych przedmiotów, które mogłyby spowodować zwarcie.
- Nie używać akumulatora, który wykazuje ślady uszkodzenia obudowy lub portu ładowania albo po stwierdzeniu wycieku płynu. Płyn wewnątrz akumulatora może powodować oparzenia lub podrażnić skórę. W przypadku uszkodzenia, którego efektem jest kontakt skóry lub oczu z płynem pochodzącym z akumulatora, należy natychmiast opłukać miejsce kontaktu wodą i udać się do lekarza.
- Przed rozpoczęciem jakichkolwiek prac montażowych, konserwacyjnych, czyszczeniem i/lub naprawą roweru należy wyłączyć, odłączyć od ładowarki i wyjąć z niego akumulator. Przed odłączeniem akumulatora do transportu lub przechowywania oddzielnie od roweru należy upewnić się, że rower jest wyłączony. Dotknięcie styków włączonego akumulatora może spowodować porażenie prądem elektrycznym i/lub obrażenia.
- Przed jazdą należy sprawdzić, czy akumulator jest prawidłowo zamocowany w ramie, a dźwignia jest w pozycji zablokowanej.







OSTRZEŻENIE! Nieprzestrzeganie instrukcji zawartych w niniejszym rozdziale może spowodować uszkodzenie elementów elektrycznych roweru i utratę gwarancji, a przede wszystkim może być przyczyną obrażeń lub śmierci. Jeżeli akumulator lub ładowarka wykazują jakiegokolwiek ślady uszkodzeń, należy zaprzestać korzystania z nich i natychmiast przekazać je Autoryzowanemu sprzedawcy Specialized.

10.1. ŁADOWANIE I UŻYTKOWANIE AKUMULATORA

- Należy regularnie sprawdzać, czy akumulator lub ładowarka nie są uszkodzone. Nie ładować i nie używać akumulatora, wobec którego zachodzi podejrzenie wadliwego działania lub uszkodzenia.
- Przed podłączeniem i ładowaniem akumulatora upewnić się, że gniazdo ładowania i wtyczka są suche.
- Korzystać wyłącznie z dostarczonego przewodu ładowarki. Przed włączeniem ładowarki do gniazda zasilania upewnić się, że wtyczka przewodu jest w pełni wprowadzona.
- Należy korzystać wyłącznie z ładowarki Specialized dostarczonej razem z rowerem lub innej ładowarki dopuszczonej do użycia przez Specialized. Przed każdym użyciem należy sprawdzić, czy ładowarka, przewód lub wtyczka nie są uszkodzone. Nie używać ładowarki, wobec której zachodzi podejrzenie wadliwego działania lub uszkodzenia.
- Ładowanie akumulatora powinno odbywać się w suchym, dobrze wietrzonym pomieszczeniu, a akumulator ani ładowarka nie powinny być w trakcie ładowania zakryte. Akumulator i ładowarka nie powinny znajdować się w pobliżu substancji niebezpiecznych ani łatwopalnych.
- Ładowarkę i akumulator, jeżeli zostały wyjęte z ramy, należy umieścić na stabilnym, równym, niepalnym podłożu.
- Podłączyć ładowarkę do gniazodka, korzystając z wtyczki zgodnej z normami danego kraju, a następnie podłączyć wtyczkę ładowania do gniazda ładowania akumulatora.
- Specialized zaleca ładowanie akumulatora w pomieszczeniu wyposażonym w czujnik dymu.



OSTRZEŻENIE! Nieprzestrzeganie instrukcji zawartych w niniejszym rozdziale może spowodować uszkodzenie elementów elektrycznych roweru i utratę gwarancji, a przede wszystkim może być przyczyną obrażeń lub śmierci. Jeżeli akumulator lub ładowarka wykazują jakiegokolwiek ślady uszkodzeń, należy zaprzestać korzystania z nich i natychmiast przekazać je Autoryzowanemu sprzedawcy Specialized.

	UWAGA: Przed podłączeniem lub odłączeniem ładowarki zawsze wyłączaj rower.
	INFO: Akumulator może być ładowany w rowerze lub poza nim. Należy przestrzegać instrukcji w zakresie wyjmowania/wkładania akumulatora.
	INFO: Ładować akumulator w temperaturze otoczenia od 0°C do +45°C (od +32°F do +113°F). W przypadku zbyt wysokich lub zbyt niskich temperatur zewnętrznych akumulator należy ładować w pomieszczeniu. Ze względów bezpieczeństwa zbyt nagrany lub zbyt wychłodzony akumulator nie ładuje się.
	UWAGA: Niektóre modele ładowarek mogą mieć napięcie wejściowe dostosowane do danego kraju. Więcej informacji znajduje się na etykiecie ładowarki.

- Wyłącz rower za pomocą MasterMind TCD-w (A).
- Zlokalizuj i otwórz magnetyczną pokrywę portu ładowania umieszczoną z boku akumulatora, na dolnej rurze (B).
- Włóż wtyczkę ładowarki do portu ładowania. Złącze magnetyczne pomoże umieścić wtyczkę w porcie (C).
- Po podłączeniu wtyczki ładowarki MasterMind TCD-w zasygnalizuje rozpoczęcie ładowania (D).

 **INFO:** Po rozpoczęciu ładowania światła automatycznie wyłączają się, aby oszczędzać energię.

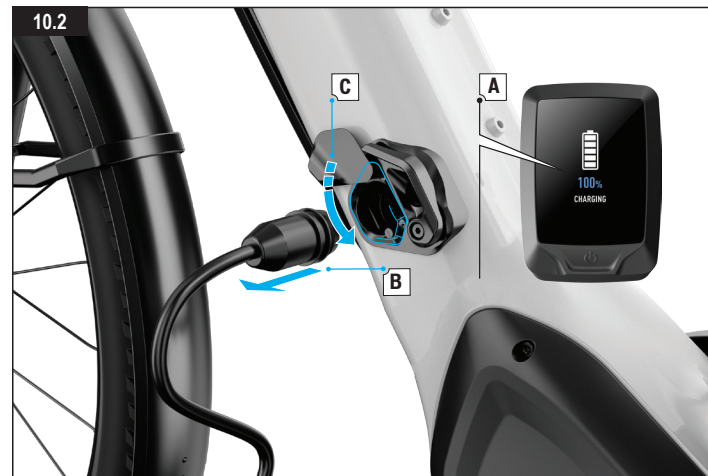
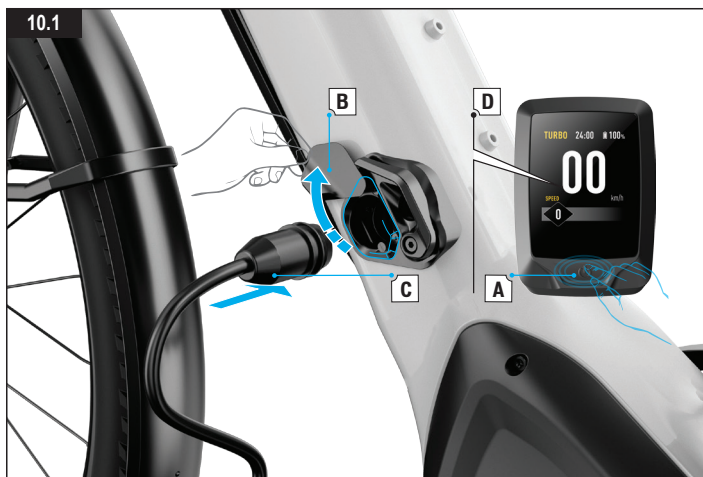

Rys. 10.2

- Po zakończeniu ładowania (A) odłącz wtyczkę od portu ładowania (B).
- Magnetyczna pokrywa portu ładowania zamknie się, zabezpieczając go przed wodą i zanieczyszczeniami (C).

Rys. 10.1

- Podłączyc ładowarkę do gniazodka, korzystając z odpowiedniej wtyczki.

- Odcłóż ładowarkę z gniazdka.

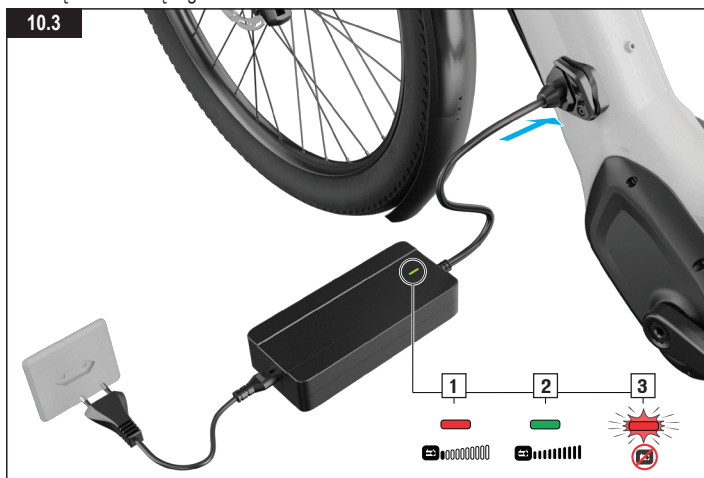

Rys. 10.3

- W trakcie ładowania dioda na ładowarce świeci na czerwono (1). Po pełnym naładowaniu akumulatora, dioda na ładowarce zaświeci na zielono (2).



UWAGA: Miganie czerwonej diody w trakcie ładowania (3) oznacza błąd ładowania. Należy wówczas wyjąć wtyczkę ładowarki z gniazdka, zaprzestać użytkowania wspomaganie silnikiem i skontaktować się z Autoryzowanym sprzedawcą Specialized.



INFO: System zarządzania akumulatorem (BMS) jest w stanie przez pewien czas zapobiec uszkodzeniu w pełni rozładowanego akumulatora. Niemniej jednak, aby akumulator zachował długą żywotność i wydajność, Specialized zaleca jego regularne ładowanie do poziomu przynajmniej 60% pełnego naładowania.



INFO: Należy pamiętać, że pojemność akumulatora Li-Ion stopniowo maleje, zależnie od wieku i liczby cykli ładowania. Znaczące skrócenie czasu pracy po pełnym naładowaniu oznacza, że akumulator jest niemal w pełni zużyty i należy go wymienić. Przy prawidłowym użytkowaniu po 300 cyklach ładowania albo 2 latach użytkowania, akumulator będzie miał 75% pierwotnej pojemności. Nowy akumulator można kupić u Autoryzowanego sprzedawcy Specialized.

10.2. WYŚWIETLANIE POZIOMU NAŁADOWANIA NA MASTERMIND TCD-W



Rys. 10.4

W trakcie jazdy na MasterMind TCD-w wyświetlany jest aktualny poziom naładowania akumulatora. Poziom naładowania może być wyświetlany w dowolnym polu na dowolnej stronie MasterMind TCD-w.

Przy stanie naładowania akumulatora około 10% (zależnie od temperatury ogniw i innych czynników) system zacznie zmniejszać poziom wspomaganie silnikiem w celu zapewnienia ciągłego wspomaganie przy niższych poziomach naładowania. Przy 4% system wyłącza wspomaganie silnikiem, pozostawiając rower włączonym. Zapewnia to nie tylko dobrą kondycję i żywotność akumulatora, ale także pozwala zasilać lampki przewodowe przez około 2 godziny.

Jeżeli rower jest w stanie spoczynku przez 15 minut lub dłużej, system wyłączy się, aby

oszczędzać energię. Aby dalej korzystać ze wspomagania, należy ponownie włączyć system.



OSTRZEŻENIE! Gdy poziom naładowania akumulatora spadnie na tyle, że silnik wyłączy się, a rower przejdzie w tryb oszczędzania energii, światła przewodowe będą zasilane tylko przez ograniczony czas, zapewniając widoczność do około 2 godzin, w zależności od szeregu czynników. Należy jak najszybciej przerwać jazdę i naładować akumulator. Światła mogą się wyłączyć w każdej chwili bez dodatkowego ostrzeżenia.

10.3. DEMONTAŻ I MONTAŻ AKUMULATORA

ODBŁOKOWYWANIE I OTWIERANIE ZATRZASKU AKUMULATORA

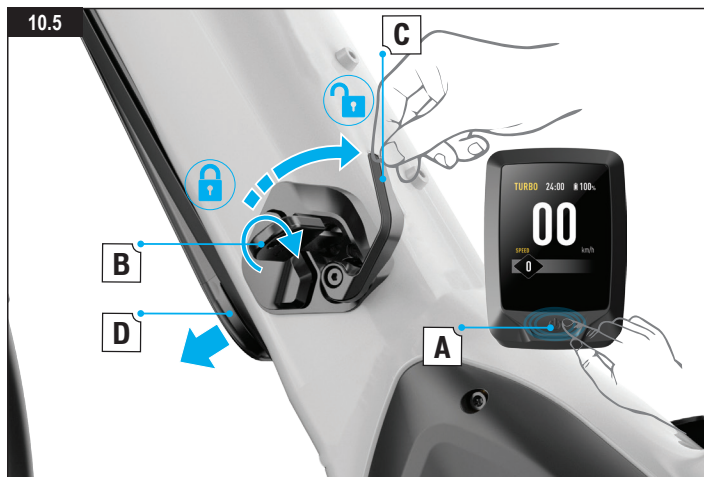

Rys. 10.5

- Wyłącz rower za pomocą MasterMind TCD-w (A).
- Użyj dołączonego klucza do otwarcia zatrzasku akumulatora (B).
- Obróć dźwignię zatrzasku w kierunku zgodnym z ruchem wskazówek zegara (C), aby

odblokować akumulator (D).

WYJMOWANIE AKUMULATORA

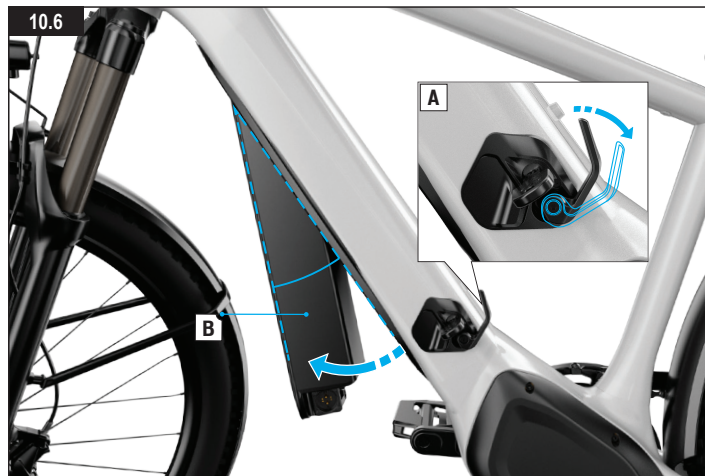

Rys. 10.6

- Podtrzymując akumulator jedną ręką, obróć dźwignię zatrzasku w kierunku zgodnym z ruchem wskazówek zegara, aby całkowicie zwolnić akumulator (A).
- Obróć akumulator w dół i ustaw go pod kątem około 20 stopni względem dolnej rury (B).

ODCZEPIANIE AKUMULATORA



Rys. 10.7

- Aby zapobiec przypadkowemu wypadnięciu akumulatora z ramy, jest on zabezpieczony w ramie za pomocą przedniego haka.
- Podnieś akumulator do góry i do tyłu, aby go odcepić, a następnie wyjmij go z ramy.

MONTAŻ AKUMULATORA

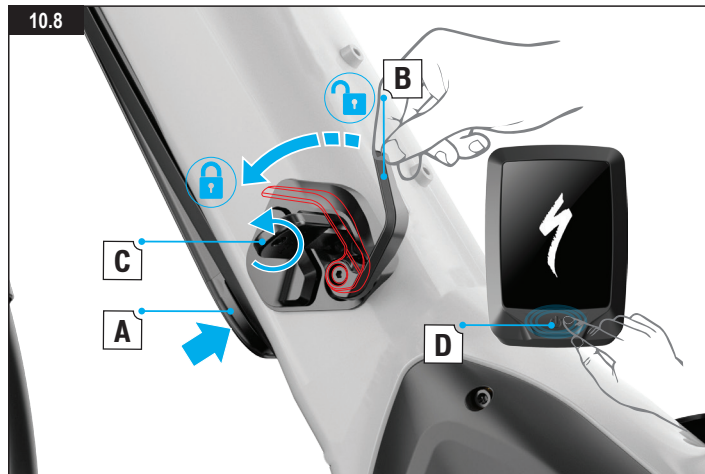

Rys. 10.8

- Ponownie zaczepek akumulator na haku (rys. 10.7) i obróć go tak, żeby znalazł się z powrotem w ramie.
- Wcisnij powoli akumulator, aż usłyszysz pierwsze kliknięcie (A) oznaczające, że akumulator jest zamocowany w ramie. Obróć dźwignię zatraski w kierunku przeciwnym do ruchu wskazówek zegara (B), aby go zablokować.
- Zamknij zatrzask akumulatora i wyjmij klucz z ramy (C). Nie należy jeździć na rowerze z kluczem włożonym do zamka.
- Włącz MasterMind TCD-w, aby sprawdzić połączenie (D).



INFO: Upewnij się, że masz pod ręką dołączony do roweru kod klucza. W przypadku zgubienia klucza i braku kodu konieczna jest wymiana całego mechanizmu zamka.

10.4. CZYSZCZENIE

- Zawsze przed rozpoczęciem czyszczenia roweru akumulator należy wyłączyć, a ładowarkę odłączyć od gniazdka i portu ładowania.
- Przed myciem upewnij się, że port ładowania jest prawidłowo zamknięty. Upewnij się, że podczas mycia elementy elektryczne nie mają kontaktu z wodą.
- Upewnij się, że port ładowania jest wolny od wody i/lub brudu. Przed użyciem port powinien być czysty. Przedmuchać zanieczyszczenia powietrzem pod niskim ciśnieniem lub użyj miękkiej szczotki, aby usunąć suche zanieczyszczenia.
- Jeśli port ładowania jest mokry, przed podłączeniem ładowarki pozostaw go w stanie otwartym do całkowitego wyschnięcia.



OSTRZEŻENIE! Do czyszczenia roweru nie należy używać myjki ciśnieniowej ani węża ogrodowego, ponieważ może to spowodować uszkodzenie silnika, akumulatora lub innych elementów elektrycznych, potencjalnie grożąc pożarem. Nie używaj ani nie ładuj akumulatora, jeśli podejrzewasz, że przedostała się do niego woda. Również wszystkie złącza muszą być całkowicie suche i czyste przed użyciem lub ładowaniem roweru. Do czyszczenia używaj wilgotnej szmatki oraz substancji przeznaczonych do czyszczenia rowerów (w razie potrzeby).



UWAGA: Aby uzyskać instrukcje dotyczące czyszczenia komponentów układu napędowego, należy skorzystać ze wskazówek producenta danego układu. Przed ponownym podłączeniem złącz i podjęciem jazdy upewnij się, że są one czyste i suche. Dodatkowych informacji w zakresie czyszczenia roweru udzieli Autoryzowany sprzedawca Specialized.



UWAGA: Do czyszczenia ładowarki nie stosować alkoholu, rozpuszczalnika ani środków trących. Zalecane jest czyszczenie suchą lub lekko wilgotną szmatką.

10.5. PRZECHOWYWANIE



UWAGA: Jeżeli rower nie jest używany przez dłuższy czas, należy go przechowywać w suchym i dobrze wentylowanym miejscu. Przechowuj akumulator wyłącznie w temperaturze otoczenia od -20°C do +60°C (od -4°F do +140°F).



UWAGA: Jeżeli rower nie jest przez dłuższy czas użytkowany, akumulator należy ładować co najmniej raz na trzy miesiące, aby podtrzymać poziom naładowania co najmniej 60%. Nieładowanie akumulatora przez okres dłuższy niż trzy miesiące może spowodować jego uszkodzenie.



INFO: Po naładowaniu pozostawienie akumulatora podłączonego przez dłuższy czas do ładowarki nie jest zalecane.

10.6. TRANSPORT



INFO: Transport i/lub wysłanie akumulatora Turbo Tero jako przesyłki może podlegać ograniczeniom oraz może wymagać specjalnego opakowania i/lub oznaczenia przesyłki. Zalecamy wcześniejsze sprawdzenie wymagań ustawowych i przepisów obowiązujących w danym kraju lub regionie. Autoryzowany sprzedawca Specialized może również posiadać pomocne informacje. Do przenoszenia akumulatora poza ramą Specialized zaleca stosowanie zatwierdzonego pojemnika do transportu akumulatora.

UWAGA: Należy pamiętać, że rower Turbo Tero jest znacznie cięższy niż rower bez wspomagania silnikiem. Należy zachować ostrożność przy transporcie, podnoszeniu lub przenoszeniu roweru Turbo Tero.

10.7. UTYLIZACJA



Akumulatory i ładowarki nie mogą być wyrzucane razem z pozostałymi odpadami! Wszystkie akumulatory i ładowarki należy utylizować w sposób przyjazny dla środowiska, zgodnie z przepisami obowiązującymi w danym kraju lub stanie. Niezbędnych informacji na temat utylizacji lub odbioru zużytych akumulatorów i ładowarek udzieli Autoryzowany sprzedawca Specialized.

10.8. DANE TECHNICZNE AKUMULATORA

OPIS	JEDNOSTKA	SPECYFIKACJA	
		SBC – B19	SBC – B20
NAPIĘCIE ROBOCZE	V	36	36
TEMPERATURA ŁADOWANIA	°C	0 — +45	0 — +45
	°F	32 — +113	32 — +113
TEMPERATURA ROBOCZA	°C	-20 — +60	-20 — +60
	°F	-4 — +140	-4 — +140
TEMPERATURA PRZECHOWYWANIA (< 1 miesiąc)	°C	-20 — +60	-20 — +60
	°F	-4 — +140	-4 — +140
TEMPERATURA PRZECHOWYWANIA (< 3 miesiące)	°C	-20 — +45	-20 — +45
	°F	-4 — +113	-4 — +113
TEMPERATURA PRZECHOWYWANIA (< 1 rok)	°C	-20 — +23	-20 — +23
	°F	-4 — +73,4	-4 — +73,4
STOPIEŃ OCHRONY		IPX6	IPX6
MASA	kg	3,1	3,85
	funt	6,8	8,5
POJEMNOŚĆ ZNAMIONOWA	Ah	14,7	19,6
ENERGIA	Wh	530	710
CZAS ŁADOWANIA	H	4	5

Zasięg akumulatora różni się w zależności od jego modelu/pojemności, warunków drogowych (profil trasy) oraz trybu wspomagania w trakcie jazdy. Patrz „UWAGI OGÓLNE DOTYCZĄCE JAZDY”, gdzie podane są dodatkowe informacje dotyczące zasięgu akumulatora i sposobów jego zwiększenia.

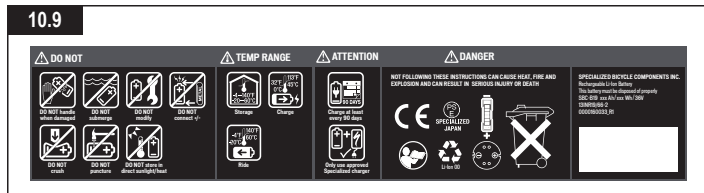

OSTRZEŻENIE! Rys. 10.9 jest kopią etykiety akumulatora dostarczanego z rowerem. Przed pierwszym użyciem zapoznaj się z tą informacją.

10.9. DANE TECHNICZNE ŁADOWARKI

OPIS	JEDNOSTKA	SPECYFIKACJA		
NUMER MODELU ŁADOWARKI		SBC-C04	SBC-C05	SBC-C07
TEMPERATURA ŁADOWANIA	°C	0 — +40	0 — +40	-10 — +40
	°F	+32 — +104	+32 — +104	14 — +104
TEMPERATURA PRZECHOWYWANIA	°C	-20 — +65	-20 — +65	-20 — +70
	°F	-4 — +149	-4 — +149	-4 — +158
NAPIĘCIE ROBOCZE	V	42	42	42
NAPIĘCIE WEJŚCIOWE AC	V	100–240	100–240	220-240
CZĘSTOTLIWOŚĆ	Hz	50 / 60	50 / 60	47 / 63
MAKS. PRĄD ŁADOWANIA	A	4	2	4
WYMIARY	MM	177 x 78 x 38,5	177 x 78 x 38,5	180 x 86 x 52

11. SPECYFIKACJE

11.1. SPECYFIKACJE OGÓLNE

OPIS	SPECYFIKACJA
ŁOŻYSKO STERÓW	1 1/8" UPPER / 1,5" LOWER
ŚREDNICA OBEJMY SZTYCY	34,9 mm
ŚREDNICA SZTYCY	30,9 mm
HAK PRZERZUTKI	AMAZINGER 2.1, MTB RD HANGER

11.2. WYMAGANE NARZĘDZIA

KLUCZE IMBUSOWE (ALLEN) 2,5, 3, 4, 5, 6, 8 mm	SMAR
KLUCZE TORX T10, T20, T25, T30	KLUCZ DO KASETY
KLUCZ NASADOWY 13 mm	KLJ DO GWINTÓW
KLUCZ PŁASKI 15 mm	

11.3. ROZMIAR ŚRUB / NARZĘDZIA / MOMENTY DOKRĘCENIA



OSTRZEŻENIE! Prawidłowy moment dokręcenia elementów mocujących (nakrętek, śrub) jest niezwykle istotny dla bezpieczeństwa. Zbyt niski moment dokręcenia może spowodować niestabilność połączenia. Zbyt wysoki moment dokręcenia może spowodować zniszczenie, rozciągnięcie lub deformację gwintu.

Niewłaściwy moment dokręcenia może również spowodować uszkodzenie elementu, a w konsekwencji utratę kontroli i upadek. Tam, gdzie zostało to zaznaczone, należy dokręcić śrubę zgodnie ze specyfikacją. Po pierwszej jeździe, a później w regularnych odstępach czasu, należy sprawdzać dokręcenie każdej śruby i bezpieczne mocowanie elementów roweru.

Poniżej znajduje się zestawienie specyfikacji momentów dokręcenia podanych w niniejszej instrukcji:

UMIEJSCOWIENIE	NARZĘDZIE	MOMENT DOKRĘCENIA	
		NM	IN-LBF
OBEJMA SZTYCY	IMBUS 4 mm	6,2	55
ŚRUBY JARZMA SZTYCY	IMBUS 5 mm	nd.	nd.
MOSTEK NA RURZE STEROWEJ	IMBUS 4 mm	6	52
MOSTEK NA KIEROWNICY	IMBUS 4 mm	6	52
ŚRUBA TOP CAPA MOSTKA	IMBUS 5 mm	nd.	nd.
ŚRUBY KORBY	IMBUS 8 mm	50	443
ŚRUBY ZĘBATKI	IMBUS 5 mm	10	89
ŚRUBA KOSZYKA NA BIDON	IMBUS 3 mm	2,8	25
OŚ TYLNA 12 mm	IMBUS 6 mm	15	133
HAK PRZERZUTKI	IMBUS 4 mm	6,2	55
ŚRUBA PROWADZĄCA ICR GŁÓWKI RAMY	TX10	0,8	7
NAKRĘTKI MOCOWANIA SILNIKA	KLUCZ NASADOWY 13 mm	23	203
ŚRUBA MOCUJĄCA SILNIK	IMBUS 5 mm	23	203
SPECJALNA NAKRĘTKA POKRYWY SILNIKA	TX20	1	8,8
ŚRUBA ZATRZASKU AKUMULATORA	IMBUS 3 mm	3	26,5
ŚRUBY MOCUJĄCE (POKRYWY) AKUMULATORA	TX20	3,3	29

ŚRUBA MOCUJĄCA CZUJNIKA PRĘDKOŚCI	IMBUS 3 mm	1	9
MAGNES CZUJNIKA PRĘDKOŚCI (WERSJA NA 6 ŚRUB)	TX25	6,2	55
MAGNES CZUJNIKA PRĘDKOŚCI (WERSJA NA CENTERLOCK)	KLUCZ DO KASETY	40	354
ŚRUBA USTALAJĄCA PILOTA	IMBUS 2 mm	0,8	7
ŚRUBA MOCUJĄCA OSŁONY ŁAŃCUCHA (PRZY SILNIKU / DOLNYCH WIDEŁKACH)	IMBUS 3 mm	4,5	40
ŚRUBY OSŁONY ŁAŃCUCHA	IMBUS 3 mm	3	2,65
ŚRUBY PODPÓRKI	IMBUS 5 mm	10	89
ŚRUBY MOCUJĄCE BŁOTNIKA PRZEDNIEGO	IMBUS 4 mm	4	35
ŚRUBY BŁOTNIKA TYLNEGO	IMBUS 4 mm	4	35
ŚRUBY BAGAŻNIKA TYLNEGO	IMBUS 5 mm	9	80
ŚRUBA PŁYTKI PRZEDNIEJ NA MOCOWANIU BAGAŻNIKA DO GŁÓWKI RAMY	IMBUS 2,5 mm	1	8,8



INFO: Informacje na temat narzędzi i momentów dokręcania dotyczące komponentów innych niż Specialized znajdują się w instrukcjach poszczególnych producentów.

11.4. PERSONALIZACJA

Rower Turbo Tero w oryginalnej specyfikacji jest homologowany jako Pedelec. Zmiana komponentów może spowodować, że przestanie on być zgodny z lokalnymi przepisami.



OSTRZEŻENIE! Rowery Turbo Tero są wyposażane w widelec amortyzowany, który został wybrany, dostosowany i zatwierdzony dla danej ramy. Stosowanie innych widełców (z mniejszym lub większym skokiem lub o innej konstrukcji) lub innych części dokupionych osobno może mieć negatywny wpływ na geometrię i/lub jakość jazdy, a w pewnych okolicznościach może doprowadzić do katastrofalnego uszkodzenia ramy lub jej elementów. Należy skonsultować kompatybilność akcesoryjnego widełca z Autoryzowanym sprzedawcą Specialized lub producentem amortyzatora.

UWAGA: Niektóre zębaki mogą nie mieć odpowiedniego odstępu od widełek dolnych. Przed użyciem sprawdź odstępy oraz linię łańcucha.

11.5. ZALECANE CIŚNIENIA OPON

Właściwe ciśnienie ma kluczowe znaczenie dla efektywności jazdy. Opony mocniej napompowane toczą się szybciej i z mniejszymi oporami, ale dają mniejszą przyczepność. Opony słabiej napompowane toczą się wolniej i z większymi oporami, ale za to przyczepność jest większa.

Zalecamy stosowanie manometru wysokiej jakości i porównanie wartości z zalecanym ciśnieniem, podanym na bocznej powierzchni opony.



WSKAZÓWKA: Zgodnie ze sprawdzoną zasadą, ciśnienie powinno być wyższe niż w standardowym rowerze, z uwagi na wyższą masę roweru Turbo Tero.

12. OŚWIADCZENIA PRAWNE

RoHS:

Specialized Bicycle Components, Inc. poświadczają, że produkt ten i jego opakowanie są zgodne z wymogami Dyrektywy Unii Europejskiej 2011/65/EU dotyczącej Ograniczeń wykorzystania pewnych niebezpiecznych substancji w sprzęcie elektrycznym i elektronicznym, potocznie określanej jako RoHS.

13. WE – DEKLARACJA ZGODNOŚCI

Producent: Specialized Bicycle Components Inc. 15130 Concord Circle Morgan Hill, CA 95037, USA Tel.: +1 408 779-6229		
Niniejszym potwierdzam, że poniższe produkty:		
Opis produktu:	EPAC (Electrically Power Assisted Cycle, rower ze wspomaganie elektrycznym)	Ładowarka do akumulatora Li-ion
Oznaczenie modelu:	Tero 5.0 / Tero 4.0 / Tero 4.0 EQ / Tero 4.0 EQ ST / Tero 3.0 / Tero 3.0 ST	SBC-C04 / SBC-C05 / SBC-C07
Spełniają wszystkie stosowne wymagania określone w dyrektywach:	Dyrektywa maszynowa (2006/42/WE) Kompatybilność elektromagnetyczna (2014/30/UE) Dyrektywa radiowa (2014/53/UE) Dyrektywa niskonapięciowa (2014/35/UE)	
Do produktu odnoszą się poniższe normy zharmonizowane:	EN 15194:2017 Rowery – jednoślady ze wspomaganie elektrycznym – rowery EPAC EN 60335-1 Elektryczny sprzęt do użytku domowego i podobnego – Bezpieczeństwo użytkownika EN 60335-2-29 Elektryczny sprzęt do użytku domowego i podobnego Część 1: Wymagania ogólne Część 2: Wymagania szczegółowe dotyczące ładowarek akumulatorów	
Numer seryjny:	Naklejka na ramę przyklejona do ostatniej strony niniejszej instrukcji użytkownika	
Dokumentacja techniczna sporządzona przez:	Specialized Europe GmbH Werkstattgasse 10 6330 Cham, Szwajcaria	
Podpis:		Jan Talavasek (st. kierownik Turbo)
Specialized Europe GmbH, 6330 Cham, Szwajcaria, 1 marca 2021 r.		

UWAGA: NINIEJSZA DEKLARACJA ZGODNOŚCI DOTYCZY WYŁĄCZNIE ROWERÓW SPRZEDAWANYCH W KRAJACH, W KTÓRYCH OBOWIĄZUJĄ DYREKTYWY DOTYCZĄCE STOSOWANIA OZNACZEŃ CE.

UWAGA: ABY POWIĄZAĆ ROWER Z NINIEJSZĄ INSTRUKCJĄ UŻYTKOWNIA, ŻÓŁTA NAKLEJKA Z NUMEREM SERYJNYM ZNAJDUJĄCA SIĘ NA RAMIE ROWERU MUSI BYĆ UMIESZCZONA NA KOPII NAKLEJKI NA TYLNEJ STRONIE NINIEJSZEJ INSTRUKCJI UŻYTKOWNIA.

OBSAH

1. ÚVOD	2
1.1. ZÁRUKA.....	2
2. KOMPONENTY TURBO TERO	3
3. GEOMETRIA	5
4. VŠEOBECNÉ INFORMÁCIE O VAŠOM BICYKLI TURBO TERO	7
4.1. URČENIE.....	7
4.2. PEDELEC/EPAC.....	7
4.3. KONŠTRUKČNÁ NOSNOSŤ.....	7
5. VŠEOBECNÉ INFORMÁCIE TÝKAJÚCE SA JAZDY	8
5.1. TYPY PRE JAZDU.....	8
5.2. PRED JAZDOU.....	9
5.3. ZISTENIE DOJAZDU.....	9
5.4. ŽLTÁ NÁLEPKA NA ODLÚPNUTIE.....	9
5.5. JAZDA S DEŤMI.....	9
6. VŠEOBECNÉ INFORMÁCIE TÝKAJÚCE SA ÚDRŽBY	10
6.1. NÁHRADNÉ DIELY A PRÍSLUŠENSTVO.....	11
7. VŠEOBECNÉ INFORMÁCIE TÝKAJÚCE SA MONTÁŽE	12
7.1. LOŽISKÁ HLAVOVÉHO ZLOŽENIA.....	12
7.2. MINIMÁLNE A MAXIMÁLNE ZASUNUTIE SEDLOVKY.....	12
7.3. VÝMENNÁ PÁTKA.....	13
7.4. SENZOR RÝCHLOSTI.....	13
7.5. NOSIČE A BLATNÍKY.....	14
7.6. KONZOLY NA PRÍSLUŠENSTVO NOSIČOV.....	16
7.7. OSVETLENIE.....	16
8. ROZHRANIE SYSTÉMU	17
8.1. JEDNOTKA MASTERMIND MASTERMIND TCD-W (DISPLEJ).....	17
8.2. SPUSTENIE SYSTÉMU NA DISPLEJI MASTERMIND TCD-W.....	18
8.3. DIALKOVÝ OVLÁDAČ NA RIADIDLÁCH.....	19
8.4. DIALKOVO OVLÁDANÉ FUNKCIE.....	19
8.5. REŽIMY PODPORY.....	20
8.6. UKAZOVATEĽ FREKVENCIE ŠLIAPANIA NA DISPLEJI MASTERMIND TCD-W.....	21
8.7. NASTAVENIE SYSTÉMU A PRISPÔSOBENIE STRÁNOK NA DISPLEJI.....	21
8.8. MOŽNOSTI PRIPOJENIA.....	22
8.9. CHYBOVÉ SPRÁVY.....	22
8.10. OBNOVENIE VÝROBNÝCH NASTAVENÍ NA DISPLEJI MASTERMIND TCD-W.....	22

9. APLIKÁCIA MISSION CONTROL	23
9.1. FUNKCIE APLIKÁCIE MISSION CONTROL.....	23
9.2. POMOCNÍK V APLIKÁCIÍ.....	24
9.3. STIAHNU Tie A INŠTALÁCIA APLIKÁCIE MISSION CONTROL.....	24
9.4. SPÁROVANIE BICYKLA S APLIKÁCIU MISSION CONTROL.....	25
9.5. PRISPÔSOBENIE DISPLEJA MASTERMIND TCD-W.....	26
10. BATÉRIA A NABIJAČKA	26
10.1. NABIJANIE A POUŽITIE BATÉRIE.....	26
10.2. ZOBRAZENIE ÚROVNE NABITIA NA DISPLEJI MASTERMIND TCD-W.....	29
10.3. ODSTRÁNENIE A INŠTALÁCIA BATÉRIE.....	29
10.4. ČISTENIE.....	31
10.5. SKLADOVANIE.....	31
10.6. PREPRAVA.....	32
10.7. LIKVIDÁCIA.....	32
10.8. TECHNICKÉ ÚDAJE O BATÉRII.....	32
10.9. TECHNICKÉ ÚDAJE O NABIJAČKE.....	33
11. ŠPECIFIKÁCIA	33
11.1. VŠEOBECNÁ ŠPECIFIKÁCIA.....	33
11.2. POTREBNÉ NÁSTROJE.....	33
11.3. ROZMERY SKRUTIEK/NÁSTROJE/UŤAHOVACÍ MOMENT.....	33
11.4. PRISPÔSOBENIE.....	35
11.5. ODPORUČANÝ TLAK V PLÁŠTOCH.....	35
12. ZÁKONNÉ USTANOVENIA	35
13. ES – VYHLÁSENIE O ZHODE	36

SPECIALIZED BICYCLE COMPONENTS

15130 Concord Circle, Morgan Hill, CA 95037 (408) 779-6229

0000165869_UM_R1 03/21

Z času na čas môžeme vydávať aktualizácie a dodatky tohto dokumentu. Pravidelne navštevujte stránku www.specialized.com alebo kontaktujte tím zákazníckej podpory Rider Care, aby ste si zaistili najnovšie informácie. Informácie: specialized.com / 877-808-8154

1. ÚVOD

TÁTO POUŽÍVATEĽSKÁ PRÍRUČKA OBSAHUJE DÔLEŽITÉ INFORMÁCIE. STAROSTLIVO SI JU PREČÍTAJTE A ULOŽTE JU NA BEZPEČNÉ MIESTO.

Táto príručka pôvodne vznikla v angličtine (originál pokynov) a následne sa preložila do ďalších vhodných jazykov (preklad originálu pokynov).

Táto používateľská príručka je určená špeciálne pre bicykel Specialized Turbo Tero a mali by ste si ju prečítať po prečítaní príručky vlastníka bicykla Specialized („príručka vlastníka“). Obsahuje dôležité bezpečnostné, prevádzkové a technické informácie, ktoré by ste si mali prečítať pred prvou jazdou a uschovať ich na neskoršie použitie. Tiež by ste si mali prečítať celú príručku vlastníka, pretože obsahuje dôležité všeobecné informácie a pokyny, ktoré by ste mali dodržiavať. Ak príručku vlastníka nemáte k dispozícii, môžete ju bezplatne stiahnuť z webovej lokality www.specialized.com alebo ju môžete získať od najbližšieho autorizovaného predajcu produktov Specialized, prípadne od tímu zákazníckej podpory Rider Care spoločnosti Specialized.





Pamätajte na to, že všetky pokyny a upozornenia sa môžu bez upozornenia zmeniť alebo aktualizovať. Pravidelné aktualizácie technických dokumentov nájdete na lokalite www.specialized.com.

K dispozícii môžu byť ďalšie informácie týkajúce sa bezpečnosti, výkonu a servisu pre konkrétne komponenty, ako sú odpruženie alebo pedále na bicykli, alebo pre príslušenstvo, ako sú prilby alebo svetlá. Uistite sa, že vám autorizovaný predajca produktov Specialized poskytol všetku literatúru od výrobcu, ktorá bola súčasťou dodávky vášho bicykla alebo príslušenstva. V prípade konfliktu medzi informáciami v tejto používateľskej príručke a informáciami od výrobcu komponentov sa obráťte na najbližšieho autorizovaného predajcu produktov Specialized.

Bicykel Turbo Tero má klasifikáciu EPAC (Electrically Power Assisted Cycle – bicykel s pomocným elektrickým pohonom, inak sa označuje ako Pedelec) a v tejto príručke sa označuje výrazom bicykel, ak nie je uvedené inak.

ĎALŠIE JAZYKOVÉ VERZIE SÚ K DISPOZÍCII NA STAHNUTIE NA LOKALITE www.specialized.com.

Pri čítaní tejto používateľskej príručky si môžete všimnúť rôzne symboly a varovania, ktoré sú vysvetlené nižšie:

	VAROVANIE! Kombinácia tohto symbolu a slova označuje potenciálne nebezpečnú situáciu, ktorá môže mať za následok vážne zranenie alebo smrť, ak jej nezabránite. Mnohé z varovaní informujú o tom, že „hrozí strata kontroly nad bicyklom a následný pád“. Keďže každý pád môže skončiť vážnym zranením alebo smrťou, varovanie pred možným zranením alebo smrťou nie je uvedené vždy.
	UPOZORNENIE: Kombinácia bezpečnostného symbolu a slova UPOZORNENIE označuje potenciálne nebezpečnú situáciu, ktorá môže mať za následok ľahké alebo stredne ťažké zranenie, ak jej nezabránite, alebo slúži ako výstraha pred nebezpečnými postupmi. Slovo UPOZORNENIE bez výstražného symbolu označuje situáciu, ktorá môže mať za následok vážne poškodenie bicykla alebo stratu záruky, ak jej nezabránite.
	INFORMÁCIA: Tento symbol upozorňuje čitateľa na obzvlášť dôležité informácie.
	MAZIVO: Tento symbol označuje, že je potrebné použiť vysoko kvalitné mazivo podľa nákrasu.
	TECHNICKÝ TIP: Technické tipy sú užitočné tipy a triky týkajúce sa montáže a použitia.

1.1. ZÁRUKA

Riadte sa podmienkami záruky, ktoré ste v písomnej podobe dostali spolu s bicyklom, alebo prejdite na lokalitu www.specialized.com. Výtlačok môžete získať aj od autorizovaného predajcu produktov Specialized.

2. KOMPONENTY TURBO TERO

2.1

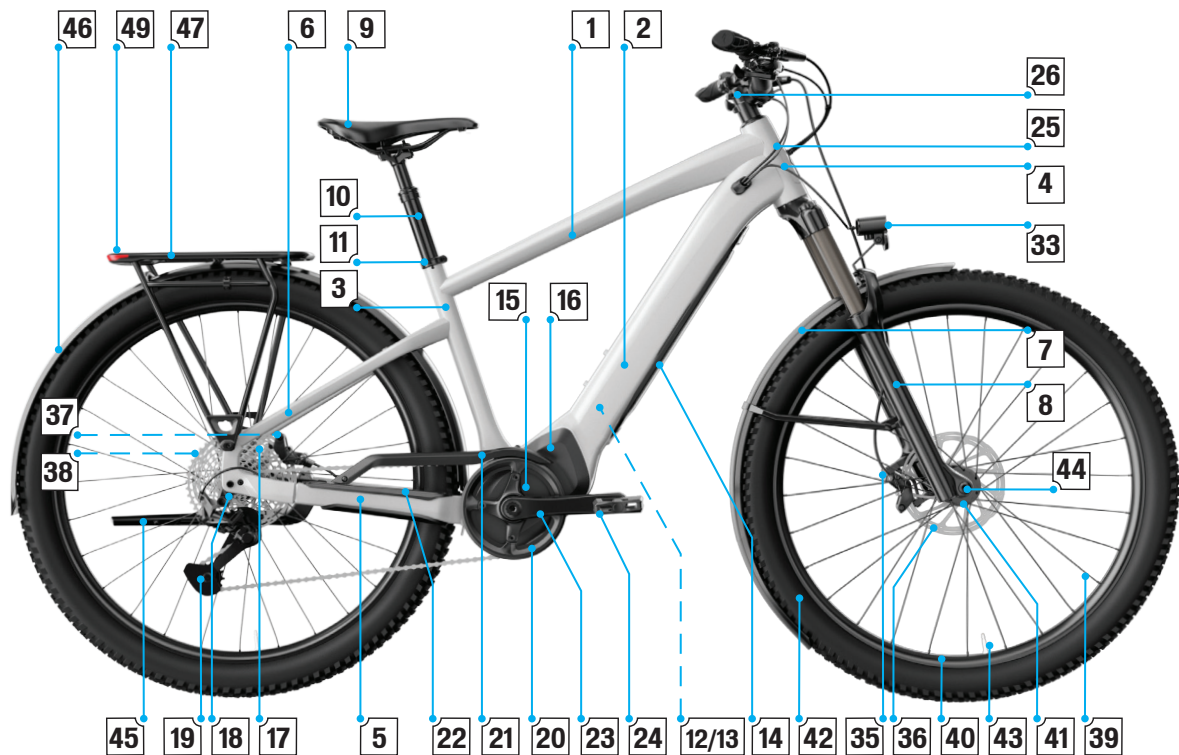

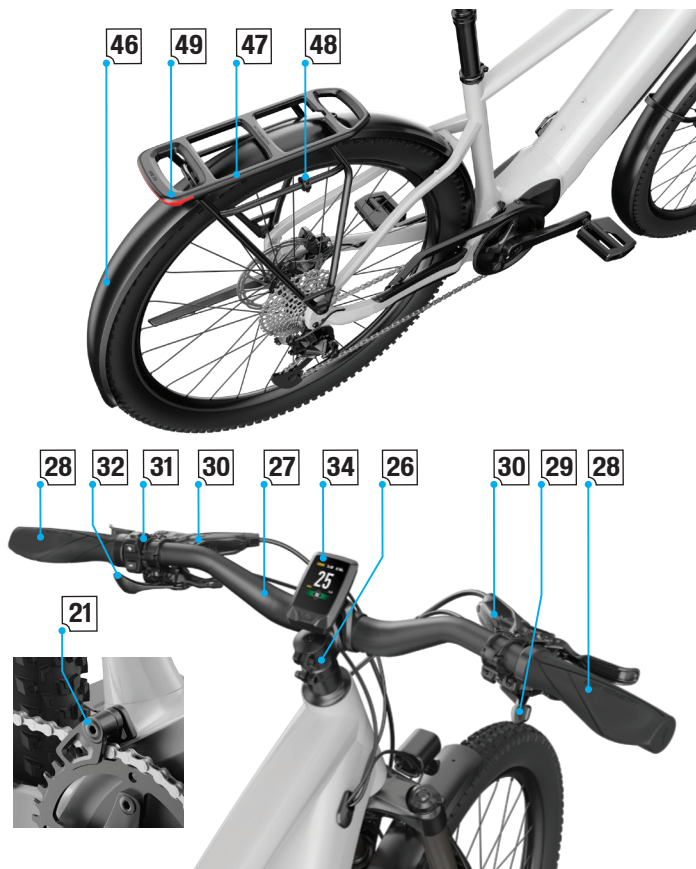

1	HORNÁ RÁMOVÁ RÚRA	18	VÝMENNÁ PÄTKA	35	PREDNÝ BRZDOVÝ STRMEŇ
2	SPODNÁ RÁMOVÁ RÚRA	19	PREHADZOVAČKA	36	KOTÚČ PREDNEJ BRZDY
3	SEDLOVÁ RÚRA	20	PREVODNÍK	37	ZADNÝ BRZDOVÝ STRMEŇ
4	HLAVOVÁ RÚRA	21	CHRÁNIČ ZADNEJ STAVBY*/VODIDLO REŤAZE*	38	KOTÚČ ZADNEJ BRZDY
5	REŤAZOVÁ VZPERA	22	CHRÁNIČ REŤAZOVEJ VZPERY	39	LÚČ KOLESA
6	SEDLOVÁ VZPERA	23	KĽUKA	40	RÁFIK
7	PREDNÝ BLATNÍK*	24	PEDÁL	41	NÁBOJ
8	VIDLICA	25	HLAVOVÉ ZLOŽENIE	42	PLÁŠŤ
9	SEDLO	26	PREDSTAVEC	43	VENTIL
10	SEDLOVKA*/SEDLOVKA S OVLÁDANÍM VYSUNUTIA*	27	RIADIDLÁ	44	PEVNÁ OS
11	SEDLOVÁ OBJÍMKA	28	GRIP	45	STOJAN
12	MECHANIZMUS UPEVNENIA BATÉRIE	29	RADENIE	46	ZADNÝ BLATNÍK*
13	NABÍJACIA ZÁSUVKA	30	BRZDOVÁ PÁKA	47	ZADNÝ NOSIČ*
14	BATÉRIA	31	DIALKOVÝ OVLÁDAČ	48	ZARÁŽKA BOČNEJ TAŠKY*
15	MOTOR	32	PÁKA NA OVLÁDANIE VYSUNUTIA*	49	ZADNÉ SVETLO*
16	KRYT MOTORA	33	PREDNÉ SVETLO		
17	KAZETA	34	JEDNOTKA MASTERMIND TCD-W		

* Nie všetky modely sú vybavené všetkými uvedenými komponentmi.

3. GEOMETRIA

3.1

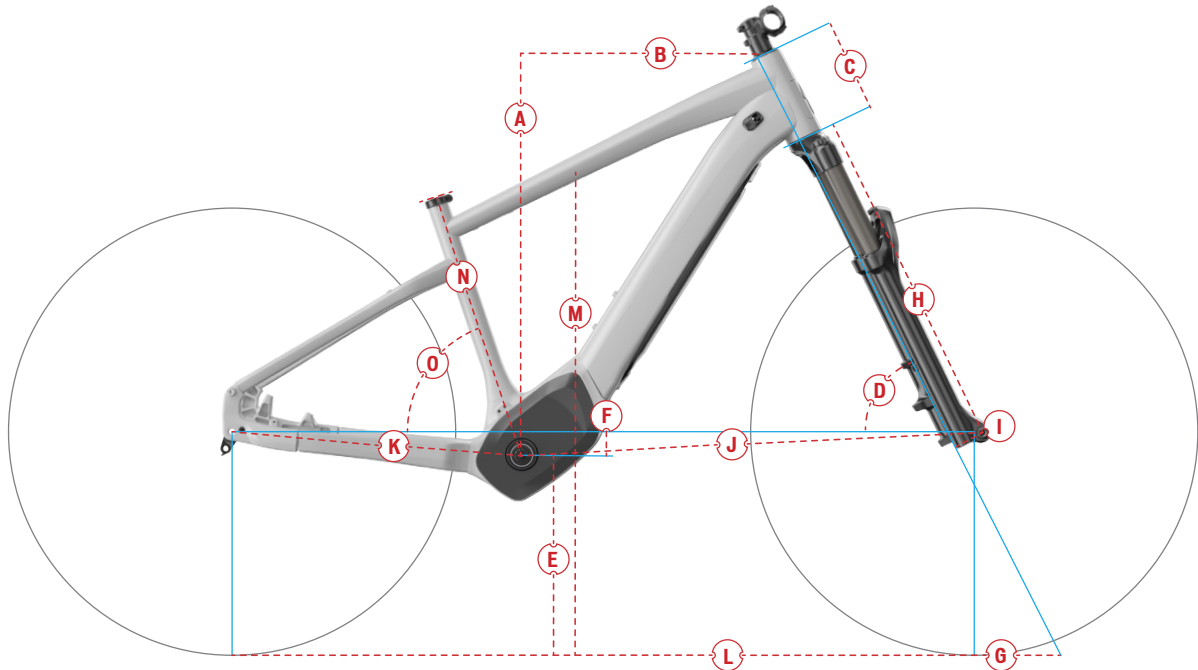

INFORMÁCIA: Údaje o geometrii zhrnuté v tejto príručke boli aktuálne v čase vzniku tejto príručky a môžu sa zmeniť. Spoločnosť Specialized si vyhradzuje právo na zmenu komponentov kedykoľvek bez predchádzajúceho upozornenia, a to vrátane úprav, odstránenia alebo prídania funkcií.

	VEĽKOSŤ RÁMU	S	M	L	XL
A	VÝŠKA RÁMU	637	651	664	687
B	EFEKTÍVNA DĺŽKA HORNEJ RÚRY	401	421	441	457
C	DĹŽKA HLAVOVEJ RÚRY	135	150	165	190
D	UHOL HLAVOVEJ RÚRY	66,4	66,4	66,4	66,4
E	SVETLÁ VÝŠKA STREDOVÉHO ZLOŽENIA	313	313	313	313
F	ZNÍŽENIE STREDOVÉHO ZLOŽENIA	57	57	57	57
G	ZÁVLEK	114	114	114	114
H	DĹŽKA VIDLICE (ÚPLNÁ)	516	516	516	516
I	VYOSENIE VIDLICE/OFFSET	44	44	44	44
J	VZDIALENOSŤ PREDNÁ OS-STREDOVÉ ZLOŽENIE	705	731	756	782
K	DĹŽKA REŤAZOVEJ VZPERY	470,4	470,4	470,4	470,4
L	RÁZVOR	1169	1195	1221	1247
M	VÝŠKA RÁMU V ROZKROKU	768	804	805	839
N	DĹŽKA SEDLOVEJ RÚRY	400	450	460	500
O	UHOL SEDLOVEJ RÚRY	73,9	73,4	72,9	72,4
	DĹŽKA KLUKY (mm)	170	170	170	170
	ŠÍRKA RIADIDIEL (mm)	720	750	750	750
	DĹŽKA PREDSTAVCA (EQ) (mm)	60	60	70 (75)	70 (75)
	ŠÍRKA SEDLA (mm)	155	155	155	155
	MAX. ZASUNUTIE SEDLOVKY (mm)	200	260	260	260
	MIN. ZASUNUTIE SEDLOVKY	80	80	80	80
	ROZSAH POHYBU VIDLICE	110	110	110	110

4. VŠEOBECNÉ INFORMÁCIE O VAŠOM BICYKLI TURBO TERO

4.1. URČENIE

Bicykel Turbo Tero je určený a testovaný len na použitie na jazdu za bežných podmienok (kategória 3).

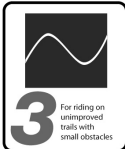
	KATEGÓRIA 3	Bicykle určené na jazdu podľa kategórií 1 a 2 a na terénnych cestách, na miestach s malými prekážkami a na rovných technických povrchoch vrátane miest, kde môže dochádzať ku chvíľkovej strate kontaktu plášte so zemou. NIE SÚ URČENÉ na skoky. Všetky horské bicykle bez zadného odpruženia spadajú do kategórie 3, rovnako ako niektoré ľahké modely so zadným odpružením.
	URČENIE	Na terénne jazdy a preteky mierneho až agresívneho charakteru na zmiešanom teréne (napríklad v kopcovitej oblasti s malými prekážkami, ako sú korene, kamene, voľné povrchy, ušliapané/ujazdené povrchy a priehlbiny). Vybavenie na terénne jazdy a maratóny (plášte, tlmiče, rámy, pohony) je ľahké a uprednostňuje ovládateľnosť a rýchlosť pred hrubou silou. Rozsah pohybu odpruženia je relatívne malý, pretože bicykel je určený na rýchly pohyb po povrchu.
	MIMO URČENIA	Náročná voľná jazda, extrémny zjazd, dirt jumping, slopestyle alebo veľmi agresívna až extrémna jazda. Bicykel nie je určený na zotrúvanie vo vzduchu dlhší čas, na tvrdé dopady ani na prerážanie prekážok.
	KOMPROMIS	Terénne bicykle sú ľahšie, umožňujú rýchlejšiu jazdu do kopca a sú lepšie ovládateľné než horské bicykle. Terénne bicykle a bicykle na maratón umožňujú účinnejšie šliapanie a dosahovanie vyššej rýchlosti do kopca na úkor robustnosti.

Produkt Turbo Tero má klasifikáciu Pedelec/EPAC. Bez ohľadu na klasifikáciu je podpora motora k dispozícii len pri šliapaní. V závislosti od klasifikácie sa na váš spôsob používania bicykla môžu vzťahovať rôzne požiadavky a predpisy.



INFORMÁCIA: Pred použitím bicykla Turbo Tero sa zoznámte so všetkými zodpovedajúcimi zákonnými požiadavkami a nariadeniami platnými vo vašej krajine alebo vo vašom štáte. Môžu existovať obmedzenia týkajúce sa jazdy na bicykloch Turbo Tero na verejných cestách, cyklistických chodníkoch alebo cestičkách. Môžu sa tiež uplatňovať požiadavky na nosenie prilby, vekové obmedzenia alebo požiadavky na povolenie alebo poistenie. Spoločnosť Specialized v súčasnosti ani do budúcnosti nevydáva žiadne sľuby, tvrdenia ani záruky v súvislosti s používaním vášho bicykla Turbo Tero. Keďže sa zákony a nariadenia týkajúce sa elektrických bicyklov v jednotlivých krajinách a prípadne štátoch líšia a neustále sa menia, uistite sa, že máte k dispozícii najnovšie informácie. Mali by ste tiež pravidelne navštevovať autorizovaného predajcu produktov Specialized, od ktorého získate aktuálne informácie.



UPOZORNENIE: Všetky bicykle Turbo Tero majú pevne prednastavený obmedzovač rýchlosti, vďaka ktorému sa podpora motora automaticky vypne. Akákoľvek neoprávnená manipulácia s výkonom a prípadne systémom (vrátane pokusu o ňu) je zakázaná a má za následok stratu záruky.

4.2. PEDELEC/EPAC

Ak máte bicykel Turbo Tero klasifikovaný ako Pedelec, podpora motora sa automaticky vypne, keď dosiahnete maximálnu rýchlosť s asistenciou (líši sa podľa krajiny zakúpenia). Vodičské oprávnenie alebo poistenie sa spravidla nevyžaduje.

4.3. KONŠTRUKČNÁ NOSNOSŤ

MODEL	NÁKLAD		KONŠTRUKCIA (LB/KG)
	VZADU (LB/KG)	VPREDU (LB/KG)	
VŠETKY MODELY	59/27	33/15	300/136

KONŠTRUKČNÁ NOSNOSŤ: Maximálna celková hmotnosť (jazdec a náklad), ktorú konštrukcia bicykla podľa návrhu a testov podporuje.

LIMIT HMOTNOSTI NÁKLADU: Maximálna hmotnosť nákladu, ktorú konštrukcia bicykla podľa návrhu a testov podporuje.



VAROVANIE! Uvedený limit hmotnosti nákladu sa vzťahuje len na kompatibilné predné a zadné nosiče a sedlové tašky tam, kde je tak uvedené. Ak sa uvedený limit hmotnosti nákladu líši od limitu hmotnosti nákladu stanoveného výrobcou nosiča alebo sedlovej tašky, vždy sa riadte najnižším limitom. Ak pridáte iné príslušenstvo na uchytenie nákladu, vrátane napríklad košíkov alebo detských sedačiek, robíte to na vlastné riziko, keďže toto príslušenstvo nebolo na vašom bicykli otestované z hľadiska kompatibility, spoľahlivosti ani bezpečnosti. Nerešpektovanie tohto varovania môže mať za následok vážne zranenie osôb alebo smrť.



INFORMÁCIA: Viac informácií o používaní, na ktoré je bicykel určený, a konštrukčnej nosnosti pre rám a komponenty nájdete v príručke vlastníka.



INFORMÁCIA: Odporúčaná konštrukčná nosnosť je založená na štandardoch pre testovanie podľa normy ISO 4210 Medzinárodnej organizácie pre normalizáciu (ISO) (týka sa len nákladu a jazdca).

5. VŠEOBECNÉ INFORMÁCIE TÝKAJÚCE SA JAZDY





Motor bicykla Turbo Tero poskytuje podporu šliapania len v prípade, že šliapete a bicykel je v pohybe. Intenzita podpory šliapania sa zvyšuje alebo znižuje v závislosti od sily, akou šliapete. Ak prestanete šliapať, motor prestane poskytovať podporu. Bicykel Turbo Tero je možné používať aj ako normálny bicykel bez asistencie motora, keď vypnete displej do režimu OFF (vypnuté). To isté platí, keď úroveň nabitia batérie klesne pod 4 %.

Bicykel Turbo Tero ponúka režim asistencie pri chôdzi (motor je v činnosti bez toho, aby sa šliapaním vyvíjala sila), ktorý uľahčuje vedenie bicykla do kopca rýchlosťou neprekračujúcou 6 km/h (3,7 míle/h), kým je stlačené tlačidlo (+) na diaľkovom ovládači.

5.1. TYPY PRE JAZDU

Vďaka asistencii elektromotora poskytuje bicykel Turbo Tero jedinečný zážitok z jazdy v porovnaní s bicyklom bez asistencie motora. Nižšie nájdete niekoľko tipov pre jazdu, ktoré pomáhajú znižovať opotrebovanie komponentov a zvyšovať výdrž batérie:

- Venujte pozornosť rýchlosti nájazdu do zákrut a dbajte na to, aby ste prestali šliapať v dostatočnom predstihu pred zákrutou. Inak sa môže stať, že vaša rýchlosť pri vjazde do zákruty bude príliš vysoká.
- Jazdite plynulo a pozerajte sa dopredu. Pri každom brzdení strácate rýchlosť, takže následne budete potrebovať viac energie na to, aby ste opäť zrýchlili.
- Pravidelne preradujte, aby ste si udržali optimálnu kadenciu, a pred zastavením podradujte.
- Pred zmenou prevodu znížte silu šliapania, aby sa znížilo opotrebovanie prevodov pohonu a reťaze.
- Brzdenie počas zatáčania môže znížiť vašu mieru kontroly nad bicyklom.
- Pravidelne kontrolujte tlak v plášťoch. Nízky tlak môže mať za následok neefektívne odvaľovanie plášťov.
- Nevystavujte bicykel po dlhší čas nadmernému teplu (napr. priamemu slnečnému žiareniu).
- Vezte iba náklad, ktorý potrebujete. Väčšia záťaž má za následok rýchlejšie vybíjanie batérie.
- Ak je bicykel vystavený nižším teplotám (0 °C/32 °F), skladujte ho v budove až do chvíle tesne pred jazdou.

	VAROVANIE! Podpora motora sa aktivuje ihneď po šliapnutí do pedálov a uvedení bicykla do pohybu. Pred začatím šliapania by ste mali sedieť v sedle a držať stlačenú aspoň jednu brzdu. Nestúpajte jednou nohou na pedál s prehodnením druhej nohy cez bicykel, pretože bicykel môže nečakane zrýchliť. Nerešpektovanie tohto varovania môže mať za následok vážne zranenie alebo smrť.
	VAROVANIE! Zrýchlenie elektrického bicykla môže byť väčšie, než by ste očakávali, a zo začiatku môže pôsobiť nezvyčajne. Spoločnosť Specialized odporúča pred prvou jazdou použiť režim EKO s najnižším výkonom a zoznámiť sa s prevádzkou elektrického bicykla (rozjazdy, zastavovanie, zákruty a obchádzanie prekážok) v bezpečnom prostredí mimo iných bicyklov, chodcov a vozidiel. S ohľadom na väčšie zrýchlenie elektrického bicykla by ste mali tiež venovať osobitnú pozornosť terénnym podmienkam, pretože sa môžete k prekážkam priblížiť rýchlejšie, než ste očakávali. Pamätajte na to, že predvoleným režimom podpory motora pri spustení je vždy režim ŠPORT (prostredné nastavenie).
	UPOZORNENIE: Hmotnosť bicykla Turbo Tero je výrazne vyššia než hmotnosť bicykla bez podpory motora. Buďte preto pri manipulácii s bicyklom (vrátane parkovania, zdvíhania, tlačenia, nakladania do auta alebo na nosič bicyklov, vykladaní z neho a ďalších činností) opatrní.
	UPOZORNENIE: Na bicykli Turbo Tero nejazdíte bez namontovanej batérie. Pri jazde bez batérie sa môžu poškodiť odhalené elektrické komponenty. Pred jazdou sa uistite, že mechanizmus batérie je uzamknutý na mieste a kľúč je vytiahnutý.
	VAROVANIE! Pri sledovaní alebo používaní displeja počas jazdy buďte opatrní, pretože môže odvádzať pozornosť a viesť k nehodám. Pred každou zmenou nastavení alebo používaním niektorej z funkcií displeja by ste vždy mali zastaviť.

5.2. PRED JAZDOU

Bez ohľadu na vašu úroveň skúseností by ste si mali prečítať časť „PRED PRVOU JAZDOU“ v príručke vlastníka (Správne nastavenie bicykla, Bezpečnosť predovšetkým, Mechanická bezpečnostná kontrola a Prvá jazda) a vykonať všetky potrebné bezpečnostné kontroly. Okrem toho sa uistite, že ste oboznámení s nasledujúcimi prvkami, ktoré sú špecifické pre elektrické bicykle.

PRED PRVOU JAZDOU:

- **BATÉRIA:** Je batéria plne nabitá?
- **DISPLEJ MasterMind TCD-w:** Ste oboznámení s funkciami a ovládaním displeja?
- **DIALKOVÝ OVLÁDAČ:** Ste oboznámení s funkciami tlačidiel na diaľkovom ovládači?

PRED KAŽDOU JAZDOU:

- **BATÉRIA:** Máte batériu dostatočne nabitú?
- **DISPLEJ MasterMind TCD-w:** Funguje displej správne?
- **DIALKOVÝ OVLÁDAČ:** Viete, ako používať diaľkový ovládač na zmenu úrovne podpory motora z režimu OFF (vypnuté) na režim EKO, ŠPORT alebo TURBO?



VAROVANIE! Ak sa na batérii, nabíjačke alebo iných komponentoch vyskytnú akékoľvek známky poškodenia, prestaňte bicykel používať a okamžite ho dajte skontrolovať u autorizovaného predajcu produktov Specialized.

5.3. ZISTENIE DOJAZDU

Pred začiatkom jazdy si zistite dojazd svojho elektrického bicykla. Dojazd si môžete vypočítať, keď na stránke www.specialized.com vyberiete príslušný model bicykla Turbo a kliknete na kalkulačtor dojazdu. Okrem kalkulačtora dojazdu odporúčame používať na kontrolu dojazdu funkciu Smart Control v aplikácii Mission Control.

5.4. ŽLTÁ NÁLEPKA NA ODLÚPNUTIE

Na ráme vášho bicykla Turbo Tero je žltá nálepka na odlúpnutie so sériovým číslom bicykla. Odlúpnite túto nálepku z bicykla a nalepte ju na poslednú stránku tejto príručky ako referenciu pre budúcnosť.

PEEL AND STICK ON LAST PAGE OF TURBO USER MANUAL



5.5. JAZDA S DEŤMI

Existuje mnoho rôznych možností jazdy s deťmi. Všeobecné informácie a pokyny týkajúce sa detských nosičov a príviesných vozíkov nájdete v časti Bezpečná jazda v príručke vlastníka. Ak jazdíte s deťmi na bicykli pravidelne, mali by ste ho pravidelne dávať kontrolovať u autorizovaného predajcu produktov Specialized.

6. VŠEOBECNÉ INFORMÁCIE TÝKAJÚCE SA ÚDRŽBY

Turbo Tero je výkonnostný bicykel. Všetku pravidelnú údržbu, riešenie problémov, opravy a výmeny dielov musí vykonávať autorizovaný predajca produktov Specialized. Všeobecné informácie týkajúce sa údržby vášho bicykla nájdete v príslušnej časti príručky vlastníka. Okrem toho vykonávajte pred každou jazdou pravidelné mechanické bezpečnostné kontroly popísané v príručke vlastníka.

- Veľkú pozornosť vyžadujú diely rámu, ktoré sa nesmú poškodiť. Poškodenie môže viesť k strate štruktúrálnej integrity, čo môže mať za následok katastrofické zlyhanie. Také poškodenie môže, ale nemusí byť zreteľné pri kontrole. Pred každou jazdou a po každom páde by ste mali na bicykli starostlivo skontrolovať všetky prípadné škrabance, porušenie farebnej vrstvy, ohyby či iné známky možného poškodenia. Nejazdite na bicykli, na ktorom ste zistili niektorý z uvedených znakov. Po každom páde a pred ďalším použitím bicykla dajte bicykel kompletne skontrolovať u autorizovaného predajcu produktov Specialized.
- Pri jazde dávajte pozor, či nepočuť vrzkanie alebo škripanie, pretože by mohlo ísť o príznak problému s jedným alebo viacerými komponentmi. Pravidelne kontrolujte všetky povrchy na jasnom slnečnom svetle a zamerajte sa na drobné vlasové praskliny alebo príznaky únavy materiálu v bodoch veľkého namáhania, ako sú zvary, švy, otvory alebo miesta kontaktu s ďalšími dielmi. Ak zaznamenáte akékoľvek vrzkanie alebo škripanie, ak objavíte známky nadmerného opotrebovania, prípadne ak nájdete akékoľvek praskliny (bez ohľadu na ich veľkosť) alebo akékoľvek poškodenie bicykla, okamžite ukončíte jazdu a dajte bicykel skontrolovať u autorizovaného predajcu produktov Specialized.
- Životnosť, typ a frekvencia údržby závisia od mnohých faktorov, ako sú spôsob používania, hmotnosť jazdca, jazdné podmienky a nárazy. Bicykle Turbo Tero navyše používajú systém pohonu s podporou, čo znamená, že za rovnaký čas prejdete väčšie vzdialenosti. Komponenty sa môžu opotrebovať v rôznej miere v závislosti od daného komponentu. Prevody pohonu a brzdové komponenty podliehajú opotrebovaniu najviac. Oprebovanie bicykla a jeho komponentov preto dávajte pravidelne kontrolovať u autorizovaného predajcu produktov Specialized.
- Vystavovanie drsným podmienkam, predovšetkým slanému vzduchu (pri jazdách blízko mora alebo v zimnom období), môže mať za následok galvanickú koróziu komponentov



VAROVANIE! Jazda na bicykli s deťmi má vplyv na jazdné vlastnosti bicykla vzhľadom na iné ťažisko, hmotnosť a rovnováhu. Môže mať nepriaznivý vplyv aj na vašu schopnosť zatačať, môže vám predĺžiť brzdnú dráhu a môže znížiť vašu schopnosť spomaliť alebo manévrovať najmä pri vyšších rýchlostiach alebo v prudkom klesaní. Všetky spomínané faktory môžu viesť k strate kontroly nad bicyklom s hroziacim rizikom vážneho zranenia a prípadne aj smrti. S jazdou s príslušenstvom by ste sa preto mali zoznámiť v bezpečnom prostredí ďaleko od bežnej premávky.



VAROVANIE! Jazda s dieťaťom na bicykli Specialized je na vaše vlastné nebezpečenstvo. Ak sa rozhodnete nainštalovať na bicykel Specialized príslušenstvo, ako je príviesny vozík pripojený k osi, nosič alebo závesný bicykel, uistite sa, že je s bicyklom kompatibilný, a riaďte sa pokynmi výrobcu a pokynmi autorizovaného predajcu produktov Specialized. Hoci sú bicykle Specialized vo všeobecnosti určené a testované na používanie vždy len jednou osobou, podarilo sa nám overiť kompatibilitu niektorých detských zádržných systémov s konkrétnymi bicyklami, ak sa inštalácia vykonala v súlade s pokynmi výrobcu. Celý zoznam nájdete na lokalite www.specialized.com. Mali by ste sa uistiť, že je jazda na bicykli bezpečná aj s namontovaným príslušenstvom. Dodržiavajte všetky bezpečnostné pokyny od výrobcu príslušenstva. Dbajte tiež na to, aby sa neprekročila konštrukčná nosnosť a limit hmotnosti nákladu bicykla, ak používate akýkoľvek detský zádržný systém montovaný na bicykel s výnimkou príviesneho vozíka pripojeného k osi; v takom prípade je limit na ťahanie 60 kg (132 libier).



VAROVANIE! Detský nosič, príviesny vozík ani podobné doplnky nepripájajte priamo ani nepriamo ku kompozitovému alebo karbónovému komponentom. Detský prívies napríklad nepripájajte k zadnej osi, ak je zadný trojuholník vyrobený z kompozitných materiálov alebo karbónu. Nepripájajte ani závesný bicykel ku kompozitovej alebo karbónovej sedlovke alebo detský nosič ku kompozitovej alebo karbónovej vidlici. Vo všetkých prípadoch môže v ráme alebo komponentoch bicykla vzniknúť nepredpokladané nnutie, ktoré môže mať za následok poškodenie a spôsobiť úplné zlyhanie s rizikom vážneho zranenia alebo smrti. Ak ste už nejaký doplnok ku kompozitovým či karbónovým komponentom bicykla pripiepli, nejazdite na ňom, kým si bicykel nedáte starostlivo skontrolovať z hľadiska bezpečnosti u autorizovaného predajcu produktov Specialized.

Pred jazdou na bicykli s deťmi sa zoznámte so všetkými zodpovedajúcimi zákonnými požiadavkami a nariadeniami platnými vo vašej krajine. Môžu sa uplatňovať obmedzenia týkajúce sa jazdy na bicykli s určitým alebo akýmkoľvek príslušenstvom. To platí najmä pre elektrické bicykle a bicykle s podporou šliapania.

(napríklad hriadeľa kľuky alebo skrutiek), ktorá môže urýchľovať opotrebovanie a skracovať životnosť. Nečistoty môžu taktiež urýchľovať opotrebovanie povrchov a ložísk. Pred každou jazdou by ste mali povrch bicykla očistiť. Bicykel by mal pravidelne absolvovať údržbu u autorizovaného predajcu produktov Specialized, čo znamená, že by sa mal vyčistiť, namazať, (čiastočne) rozmontovať a skontrolovať z hľadiska známk korózie alebo prasklín. Ak zaznamenáte akékoľvek známky korózie alebo trhliny na ráme alebo ktoromkoľvek komponente, je nutné príslušnú súčasť vymeniť.

- Komponenty pohonu pravidelne čistíte a mažete podľa pokynov ich výrobcu.
- Pri umývaní bicykla naň nestriekajte tlakovú vodu. Aj voda zo záhradnej hadice môže preniknúť tesnením a dostať sa do komponentov, ako sú kľuky, ložiská alebo elektrické komponenty, takže môže dôjsť k poškodeniu. Na čistenie použijete čistú vlhkú handričku a prostriedky na čistenie bicyklov (ak je to vhodné).
- Nevystavujte bicykel dlhší čas priamemu slnečnému žiareniu ani nadmernému pôsobeniu tepla, napríklad vo vnútri auta zaparkovaného na slnku alebo v blízkosti zdroja tepla, ako je radiátor.
- Z času na čas očistíte magnet senzora rýchlosti na zadnom kolese mäkkou handričkou. V závislosti od jazdných podmienok a zvolených brzdových doštičiek sa na magnete senzora rýchlosti môžu usadzovať nečistoty alebo kovové stružiny. To môže spôsobovať výpadky podpory motora alebo nepresné odčítanie rýchlosti.



VAROVANIE! Nedodržanie pokynov uvedených v tejto časti môže mať za následok poškodenie komponentov bicykla, stratu záruky, no najmä vážne zranenie alebo smrť. Ak sa na bicykli vyskytnú akékoľvek známky poškodenia, prestaňte ho používať a okamžite ho dajte skontrolovať u autorizovaného predajcu produktov Specialized.



VAROVANIE! Ako podperu bicykla počas montáže alebo údržby používajte stojan na opravy a počas prepravy používajte nosič na bicykel.

Pri umiestňovaní rámu alebo bicykla do stojana na opravy upínajte do stojana sedlovku, a nie rám. V prípade upnutia rámu by sa rám mohol poškodiť tak, že to môže, ale nemusí byť viditeľné, takže by mohlo dôjsť ku strate kontroly nad bicyklom a následnému pádu.



VAROVANIE! Vždy, keď batériu nepoužívate alebo keď na bicykli pracujete, batériu pred odstránením vypnite.

UPOZORNENIE: Jednotku motora neotvárajte. Zostavená jednotka motora je zapuzdrená a bezúdržbová. Akékoľvek práce na jednotke motora sa smú vykonávať len v servisnom centre Specialized.

6.1. NÁHRADNÉ DIELY A PRÍSLUŠENSTVO

Náhradné diely a príslušenstvo Specialized je možné kúpiť u autorizovaných predajcov produktov Specialized.

7. VŠEOBECNÉ INFORMÁCIE TÝKAJÚCE SA MONTÁŽE

Táto používateľská príručka neslúži ako komplexný sprievodca použitím, servisom, opravami alebo údržbou. So všetkými požiadavkami na servis, opravy alebo údržbu sa obracajte na autorizovaného predajcu produktov Specialized. Autorizovaný predajca produktov Specialized vás tiež môže odkázať na semináre, kurzy alebo knihy týkajúce sa používania, servisu, opráv a údržby bicyklov.



VAROVANIE! Vzhľadom na zložitosť bicykla Turbo Tero vyžaduje správna montáž vysokú mieru skúsenosti s mechanickými prácami, zručnosť, vyškolenie a špeciálne nástroje. Preto je s ohľadom na vašu bezpečnosť vhodné, aby montáž, údržbu a riešenie problémov vykonával autorizovaný predajca produktov Specialized. Pred prvou jazdou sa uistite, že komponenty ako brzdy a pohon sú zostavené a nastavené podľa pokynov výrobcu a fungujú správne.



VAROVANIE! Mnohé komponenty na bicykli Turbo Tero vrátane motora, batérie, displeja a vodidiel laniek sú určené len pre bicykle Turbo Tero. Vždy používajte výlučne originálne dodané komponenty a súčiastky. Použitie iných ako originálnych komponentov a súčiastok môže narušiť integritu a trvanlivosť montáže. Komponenty špecifické pre bicykle Turbo Tero sa smú používať len na bicykloch Turbo Tero. Na iných bicykloch ich nepoužívajte, ani keď na ne pasujú. Nerešpektovanie tohto varovania môže mať za následok vážne zranenie alebo smrť.



VAROVANIE! Rám ani bicykel v žiadnom prípade nijako neupravujte. Žiadne diely bicykla sa nesnažte brúsiť, vrtať, pilovať ani odstraňovať. Nemontujte nekompatibilné komponenty ani súčiastky. Nerešpektovanie tohto varovania môže mať za následok vážne zranenie osôb alebo smrť.



VAROVANIE! Počas práce na bicykli môžu byť elektrické komponenty odkryté. Nedotýkajte sa žiadnej časti elektrického systému, ak je pod napätím. Dbajte na to, aby sa ku konektorom na batérii a ráme nedostala voda. Ak sa poškodia časti batérie vedúce elektrický prúd, okamžite ukončíte jazdu a vezmite bicykel k autorizovanému predajcovi produktov Specialized.

7.1. LOŽISKÁ HLAVOVÉHO ZLOŽENIA

V hlavovom zložení sa používa horné ložisko s rozmerom 1 1/8" (41,8 mm × 30,5 × 8 mm, 45 × 45°) kompatibilné so štandardom Campagnolo a spodné ložisko s rozmerom

1,5" (52 mm × 40 × 7 mm, 45 × 45°). Uistite sa, že náhradné ložiská sú kompatibilné so špecifikáciou hlavového zloženia Specialized. Na výmenu oboch ložísk nie je potrebné žiadne špeciálne náradie. Pred montážou namažte montážne plochy rámu mazivom.



VAROVANIE: Skontrolujte vidlicu, predstavec, sedlovku a sedlovú rúru a uistite sa, že nikde nie sú ostrapy ani ostré hrany. Ostrapy a ostré hrany môžu poškodzovať povrch karbónových alebo zliatinových súčiastok. Akékoľvek hlboké škrabance alebo ryhy v predstavci alebo vidlici môžu mať za následok zoslabenie komponentov. Všetky ostrapy alebo ostré hrany odstráňte jemným brúsny papierom. Všetky hrany predstavca, ktoré sú v kontakte so stĺpikom vidlice, by mali byť zaoblené, aby sa odstránilo riziko namáhania.

7.2. MINIMÁLNE A MAXIMÁLNE ZASUNUTIE SEDLOVKY

Pre rám aj sedlovku je stanovené minimálne zasunutie. Okrem toho je pre rám stanovené aj maximálne zasunutie, aby sa zabránilo poškodeniu rámu a sedlovky.

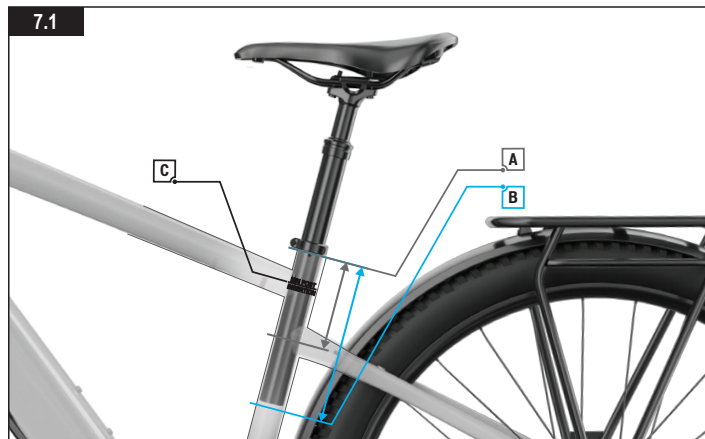

Obr. 7.1

VEĽKOSŤ RÁMU	S	M	L	XL
MIN. ZASUNUTIE	80	80	80	80
MAX. ZASUNUTIE	200	260	260	260

MINIMÁLNE ZASUNUTIE (A)

Sedlovka musí byť zasunutá do rámu dostatočne hlboko, aby na nej nebola viditeľná značka minimálneho zasunutia/maximálneho vysunutia (min/max) (C). Rám vyžaduje zasunutie minimálne 80 mm (A).

MAXIMÁLNE ZASUNUTIE (B)

Sedlová rúra sa rozširuje tak, aby sa dodržalo maximálne stanovené zasunutie pre každý rozmer rámu. Táto hĺbka sedlovej rúry (pre maximálne zasunutie sedlovky) obmedzuje zasunutie sedlovky. Pozrite si tabuľku pod obr. 7.1.

Ak v rozmedzí určenom minimálnym a maximálnym zasunutím nemožno nastaviť požadovanú výšku sedla, vymeňte sedlovku za kratšiu alebo dlhšiu.

Po nastavení výšky sedla utiahnite skrutku sedlovej objímky momentom 6,2 Nm (55 in-lbf).



TECHNICKÝ TIP: Stanovené hĺbky sedlovej rúry (pre maximálne zasunutie sedlovky) sú uvedené v tabuľke pod obr. 7.1. Tolerancia hĺbky sedlovej rúry (pre maximálne zasunutie sedlovky) sa u jednotlivých rámov môže líšiť. Nasadzte do sedlovej rúry bežnú sedlovku s rozmerom 30,9 mm a skontrolujte skutočnú hĺbku sedlovej rúry (pre maximálne zasunutie sedlovky) rámu.



VAROVANIE! Nedodržanie požiadaviek na zasunutie pre sedlovku a rám môže mať za následok poškodenie rámu a prípadne sedlovky a môže viesť ku strate kontroly nad bicyklom a následnému pádu.

Ak je sedlovka skrátená, značka min/max na sedlovke už nemusí byť presná. Pred skracovaním sedlovky vždy vyznačte odporúčanú hĺbku zasunutia (min/max) požadovanú výrobcom sedlovky.



VAROVANIE! Všeobecné pokyny týkajúce sa inštalácie sedlovky nájdete v príslušnej časti príručky vlastníka. Pri jazde s nesprávne upevnenou sedlovkou sa môže poloha sedla a sedlovky znižovať, takže hrozí poškodenie rámu, strata kontroly nad bicyklom a následný pád.



VAROVANIE! Skontrolujte sedlovku a sedlovú rúru a uistite sa, že nikdy nie sú ostrapy ani ostré hrany. Všetky ostrapy alebo ostré hrany odstráňte jemným brúsnyim papierom.

7.3. VÝMENNÁ PÄTKA

Všetky modely bicykla Turbo Tero sú vybavené výmennou pätkou Amazinger 2.1 namontovanou priamo na zadnej pätke.

7.4. SENZOR RÝCHLOSTI

Bicykel Turbo Tero je vybavený magnetom senzora rýchlosti, ktorý sa nachádza na rozhraní zadného náboja/diskového rotora buď vo verzii upevnenej na rotor 6 skrutkami (A), alebo vo verzii s upevnením Centerlock™ (B).

Na magnete senzora rýchlosti sa môžu usadzovať nečistoty alebo kovové úlomky. Príliš veľké množstvo usadenín môže spôsobovať výpadky podpory motora alebo nepresné odčítanie rýchlosti.

Pravidelne kontrolujte, či sa na magnete senzora rýchlosti neusádzajú nečistoty alebo kovové úlomky. Magnet čistíte zodpovedajúcim spôsobom (A a B). Frekvencia čistenia závisí od jazdných podmienok, početnosti jazd a materiálu brzdových platničiek. Na odstránenie kovových úlomkov môže byť nutné použiť magnet silnejší než magnet senzora rýchlosti.

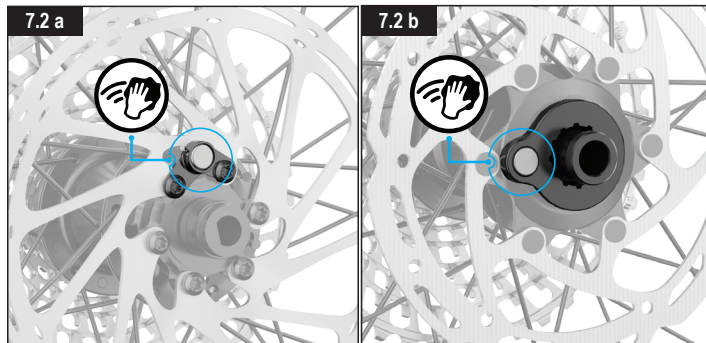



VAROVANIE! Keď sa koleso pohybuje, nedotýkajte sa magnetu senzora rýchlosti. Aj brzdové kotúče môžu byť po jazde horúce.

7.5. NOSIČE A BLATNÍKY

Niektoré modely bicykla Turbo Tero sú vybavené predným blatníkom a zadným blatníkom pripojeným k zadnému nosiču. Pomocou úchytoz za čelom predstavca na hlavovej rúre možno na bicykel upevniť voľiteľný predný nosič.



Obr. 7.3

- Predný blatník sa montuje priamo na mostík vidlice (A). Pomocou 4 mm šesťhranného kľúča utiahnite skrutku uťahovacím momentom 4 Nm (35 in-lbf).
- Vzpery predného blatníka sú pripojené k zadnej strane odpružených vidlíc (B). Pomocou 3 mm šesťhranného kľúča utiahnite skrutky uťahovacím momentom 4 Nm (35 in-lbf).

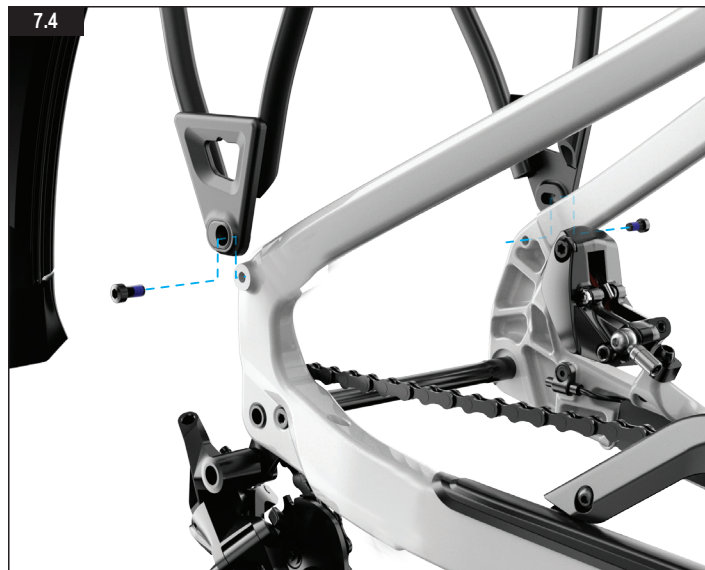

Obr. 7.4

- Zadný nosič tvorí zostavu so zadným blatníkom a upevňuje sa skrutkami na úchyty na upevnenie zvislých vzpier nosiča na pätkách. Pomocou 5 mm šesťhranného kľúča utiahnite skrutky uťahovacím momentom 9 Nm (80 in-lbf).

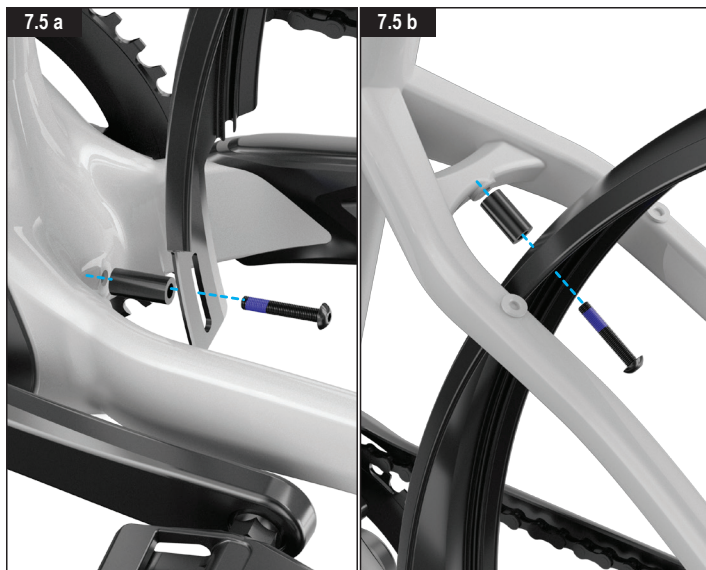

Obr. 7.5

- Zadný blatník sa montuje priamo na rám s použitím dištančnej vložky reťazovej vzpery (A) a dištančnej vložky sedlovej vzpery (B). Pomocou 4 mm šesťhranného kľúča uťahnite skrutky uťahovacím momentom 4 Nm (35 in-lbf).

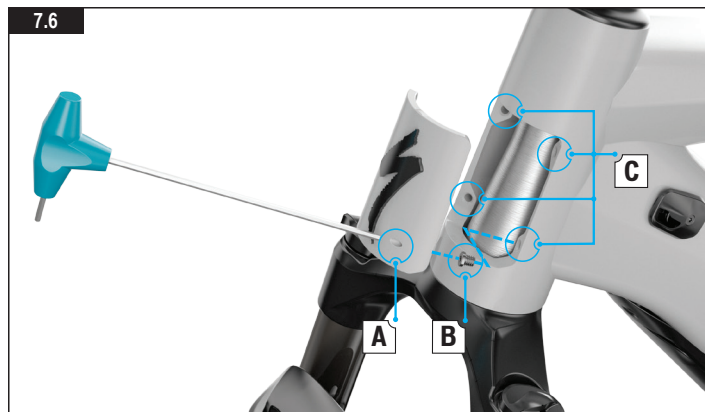

Obr. 7.6

- Zasuňte do otvoru na skrutku (A) na čele predstavca 2,5 mm skrutku so šesťhrannou hlavou a uvoľnite skrutku skrytú v hlavovej rúre (B). Potom čelo predstavca odstráňte.
- Čelo predstavca zakrýva 4 otvory so závitom (C), ktoré slúžia na montáž predného nosiča. Správny postup pri montáži nájdete v používateľskej príručke k nosiču.



VAROVANIE: Maximálna povolená nosnosť je 27 kg v prípade zadného nosiča a 15 kg v prípade predného nosiča. Ďalej dbajte na to, aby ste neprekročili konštrukčnú nosnosť bicykla uvedenú v príručke vlastníka.



VAROVANIE! Nosiče a košíky, najmä ak sú naložené, majú vplyv na jazdné vlastnosti bicykla vzhľadom na iné ťažisko, hmotnosť a rovnováhu. Pred prvou jazdou by ste si preto mali jazdenie vyskúšať v bezpečnom prostredí.



VAROVANIE! Voliteľný predný nosič sa montuje na prednú časť bicykla. Pre vašu bezpečnosť je veľmi dôležitá správna a bezpečná montáž vykonaná autorizovaným predajcom produktov Specialized. Vždy používajte výlučne originálne súčiastky. Nesprávna montáž alebo nastavenie môžu mať za následok nehodu s vážnym zranením.



VAROVANIE! Správna sila utiahnutia upevňovacích prvkov (matice, skrutky) na bicykli je dôležitá. Ak použijete príliš malú silu, upevnenie nemusí byť dostatočné. Ak použijete príliš veľkú silu, môžu sa na upevňovacom prvku strhnúť závit, prípadne sa tento prvok môže natiahnuť, deformovať alebo prasknúť. V oboch prípadoch môže mať nesprávna sila utiahnutia za následok zlyhanie komponentu, čo môže spôsobiť stratu kontroly nad bicyklom a následný pád. Všade, kde je to uvedené, sa uistite, že každá skrutka je utiahnutá na určený moment. Po prvej jazde a aj naďalej pravidelne kontrolujte utiahnutie každej skrutky a zaistíte bezpečné pripevnenie.

- Horná plošina zadného nosiča je vybavená jedinečným upínacím profilom MIK HD, ktorý umožňuje jednoduché prispôbenie širokému výberu príslušenstva, ako sú tašky, košíky a detské sedačky vybavené rozhraním MIK alebo MIK HD.



INFORMÁCIA: Ďalšie informácie o upínacom systéme MIK HD alebo príslušenstve nájdete na webovej lokalite výrobcu.



UPOZORNENIE: Maximálna nosnosť namontovaného zadného nosiča je 27 kg, hmotnostný limit príslušenstva však môže byť nižší. Vždy sa riadte nižšou z hodnôt nosnosti nosiča a hmotnostného limitu príslušenstva.

7.6. KONZOLY NA PRÍSLUŠENSTVO NOSIČOV

7.7



Obr. 7.7

- Zadný nosič je vybavený nastaviteľnými zarážkami, ktoré umožňujú použitie širokého rozsahu sedlových tašiek a bránia posúvaniu tašiek po nosiči.
- Keď chcete zarážku nastaviť, uvoľnite skrutky na zarážke a posuňte ju dopredu alebo dozadu tak, aby sa vyrovnala s úchytmi na sedlových taškách. Potom ju na požadovanom mieste utiahnite.

7.7. OSVETLENIE

Niektoré modely Turbo Tero sú vybavené predným a zadným svetlom LED. Svetlá na bicykli Turbo Tero sa rozsvietia automaticky, keď sa zapne systém bicykla, a počas jazdy ich nemožno zhasnúť.



Obr. 7.8

- Zadné svetlo je integrované do zadného nosiča a predné svetlo je namontované na prednej vidlici.



INFORMÁCIA: Po začatí nabíjania sa svetlá automaticky vypnú, aby sa šetrila energia.

8. ROZHRANIE SYSTÉMU



INFORMÁCIA: Funkcie rozhrania systému zhrnuté v tejto príručke boli aktuálne v čase vzniku tejto príručky a môžu sa zmeniť. Spoločnosť Specialized si vyhradzuje právo na zmenu funkcií kedykoľvek bez predchádzajúceho upozornenia, a to vrátane úprav, odstránenia alebo pridania funkcií.



VAROVANIE! Pri sledovaní alebo používaní displeja počas jazdy buďte opatrní, pretože môže odvádzať pozornosť a viesť k nehodám. Pred každou zmenou nastavení alebo používaním niektorej z funkcií displeja by ste vždy mali zastaviť. Nepokúšajte sa upravovať stránky ani nastavenia počas jazdy.

8.1. JEDNOTKA MASTERMIND MASTERMIND TCD-W (DISPLEJ)



Obr. 8.1

Všetky modely Turbo Tero sú vybavené displejom MasterMind TCD-w. Displej slúži na zapnutie systému a na zobrazovanie informácií.

- Prostredníctvom displeja MasterMind TCD-w sa systém bicykla zapína a vypína (A).
- Displej je navrhnutý tak, aby bol na bicykli namontovaný napevno. K úchytu je pripevnený bezpečnostnou skrutkou zo spodnej strany úchytu (B). Na odstránenie displeja je nutné odstrániť montážnu konzolu z predstavca/riadiel. Akékoľvek úpravy a zmeny by mal vykonávať autorizovaný predajca produktov Specialized.
- Konektor USB-C na pravej strane displeja (C) je určený pre predajcov produktov Specialized a servisné strediská. Dbajte na to, aby počas používania bolo gumené tesnenie portu pevne nasadené.
- Prostredníctvom konektora USB-C je možné nabíjať telefón a iné príslušenstvo prúdom až 1 A.
- Nevystavujte displej intenzívnemu teplu ani slnečnému žiareniu na dlhší čas. Displej a prípadne batéria by sa mohli poškodiť.
- Na čistenie displeja používajte len vlhkú alebo mäkkú suchú handričku. Nepoužívajte abrazívne čistiace prostriedky.
- Displej nerozoberajte ani ho nenechajte spadnúť.
- Pred jazdou sa uistite, že sú displej a úchyt pevne namontované na riadidlách.

8.2. SPUSTENIE SYSTÉMU NA DISPLEJI MASTERMIND TCD-W



Obr. 8.2

- Systém spustíte stlačením a podržaním spínacieho tlačidla na displeji, kým sa displej nezapne.
- Ak chcete systém vypnúť, znova stlačte spínacie tlačidlo.

8.3. DIAĽKOVÝ OVLÁDAČ NA RIADIDLÁCH

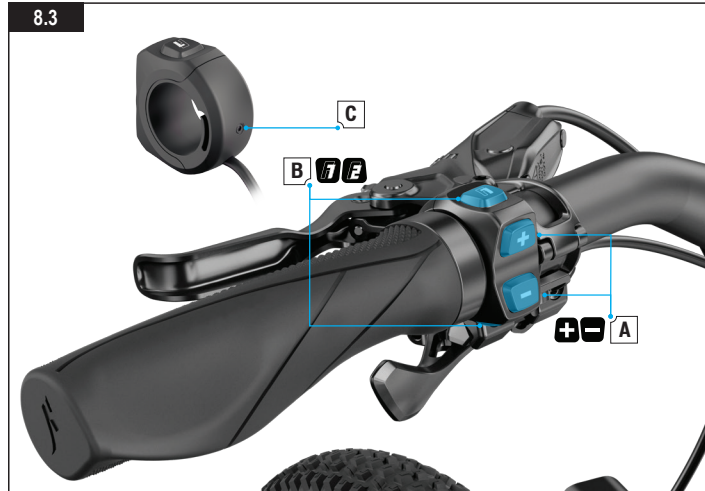

Obr. 8.3

Diaľkovým ovládačom na riadidlách sú vybavené všetky modely Turbo Tero. Umožňujú ovládanie úrovne podpory motora, ovládanie funkcií displeja MasterMind TCD-w a posúvanie zobrazenia.

- A: (+) (-) Tlačidlá na úpravu podpory. Navigácia na displeji MasterMind TCD-w a jeho nastavovanie. Stlačením a podržaním tlačidla (+) sa aktivuje režim asistencie pri chôdzi.
- B: Funkčné tlačidlá F1 a F2 (posúvanie zobrazenia na displeji MasterMind TCD-w a jeho nastavovanie).
- C: Kompresná skrutka (2 mm šesťhranný kľúč, 0,8 Nm/7 in-lbf).

8.4. DIALKOVO OVLÁDANÉ FUNKCIE

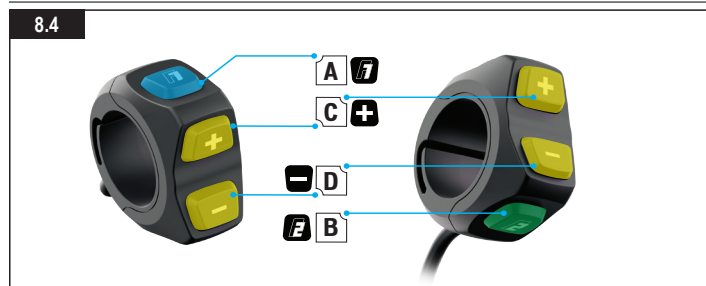

Obr. 8.4

A – TLAČIDLO F1:

- Prepína stránky na displeji MasterMind TCD-w a zobrazuje rôzne polia, napríklad celkovú vzdialenosť, ktorú ste prešli, rýchlosť a aktuálnu vzdialenosť.
- Umožňuje prechádzanie nastavení a ponuky.

B – TLAČIDLO F2:

- Prepína medzi štandardnými režimami a režimom jemného vyladenia.
- Umožňuje prechádzanie nastavení a ponuky.

C – TLAČIDLO (+):

- Krátkym stlačením sa zvýši úroveň podpory.
- Stlačením a podržaním sa aktivuje režim asistencie pri chôdzi.

D – TLAČIDLO (-):

- Krátkym stlačením sa zníži úroveň podpory.
- Dlhým stlačením sa vynulujú údaje o trase.

C a D – STLAČENIE OBOCH TLAČIDIEL (-) (+):

- Dlhým stlačením oboch tlačidiel sa na displeji MasterMind TCD-w otvorí ponuka nastavení.

8.5. REŽIMY PODPORY

Motor bicykla Turbo Tero ponúka 6 režimov asistencie bicykla: TURBO, ŠPORT, EKO, OFF (vypnuté), SMART CONTROL (inteligentné ovládanie) a MICRO TUNE (jemné vyladenie).

ŠTANDARDNÉ REŽIMY ASISTENCIE BICYKLA:

- **REŽIM TURBO:** Režim maximálneho výkonu na vysokorýchlostné úseky a stúpanie.
- **REŽIM ŠPORT:** Maximálna kontrola a dostatočný výkon v prípade potreby.
- **REŽIM EKO:** Najefektívnejší režim s maximálnym dojazdom, a pritom s dobrým výkonom.
- **REŽIM OFF (VYPNUTÉ):** Motor neposkytuje žiadnu podporu, no displej a svetlá fungujú.
- **REŽIM SMART CONTROL (INTELIGENTNÉ OVLÁDANIE):** Motor počas šliapania upravuje výstupný výkon podľa parametrov jazdy nastavených v aplikácii Mission Control.



Obr. 8.5

Pri zmene režimu podpory sa ako rýchly indikátor zmení farba displeja v závislosti od zvoleného režimu podpory.

- **Tlačidlo (+):** Zvýši úroveň podpory.
- **Tlačidlo (-):** Zníži úroveň podpory.



INFORMÁCIA: Po dosiahnutí najsilnejšieho alebo najslabšieho režimu sa systém nebude prostredníctvom diaľkového ovládača ďalej prepínať. Ak chcete režim TURBO znížiť na režim ŠPORT alebo ďalej na režim EKO alebo OFF (vypnúť), stlačte tlačidlo (-). Ak chcete režim OFF zvýšiť na režim EKO alebo ďalej na režim ŠPORT alebo TURBO, stlačte tlačidlo (+).



INFORMÁCIA: Režim Smart Control (inteligentné ovládanie) je prístupný len vtedy, keď je bicykel pripojený k aplikácii Mission Control a je zapnutý režim Smart Control. Keď potrebujete alebo požadujete väčšiu alebo menšiu podporu motora, je možné systém inteligentného ovládania Smart Control na krátky čas obísť prepnutím medzi režimami OFF/SMART/TURBO. Režim Smart Control sa po krátkom čase automaticky znova aktivuje. Režim Smart Control je možné vypnúť len v aplikácii Mission Control.

REŽIM MICRO TUNE (JEMNÉ VYLADENIE):

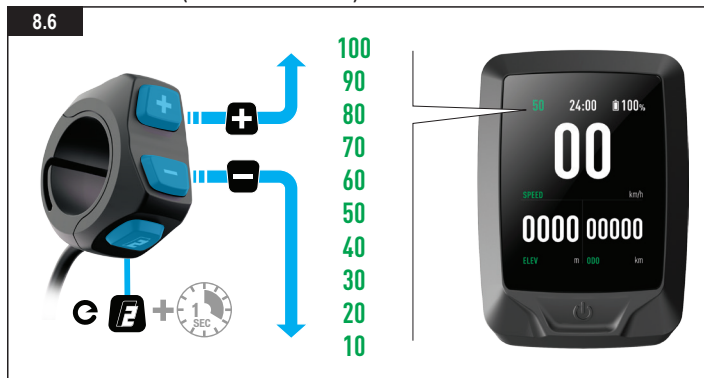

Obr. 8.6

Režim jemného vyladenia umožňuje počas jazdy súčasne meniť intenzitu podpory a maximálny výkon s krokom 10 %. Po aktivovaní sa nastavenie režimu jemného vyladenia zobrazuje v ľavom hornom rohu displeja.

- Krátkym stlačením tlačidla F2 na diaľkovom ovládači prepnete do režimu jemného vyladenia.

- Pomocou tlačidiel (+) (-) môžete hodnotu zvyšovať alebo znižovať.
- Ak chcete režim jemného vyladenia vypnúť a vrátiť sa ku štandardným režimom, krátko stlačte tlačidlo F2.



INFORMÁCIA: Ďalšie informácie o vyladení bicykla získate po pripojení bicykla k aplikácii Mission Control.

8.6. UKAZOVATEĽ FREKVENCIE ŠLIAPANIA NA DISPLEJI MASTERMIND TCD-W

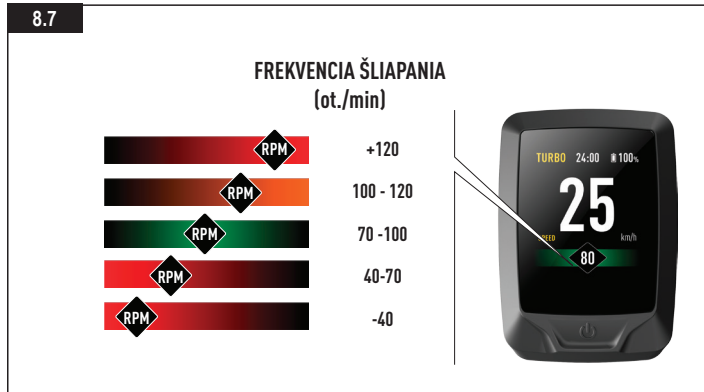

Obr. 8.7

- Na určitých stránkach displeja MasterMind TCD-w sa zobrazuje interaktívny ukazovateľ frekvencie šliapania. Na ukazovateli sa zobrazuje aktuálna frekvencia šliapania a indikácia priblíženia k optimálnej frekvencii šliapania.
- Keď sa frekvencia šliapania zníži, ikona na ukazovateli kadencie sa posunie doľava a zmení farbu zo zelenej (ideálna) na oranžovú (nízka) až červenú (príliš nízka). Keď sa frekvencia šliapania príliš zvýši, ikona na ukazovateli sa posunie doprava a zmení farbu zo zelenej (ideálna) na oranžovú (vysoká) až červenú (príliš vysoká).
- Na dosiahnutie optimálnej podpory motora, účinnosti a dojazdu by ste mali udržiavať frekvenciu šliapania v zelenej zóne ukazovateľa frekvencie šliapania.

8.7. NASTAVENIE SYSTÉMU A PRISPÔSOBENIE STRÁNK NA DISPLEJI

Displej MasterMind TCD-w umožňuje prispôsobiť obrazovky, na ktorých sa zobrazujú údaje ako rýchlosť, vzdialenosť, ktorú ste prešli, úroveň nabitia batérie, režim, tepová frekvencia a ďalšie.

Ak chcete nastaviť displej MasterMind TCD-w plne prispôsobiť, spárujte bicykel s aplikáciou Mission Control a požadovaným spôsobom upravte nastavenia v aplikácii.

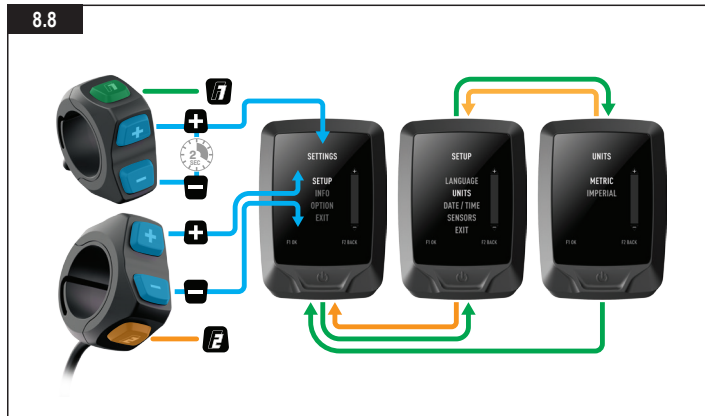

Obr. 8.8

- Ak chcete nastaviť jednotky alebo dátum a čas, zobrazíť právne informácie a párovať senzory na displeji MasterMind TCD-w, stlačte tlačidlá (+) a (-) na diaľkovom ovládači a držte ich stlačené dve sekundy. Otvorí sa ponuka nastavení.
- Pri prechádzaní nastaveniami môžete zobrazenie posúvať pomocou tlačidiel (+) a (-) na diaľkovom ovládači. Tlačidlo F1 slúži ako tlačidlo OK a tlačidlo F2 ako tlačidlo SPÄŤ.



Obr. 8.9

Rozloženie a stránky displeja MasterMind TCD-w je možné prispôsobiť a nastaviť podľa vlastných požiadaviek. Rozloženie a stránky je možné prispôsobiť len v aplikácii Mission Control.



INFORMÁCIA: Ďalšie informácie týkajúce sa pripojenia k aplikácii Mission Control a jej používania nájdete v časti 9 v tejto príručke.

8.8. MOŽNOSTI PRIPOJENIA

Systém Turbo Technology System poskytuje vysokú mieru flexibility rozhrania v prípade pripojenia Bluetooth alebo ANT+.

BLUETOOTH LOW ENERGY (BLE)

Technológia BLE slúži na pripojenie k aplikácii Mission Control na bicykli.

ANT+

Technológiu ANT+ možno použiť na pripojenie k snímačom rýchlosti, výkonu jazdca a kadencie. Údaje snímačov možno prijímať prostredníctvom modulu ANT+ vstavaného do jednotky MasterMind TCD-w.

Na zariadení podporujúcom pripojenie ANT+ vyhľadajte tieto snímače a pripojte sa k nim.

Niektoré zariadenia podporujúce pripojenie ANT+ na určitých bicykloch používajú takzvané dátové polia „LEV“, ktoré môžete použiť na zobrazenie všetkých údajov o bicykli s elektrickým pohonom.

8.9. CHYBOVÉ SPRÁVY

8.10



Obr. 8.10

V jednotke MasterMind TCD-w je vstavaný diagnostický systém, ktorý automaticky kontroluje a identifikuje funkčnosť systému. Ak systém zistí chybu, zobrazí ju na displeji. V niektorých prípadoch je možné zobrazenie chybovej správy zrušiť stlačením ktoréhokoľvek tlačidla na diaľkovom ovládači.

V závislosti od typu chybovej správy sa systém môže automaticky vypnúť. Na bicykli však možno ísť aj bez podpory motora, ak je systém vypnutý. Ak sa taká chyba zobrazí, reštartujte systém. Ak sa chybová správa zobrazuje aj naďalej, požiadajte o ďalšie pokyny autorizovaného predajcu produktov Specialized.



INFORMÁCIA: Aplikácia Mission Control podporuje jazdca zobrazovaním akcií používateľa pre chyby a generovaním diagnostických správ, ktoré možno zdieľať s predajcami a získať od nich ďalšie odporúčania na základe sériového čísla bicykla.

8.10. OBNOVENIE VÝROBNÝCH NASTAVENÍ NA DISPLEJI MASTERMIND TCD-W

Pri predaji nového alebo použitého bicykla by mal nový používateľ vždy obnoviť výrobné nastavenia displeja MasterMind TCD-w, aby sa vynulovali nastavenia hodnoty Peak Power (Maximálny výkon) a režimov podpory.

8.11

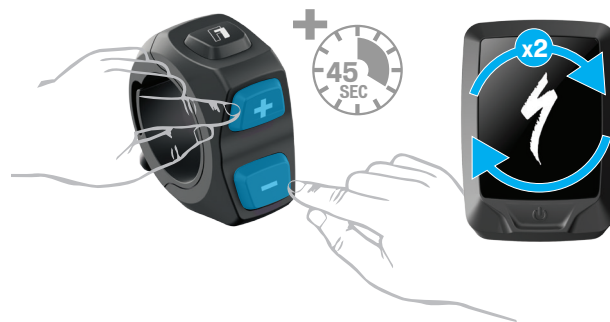

Obr. 8.11

Podržte tlačidlá (+) (-) na diaľkovom ovládači stlačené 45 sekúnd. Počas tohto procesu sa displej MasterMind TCD-w dvakrát reštartuje.

Po druhom reštartovaní displeja MasterMind TCD-w tlačidlá uvoľnite.

9. APLIKÁCIA MISSION CONTROL

Aplikácia Mission Control od spoločnosti Specialized umožňuje ďalej zlepšovať kvalitu jazdy na bicykli Turbo Tero v súlade s vašimi osobnými potrebami.

Najdôležitejšie je, že aplikácia umožňuje prispôbovať charakteristiky motora, diagnostikovať systém bicykla, zaznamenávať jazdy, zobrazovať údaje o jazdách v reálnom čase a mať pod kontrolou dojazd.



INFORMÁCIA: Funkcie rozhrania aplikácie Mission Control zhrnuté v tejto príručke boli aktuálne v čase vzniku tejto príručky a môžu sa zmeniť. Spoločnosť Specialized si vyhradzuje právo na zmenu funkcií kedykoľvek bez predchádzajúceho upozornenia, a to vrátane úprav, odstránenia alebo pridania funkcií.

9.1. FUNKCIE APLIKÁCIE MISSION CONTROL

Nasledujúce informácie vám pomôžu porozumieť tomu, ako s použitím našej aplikácie Mission Control môžete bicykel Turbo využívať čo najefektívnejšie.

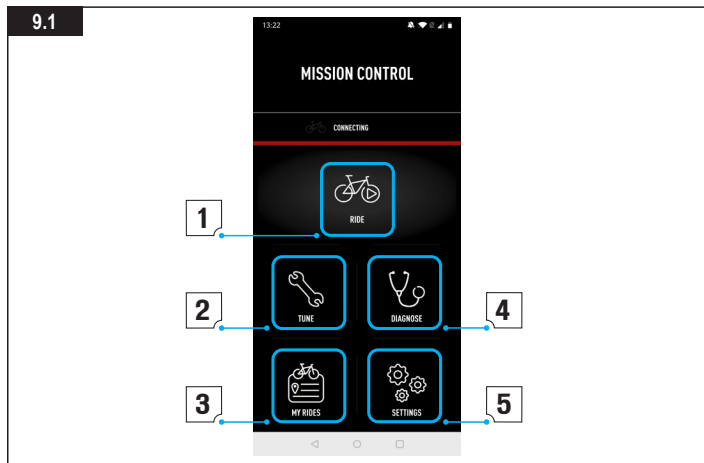

Obr. 9.1

1: RIDE (JAZDA):

Umožňuje zaznamenávanie jazd, trasy, rýchlosti, stúpania a ďalších údajov. Môžete si pozerat' aktuálnu mapu a zobrazovať aktuálne údaje o jazde.

Aktivácia režimu inteligentného ovládania Smart Control znamená, že počas jazdy nemusíte myslieť na nastavenie režimu ani kapacitu batérie. Režim inteligentného ovládania Smart Control si nastavíte podľa cieľa v podobe vzdialenosti, času jazdy alebo tepovej frekvencie. Bicykel za vás urobí všetko ostatné.

2: TUNE (VYLADENIE):

Jazdu si môžete prispôbovať a transformovať podľa svojich požiadaviek tým, že budete upravovať výkon motora na základe parametrov Support (Podpora) a Peak Power (Maximálny výkon).

Nastavenia vyladenia môžete uložiť ako vlastnú predvoľbu po klepnutí na symbol (+). Uložiť môžete viacero predvoľieb pre rôzne typy jazdy. Ak prednastavenú hodnotu neskôr upravíte, môžete buď vybrať možnosť Update (Aktualizovať) a uložiť nové nastavenia, alebo vybrať možnosť Reset (Resetovať) a zachovať pôvodné hodnoty.

3: MY RIDES (MOJE JAZDY):

Môžete zobraziť zaznamenané jazdy a dokonca ich exportovať ako súbor .fit. Vďaka integrácii aplikácie Mission Control sa jazdy zaznamenané v aplikácii budú zdieľať s prepojeným účtom Komoot alebo Strava.

4: DIAGNOSE (DIAGNOSTIKA):

Stav systému umožňuje zistiť rýchlym pohľadom, či je váš systém Turbo v dobrom stave alebo či treba vykonať nejakú činnosť. Zobrazia sa všetky prípadné aktuálne situácie v systéme a k dispozícii je riešenie v podobe jednoduchých krokov, ktoré môžete sami vykonať. Ak sa vyskytne zásadnejšia chyba, systém vás odkáže na miestneho predajcu produktov Specialized. Na určitých konkrétnych bicykloch je dokonca možné pomocou funkcie pokročilej diagnostiky spustiť vzdialenú diagnostiku prostredníctvom predajcu.

Budete tiež môcť zistiť celkovú vzdialenosť, ktorú ste prešli, sériové číslo, obvod kolesa a cykly nabíjania.

5: SETTINGS (NASTAVENIA):

V nastaveniach môžete definovať všeobecné parametre aplikácie a pripojiť sa k bicyklu alebo ho spravovať. Môžete upravovať svoj používateľský profil spolu s možnosťami nastavení jazdy, a to vrátane integrácie so službou Strava alebo Komoot.

9.2. POMOČNÍK V APLIKÁCIÍ

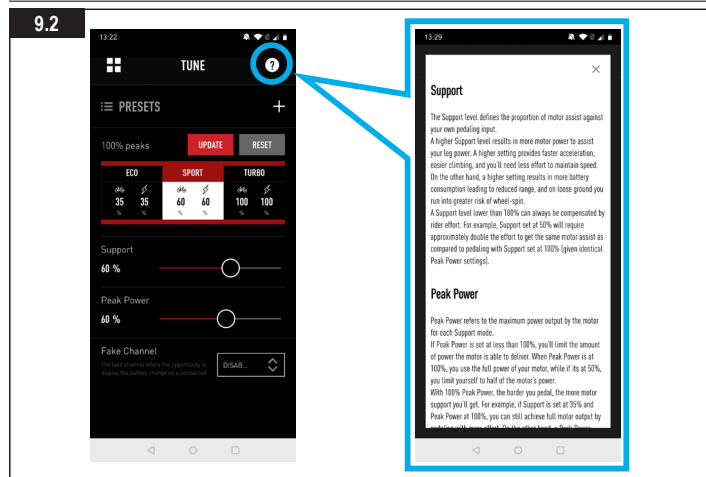

Obr. 9.2

Podrobnejšie informácie nájdete na jednotlivých obrazovkách v aplikácii. Pomocník v aplikácii je prístupný po klepnutí na tlačidlo (?) v každej časti aplikácie Mission Control. Tento pomocník v aplikácii obsahuje vysvetlivky kľúčových výrazov a funkcií súvisiacich s jednotlivými obrazovkami. Na zobrazenie tejto funkcie musíte byť online prostredníctvom pripojenia Wi-Fi alebo mobilného dátového pripojenia.

9.3. STIAHNUTIE A INŠTALÁCIA APLIKÁCIE MISSION CONTROL

Ak chcete aplikáciu Mission Control stiahnuť, prejdite do obchodu App Store (zariadenia so systémom iOS) alebo Google Play Store (zariadenia so systémom Android), vyhľadajte 25

aplikáciu „Specialized Mission Control“ a nainštalujte ju. Po nainštalovaní aplikácie Mission Control sa môžete prihlásiť s použitím e-mailovej adresy a hesla, ktoré používate pre iné digitálne prostriedky Specialized (Specialized.com, Ride, Power Cranks, Retül), alebo si môžete vytvoriť účet v aplikácii. Dostanete overovací e-mail s odkazom slúžiacim na overenie účtu. Aplikáciu Mission Control budete môcť pripojiť k bicyklu až po overení e-mailovej adresy.

9.4. SPÁROVANIE BICYKLA S APLIKÁCIOU MISSION CONTROL

Pri prvom pripojení k aplikácii Mission Control je potrebné spárovať ju s bicyklom Turbo Tero pomocou kódu. Kód predstavuje bezpečnostné opatrenie, lebo zaručuje, že sa k bicyklu môžete pripojiť len vy ako vlastník bicykla a ľudia, ktorým dôverujete a kód im prezradíte.

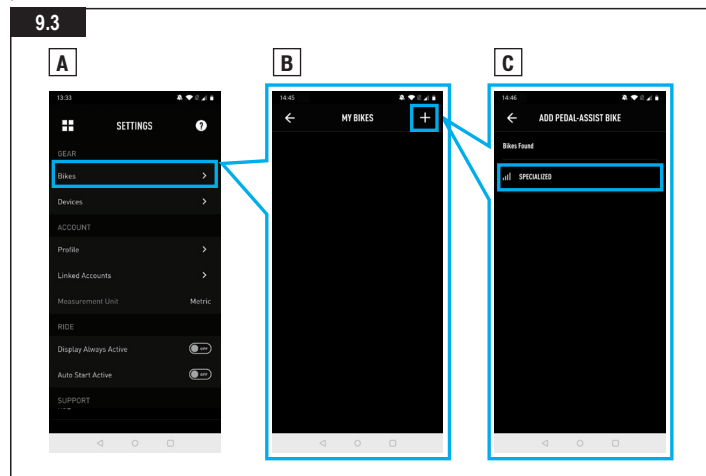

Obr. 9.3

- V nastaveniach aplikácie Mission Control vyberte položku BIKES (Bicykle) a potom klepnutím na tlačidlo (+) prejdite na obrazovku ADD PEDAL ASSIST BIKE (Pridať bicykel s podporou šliapania).

- Vyberte sériové číslo bicykla, s ktorým aplikáciu párujete.



INFORMÁCIA: Sériové číslo bicykla je uvedené na ráme alebo na žltej nálepke na odlúpnutie.

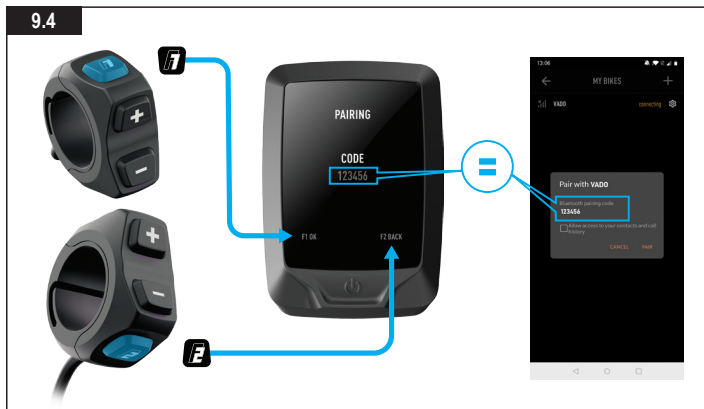

Obr. 9.4

- Keď aplikácia zobrazí výzvu, potvrďte šesťciferný párovací kód. Kód sa zobrazí na obrazovke jednotky MasterMind TCD-w. Dokončíte pripojenie podľa pokynov zobrazených na displeji MasterMind TCD-w a správ v aplikácii.
- Po pripojení sa na spodnej strane obrazovky zobrazí zelenou farbou sériové číslo bicykla a zelenou farbou sa zobrazí tiež stav pripojenia „connected“ (pripojené).



INFORMÁCIA: Spáročovanie s bicyklom prostredníctvom aplikácie Mission Control je potrebné vykonať len raz, ak nevymažete históriu pripojení Bluetooth na zariadení.

9.5. PRISPÔSOBENIE DISPLEJA MASTERMIND TCD-W

Displej MasterMind TCD-w sa dodáva s niekoľkými štandardnými konfiguráciami obrazoviek. Prostredníctvom aplikácie Mission Control môžete pridávať ďalšie obrazovky, prispôbovať rozloženia, premenovať ich a meniť zobrazenú štatistiku.



INFORMÁCIA: Viac informácií nájdete na webovej lokalite <https://support.specialized.com/home/missioncontrol>

10. BATÉRIA A NABÍJAČKA

Bicykel je poháňaný lítiovo-iónovou (Li-Ion) batériou. Pri manipulácii s batériou, pri jej nabíjaní alebo pri používaní bicykla Turbo Tero vždy dodržiavajte nasledujúce pokyny:

- Batériu používajte len v teplotnom rozmedzí -20 °C až +60 °C (-4 °F až +140 °F).
- Batériu bicykla Turbo Tero používajte len na bicykli Turbo Tero. Batériu z bicykla Turbo Tero nepoužívajte s iným bicyklom ani batériu z iného bicykla nepoužívajte s bicyklom Turbo Tero, aj keď doňho pasuje.
- Pred pripojením alebo odpojením nabíjačky z nabíjacieho portu systém bicykla vždy vypnite.
- Batériu ani nabíjačku neupravujte, neotvárajte ani nerozoberajte. Úprava alebo rozobratie môže mať za následok skrat, požiar alebo nefunkčnosť.
- Batéria je veľmi ťažká. Pri manipulácii s ňou buďte opatrní a zabráňte jej pádu.
- Nedovoľte, aby sa batéria alebo nabíjacia zásuvka batérie dostala do kontaktu s klincami, skrutkami alebo inými malými, ostrými a prípadne kovovými predmetmi.
- Zabráňte prehriatiu batérie. Chráňte batériu pred nadmerným slnečným žiarením.
- Nevystavujte batériu otvorenému ohňu alebo tepelnému žiareniu.
- Neponárajte batériu do vody.
- Udržujte batériu ďalej od kovových predmetov, ktoré by mohli spôsobiť jej skrat.
- Nepoužívajte batériu so známami poškodenia obalu alebo nabíjacieho portu ani batériu, z ktorej uniká tekutina. Tekutina z batérie môže podráždiť pokožku alebo spôsobiť popáleniny. V prípade poškodenia, pri ktorom dôjde ku kontaktu pokožky alebo oka s akoukoľvek tekutinou z batérie, okamžite opláchnite zasiahnuté miesta vodou a vyhľadajte lekársku pomoc.

- Pred vykonávaním prác akéhokoľvek druhu, napríklad montáže, údržby, čistenia alebo opravy, systém bicykla vypnite, odpojte nabíjačku od batérie a odstráňte batériu z bicykla. Pri preprave batérie alebo manipulácii s ňou mimo bicykla zaistíte vypnutie systému bicykla pred odpojením batérie. Dotýkanie sa kontaktov, keď je batéria zapnutá, môže mať za následok úraz elektrickým prúdom a prípadne zranenie.
- Pred jazdou na bicykli sa uistite, že je batéria v ráme riadne upevnená a že je páka v polohe uzamknutia.



VAROVANIE! Nedodržanie pokynov uvedených v tejto časti môže mať za následok poškodenie elektrických komponentov bicykla, stratu záruky, no najmä vážne zranenie alebo smrť. Ak sa na batérii alebo nabíjačke vyskytnú akékoľvek známky poškodenia, prestaňte ich používať a okamžite ich dajte skontrolovať u autorizovaného predajcu produktov Specialized.

10.1. NABÍJANIE A POUŽITIE BATÉRIE

- Batériu a nabíjačku pravidelne kontrolujte z hľadiska poškodenia. Ak máte podozrenie alebo viete, že je batéria poškodená, v žiadnom prípade ju nenabíjajte ani nepoužívajte.
- Pred pripojením a nabíjaním batérie sa uistite, že nabíjacia zásuvka aj zástrčka sú čisté a suché.
- Používajte len dodaný kábel nabíjačky. Pred zapojením nabíjačky do zásuvky elektrickej siete skontrolujte, či je zástrčka kábla úplne zasunutá do nabíjačky.
- Používajte iba nabíjačku Specialized dodanú spolu s bicyklom alebo inú nabíjačku schválenú spoločnosťou Specialized. Pred každým nabíjaním skontrolujte, či nabíjačka, kábel alebo nabíjacia zástrčka nie sú poškodené. Ak máte podozrenie alebo viete, že je nabíjačka poškodená, v žiadnom prípade ju nepoužívajte.
- Batériu by ste mali nabíjať na suchom, dobre vetranom mieste a mali by ste zaistiť, aby batéria ani nabíjačka neboli počas procesu nabíjania ničím prikrýté. Zaistite, aby batéria ani nabíjačka neboli vystavené pôsobeniu žiadnej horľavej ani nebezpečnej látky.
- Nabíjačku (a batériu, ak ste ju odstránili z rámu) umiestnite na stabilný rovný povrch bez pôsobenia zdrojov tepla.
- Pripojte nabíjačku do zásuvky s použitím zástrčky zodpovedajúcej štandardom príslušnej krajiny a potom nabíjaciu zástrčku zasunite do nabíjacej zásuvky na batérii.
- Spoločnosť Specialized odporúča nabíjať batériu v priestore s detektorom dymu.



VAROVANIE! Nedodržanie pokynov uvedených v tejto časti môže mať za následok poškodenie elektrických komponentov bicykla, stratu záruky, no najmä vážne zranenie alebo smrť. Ak sa na batérii alebo nabíjačke vyskytnú akékoľvek známky poškodenia, prestaňte ich používať a okamžite ich dajte skontrolovať u autorizovaného predajcu produktov Specialized.



UPOZORNENIE: Pred pripojením alebo odpojením nabíjačky systém bicykla vždy vypnite.



INFORMÁCIA: Batéria sa môže nabíjať bez ohľadu na to, či je alebo nie je namontovaná na bicykli. Postupujte podľa pokynov týkajúcich sa odstránenia a montáže batérie.



INFORMÁCIA: Batériu nabíjajte len pri okolitej teplote v rozmedzí 0 °C až +45 °C (+32 °F až +113 °F). Ak je teplota vonku príliš vysoká alebo príliš nízka, nabíjajte batériu vnútri. Z bezpečnostných dôvodov sa v príliš horúcom alebo príliš chladnom prostredí batéria nebude nabíjať.



UPOZORNENIE: V určitých modeloch nabíjačky môže vstupné napätie závisieť od príslušnej krajiny. Ďalšie informácie nájdete na štítku nabíjačky.

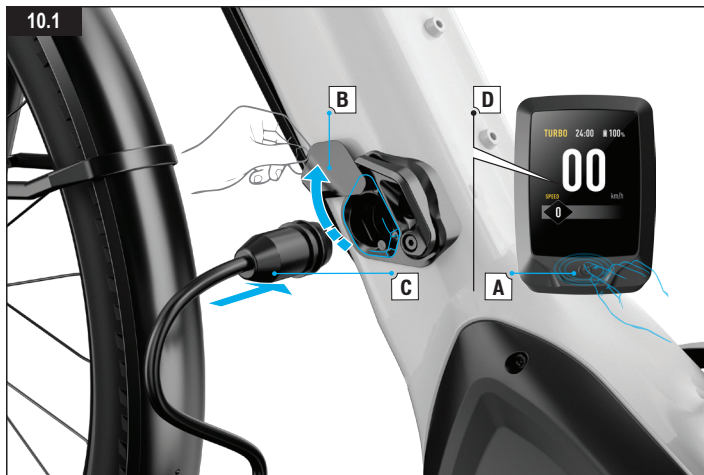

Obr. 10.1

- Pripojte nabíjačku do zásuvky s použitím zástrčky zodpovedajúcej príslušnej krajine.
- Vypnite systém bicykla prostredníctvom displeja MasterMind TCD-w (A).
- Vyhladajte a otvorte magnetický kryt nabíjacieho portu na boku batérie, ktorý sa nachádza na spodnej rámovej rúre (B).
- Zasuňte zástrčku nabíjačky do zásuvky. Zasuňovanie zástrčky do zásuvky je uľahčené vďaka magnetickému konektoru (C).
- Po pripojení nabíjacej zástrčky bude displej MasterMind TCD-w indikovať, že nabíjanie začalo (D).



INFORMÁCIA: Po začatí nabíjania sa svetlá automaticky vypnú, aby sa šetrila energia.

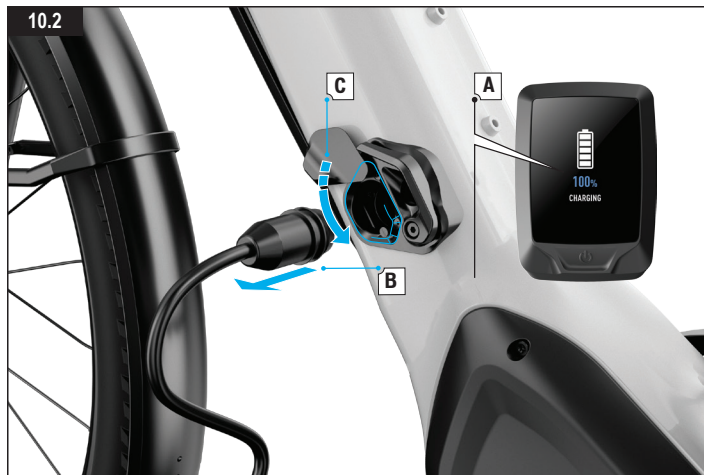

Obr. 10.2

- Keď je batéria plne nabitá (A), odpojte nabíjaciú zástrčku z nabíjacieho portu (B).
- Magnetický kryt nabíjacieho portu sa zatvorí a utesní port proti vode a nečistote (C).
- Odpojte nabíjačku zo zásuvky.

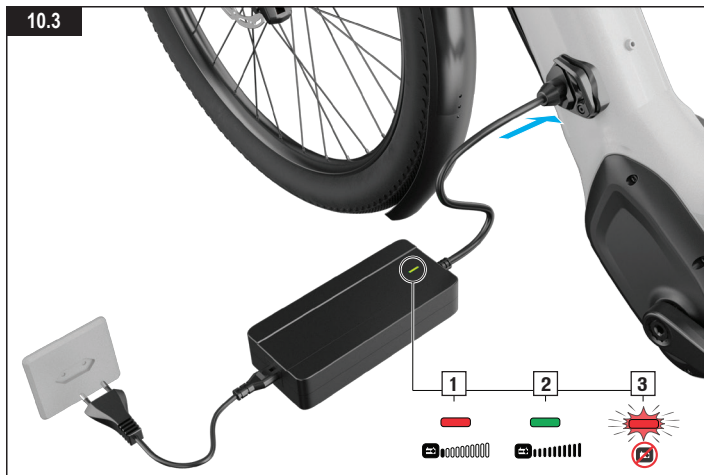

Obr. 10.3

- Počas procesu nabíjania svieti kontrolka LED na nabíjačke červeno (1). Keď je batéria plne nabitá, kontrolka LED na nabíjačke začne svieťiť zeleno (2).



UPOZORNENIE: Ak počas procesu nabíjania bliká kontrolka LED červeno (3), došlo k chybe nabíjania. V takom prípade okamžite odpojte nabíjačku zo zásuvky, prestaňte používať podporu motora a kontaktujte autorizovaného predajcu produktov Specialized.



INFORMÁCIA: Riadiaca jednotka batérie (BMS) je navrhnutá tak, aby plne vybitú batériu po určitý čas chránila pred poškodením. Na udržanie maximálneho možného výkonu a životnosti batérie však spoločnosť Specialized odporúča pravidelne batériu nabíjať minimálne na 60 % úplného nabitia.



INFORMÁCIA: Pamätajte, že lítiovo-iónová batéria postupne stráca kapacitu v závislosti od veku a používania. Výrazne kratší čas prevádzky po nabití môže byť znakom toho, že batéria sa už blíži ku koncu životnosti a je potrebné vymeniť ju. Ak ste bicykel používali správne, po 300 nabíjaciach cykloch, resp. dvoch rokoch, by malo byť možné dosiahnuť približne 75 % pôvodnej kapacity batérie. Náhradné batérie je možné zakúpiť od autorizovaného predajcu produktov Specialized.

10.2. ZOBRAZENIE ÚROVNE NABITIA NA DISPLEJI MASTERMIND TCD-W

10.4



Obr. 10.4

Úroveň nabitia batérie sa počas jazdy zobrazuje na displeji MasterMind TCD-w. Zobrazenie úrovne nabitia je možné prispôbiť. Zobrazovať sa môže v ktoromkoľvek poli na ktorejkoľvek stránke displeja MasterMind TCD-w.

Keď bude zostávať približne 10 % kapacity batérie (v závislosti od teploty článkov a ďalších faktorov), systém začne obmedzovať úroveň podpory motora, aby sa zaistila nepretržitá podpora pri nižších úrovniach nabitia. Keď úroveň nabitia batérie klesne na 4 %, systém vypne podporu motora, no bicykel zostane zapnutý. Toto opatrenie slúži nielen na podporu stavu a životnosti batérie, ale umožňuje tiež napájanie pripojených svetiel približne 2 hodiny.

Ak sa bicykel nebude pohybovať 15 minút alebo dlhšie, systém sa automaticky vypne, aby sa šetrila energia. Ak budete chcieť pokračovať v jazde s podporou, systém budete musieť znova zapnúť.



VAROVANIE! Keď úroveň nabitia batérie klesne natoľko, že sa systém motora vypne a bicykel prejde do režimu úspory energie, pripojené svetlá sa budú napájať len po určitý čas, aby zaistili viditeľnosť. Tento časový úsek trvá približne 2 hodiny a závisí od niekoľkých faktorov. Mali by ste čo najskôr prerušiť jazdu a dobiť batériu. Svetlá môžu zhasnúť kedykoľvek bez predchádzajúceho varovania.

10.3. ODSTRÁNENIE A INŠTALÁCIA BATÉRIE

ODMKNUTIE A OTVORENIE ZAIŠŤOVACEJ ZÁPADKY BATÉRIE

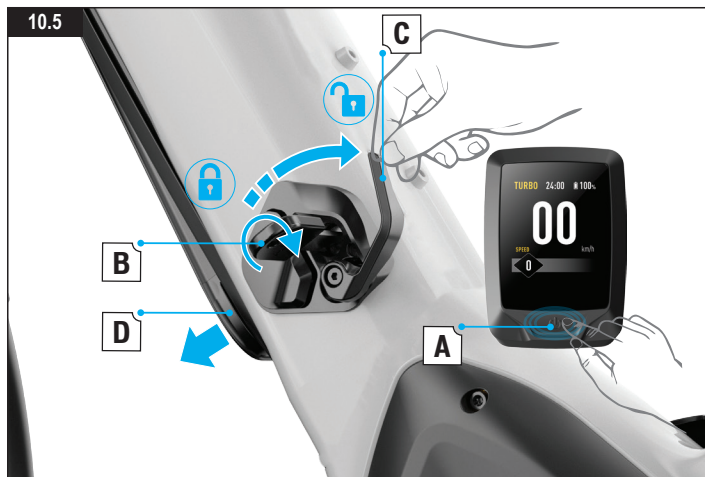

Obr. 10.5

- Vypnite systém bicykla prostredníctvom displeja MasterMind TCD-w (A).

- Pomocou dodaného kľúča odomknite zaisťovaciu západku batérie (B).
- Otáčaním páky zaisťovacej západky v smere pohybu hodinových ručičiek (C) batériu uvoľnite (D).

ODSTRÁNENIE BATÉRIE

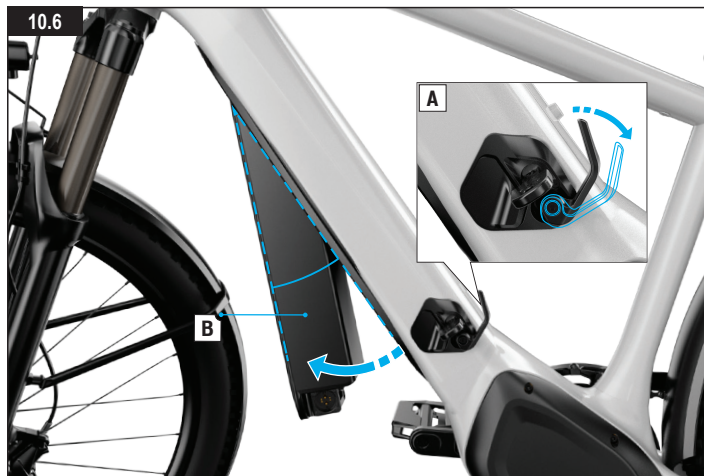

Obr. 10.6

- Podopierajte batériu jednou rukou a otáčaním páky zaisťovacej západky v smere pohybu hodinových ručičiek batériu úplne uvoľnite (A).
- Otočte batériu smerom dolu a vyrovnajte ju pod uhlom približne 20 stupňov voči spodnej rámovej rúre (B).

STIAHNUTIE BATÉRIE Z HÁKOM



Obr. 10.7

- Na zabránenie neplánovanému vypadnutiu batérie z rámu je batéria v ráme zaistená hákom na prednom konci.
- Zdvihnutím batérie nahor a dozadu ju stiahnite z háku a potom ju vyťahnite z rámu.

OPĀTOVNÁ MONTÁŽ BATÉRIE

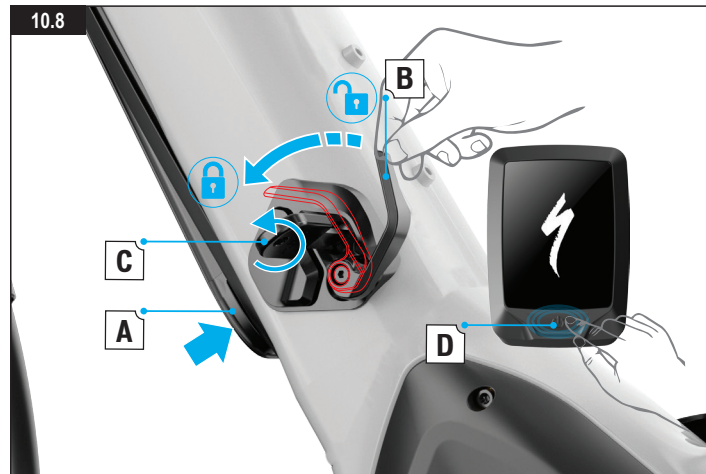

Obr. 10.8

- Znovu batériu zaveste na hák (obr. 10.7) a otáčaním ju umiestnite späť do rámu.
- Pomaly batériu tlačte do rámu, kým sa neozve prvé cvaknutie (A), ktoré indikuje, že je batéria zasunutá do rámu. Potom batériu zaistíte v ráme otáčaním páky zaistovacej západky proti smeru pohybu hodinových ručičiek (B).
- Zamknite zaistovaciu západku batérie a vyťahnite kľúč z rámu (C). Na bicykli nejazdite, keď je v mechanizme zámku zasunutý kľúč.
- Zapnite displej MasterMind TCD-w a skontrolujte pripojenie (D).



INFORMÁCIA: Dbajte na to, aby ste mali k dispozícii kód kľúča dodaný spolu s bicyklom. Ak dôjde k strate zamykacieho kľúča a kód nie je k dispozícii, je nutné celý mechanizmus zámku vymeniť.

10.4. ČISTENIE

- Pred čistením bicykla batériu vždy vypnite a odpojte nabíjačku od nabijacieho portu a od zásuvky elektrickej siete.
- Pred umývaním sa uistite, že je nabíjací port riadne zatvorený. Zaisťte, aby sa počas čistenia nedostala do kontaktu s elektrickými komponentmi voda.
- Uistite sa, že v nabíjacom porte nie sú nečistoty ani voda. Port by pred použitím mal byť suchý. Vyfúkajte nečistoty stlačeným vzduchom s nízkym tlakom alebo na odstránenie suchých nečistôt použite mäkkú kefku.
- Ak je nabíjací port mokrý, nechajte ho pred pripojením nabíjačky otvorený, aby úplne vyschol.



VAROVANIE! Na čistenie bicykla nepoužívajte vysokotlakovú umývačku ani hadicu. Mohli by sa poškodiť motor, batéria alebo iné elektrické komponenty a následne by mohlo dôjsť k požiaru. Ak sa domnievate, že sa dovnútra batérie dostala voda, batériu nepoužívajte ani nenabíjajte. Podobne musia byť pred použitím alebo nabíjaním bicykla všetky konektory úplne suché a čisté. Na čistenie bicykla použite čistú vlhú handričku a prostriedky na čistenie bicyklov (ak je to vhodné).



UPOZORNENIE: Pokyny týkajúce sa postupu pri čistení komponentov pohonného ústrojenstva nájdete v príručke výrobcu príslušného pohonného ústrojenstva. Pred opätovným pripojením a jazdou skontrolujte, či sú konektory suché a čisté. Ďalšie informácie týkajúce sa čistenia bicykla vám poskytnú autorizovaný predajca produktov Specialized.



UPOZORNENIE: Pri čistení nabíjačky nepoužívajte alkohol, rozpúšťadlá ani abrazívne čistiace prostriedky. Namiesto toho použite suchú alebo mierne navlhčenú handričku.

10.5. SKLADOVANIE



UPOZORNENIE: Ak sa bicykel dlhší čas nepoužíva, uložte ho na suché a dobre vetrané miesto. Batériu skladujte len pri okolitej teplote v rozmedzí -20 °C až +60 °C (-4 °F až +140 °F).



UPOZORNENIE: Ak je bicykel uskladnený a dlhší čas sa nepoužíva, zaisťte dobítie batérie minimálne raz za tri mesiace, aby sa zachovala úroveň nabitia minimálne 60 %. Pokiaľ batériu nenabíjate dlhšie ako tri mesiace, môže sa poškodiť.



INFORMÁCIA: Po skončení nabíjania nenechávajte batériu dlhší čas pripojenú k nabíjačke.

10.6. PREPRAVA



INFORMÁCIA: Na prepravu a prípadne odoslanie batérie bicykla Turbo Tero sa môžu vzťahovať určité obmedzenia a môže sa vyžadovať špeciálna manipulácia, označenie a prípadne obal. Vopred sa zoznámte so všetkými zákonnými požiadavkami a nariadeniami vo vašej krajine alebo vo vašom štáte. Autorizovaný predajca produktov Specialized môže mať tiež k dispozícii užitočné informácie. Pri prenášaní batérie mimo rámu spoločnosť Specialized odporúča použiť schválený prepravný box na batériu.

UPOZORNENIE: Pamätajte na to, že váš bicykel Turbo Tero je výrazne ťažší než bicykel bez podpory motora. Pri manipulácii s bicyklom Turbo Tero, jeho prenášaní alebo jeho zdvíhaní buďte opatrní.

10.7. LIKVIDÁCIA



Batérie a nabíjačky sa nesmú vyhadzovať do domového odpadu! Všetky batérie a nabíjačky sa musia zlikvidovať ekologicky šetrným spôsobom v súlade s nariadením o likvidácii batérií v príslušnej krajine alebo v príslušnom štáte. Informácie o tom, ako zlikvidovať batériu alebo nabíjačku, a o zodpovedajúcich programoch spätného odberu získate od autorizovaného predajcu produktov Specialized.

10.8. TECHNICKÉ ÚDAJE O BATÉRII

POPIS	JEDNOTKA	ŠPECIFIKÁCIA	
		SBC-B19	SBC-B20
PREVÁDZKOVÉ NAPÄTIE	V	36	36
TEPLOTA PRI NABÍJANÍ	°C	0 až +45	0 až +45
	°F	32 až +113	32 až +113
PREVÁDZKOVÁ TEPLOTA	°C	-20 až +60	-20 až +60
	°F	-4 až +140	-4 až +140
TEPLOTA POČAS SKLADOVANIA (do 1 mesiaca)	°C	-20 až +60	-20 až +60
	°F	-4 až +140	-4 až +140
TEPLOTA POČAS SKLADOVANIA (do 3 mesiacov)	°C	-20 až +45	-20 až +45
	°F	-4 až +113	-4 až +113
TEPLOTA POČAS SKLADOVANIA (do 1 roka)	°C	-20 až +23	-20 až +23
	°F	-4 až +73,4	-4 až +73,4
STUPEŇ OCHRANY		IPX6	IPX6
HMOTNOSŤ	kg	3,1	3,85
	lb	6,8	8,5
MENOVITÁ KAPACITA	Ah	14,7	19,6
ENERGIA	Wh	530	710
ČAS NABÍJANIA	H	4	5

Dojazd na batériu sa môže výrazne líšiť v závislosti od modelu/kapacity batérie a jazdných podmienok, ako je sklon cesty a režim podpory (Support Mode). V časti „VŠEOBECNÉ INFORMÁCIE TYKAJÚCE SA JAZDY“ nájdete ďalšie informácie o dojazde na batériu a typy pre maximalizáciu dojazdu.

10.9

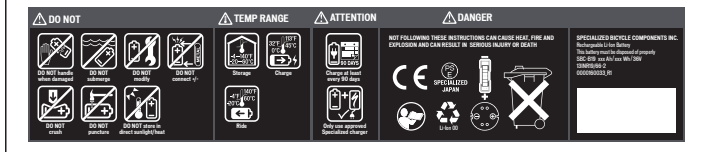

VAROVANIE! Na obr. 10.9 je kópia štítku batérie, ktorá sa dodáva spolu s bicyklom. Pred prvým použitím sa s týmito informáciami zoznámte.

10.9. TECHNICKÉ ÚDAJE O NABÍJAČKE

POPIS	JEDNOTKA	ŠPECIFIKÁCIA		
ČÍSLO MODELU NABÍJAČKY		SBC-C04	SBC-C05	SBC-C07
TEPLOTA PRI NABÍJANÍ	°C	0 až +40	0 až +40	-10 až +40
	°F	+32 až +104	+32 až +104	14 až +104
TEPLOTA POČAS SKLADOVANIA	°C	-20 až +65	-20 až +65	-20 až +70
	°F	-4 až +149	-4 až +149	-4 až +158
PREVÁDZKOVÉ NAPÄTIE	V	42	42	42
VSTUPNÉ NAPÄTIE, STRIEDAVÝ PRÚD	V	100 až 240	100 až 240	220 až 240
FREKVENCIA	Hz	50/60	50/60	47/63
MAXIMÁLNY NABÍJACÍ PRÚD	A	4	2	4
ROZMERY	MM	177 × 78 × 38,5	177 × 78 × 38,5	180 × 86 × 52

11. ŠPECIFIKÁCIA

11.1. VŠEOBECNÁ ŠPECIFIKÁCIA

POPIS	ŠPECIFIKÁCIA
LOŽISKO HLAVOVÉHO ZLOŽENIA	1 1/8" UPPER / 1,5" LOWER
PRIEMER SEDLOVEJ OBJÍMKY	34,9 mm
PRIEMER SEDLOVKY	30,9 mm
VÝMENNÁ PÄTKA	AMAZINGER 2.1, MTB RD HANGER

11.2. POTREBNÉ NÁSTROJE

ŠEŠTHRANNÉ KLÚČE 2,5, 3, 4, 5, 6, 8 mm	MAZIVO
SKRUTKOVAČ TORX T10, T20, T25, T30	NÁSTROJ NA POISTNÉ KRÚŽKY KAZETY
NÁSTRČNÝ KLÚČ 13 mm	FIXOVACÍ PRÍPRAVOK NA ZÁVITY
OTVORENÝ STRANOVÝ KLÚČ 15 mm	

11.3. ROZMERY SKRUTIEK/NÁSTROJE/UŤAHOVACÍ MOMENT



VAROVANIE! Správna sila utiahnutia upevňovacích prvkov (matice, skrutky) na bicykli je dôležitá z hľadiska vašej bezpečnosti. Ak použijete príliš malú silu, upevnenie nemusí byť dostatočné. Ak použijete príliš veľkú silu, môžu sa na upevňovacom prvku strhnúť závit, prípadne sa tento prvok môže natiahnuť, deformovať alebo prasknúť.

V oboch prípadoch môže mať nesprávna sila utiahnutia za následok zlyhanie komponentu, čo môže spôsobiť stratu kontroly nad bicyklom a následný pád. Všade, kde je to uvedené, sa uistite, že každá skrutka je utiahnutá na určený moment. Po prvej jazde a tiež naďalej pravidelne kontrolujte utiahnutie každej skrutky a zaistíte bezpečné pripevnenie komponentov.

V nasledujúcej časti sú zhrnuté hodnoty uťahovacieho momentu z celej príručky:

UMIESTNENIE	NÁSTROJ	UŤAHOVACÍ MOMENT	
		NM	IN-LBF
SEDLOVÁ OBJÍMKÁ	4 mm, šesťhranný kľúč	6,2	55
SKRUTKY OBJÍMKY LYŽÍN SEDLOVKY	5 mm, šesťhranný kľúč	neuvádza sa	neuvádza sa
PREDSTAVEC A STÚPIK VIDLICE	4 mm, šesťhranný kľúč	6	52
PREDSTAVEC A RIADIDLÁ	4 mm, šesťhranný kľúč	6	52
SKRUTKA HORNEJ KRYTKY PREDSTAVCA	5 mm, šesťhranný kľúč	neuvádza sa	neuvádza sa
SKRUTKY KLÚK	8 mm, šesťhranný kľúč	50	443
SKRUTKY PREVODNÍKA	5 mm, šesťhranný kľúč	10	89
SKRUTKA KOŠÍKA NA FLAŠU	3 mm, šesťhranný kľúč	2,8	25
ZADNÁ OS 12 mm	6 mm, šesťhranný kľúč	15	133
VÝMENNÁ PÄTKA	4 mm, šesťhranný kľúč	6,2	55
SKRUTKA VEDENIA ICR V HLAVOVEJ RÚRE	TX10	0,8	7
MATICE KONZOLY MOTORA	NÁSTRČNÝ KLÚČ 13 mm	23	203
UPEVŇOVACIA SKRUTKA MOTORA	5 mm, šesťhranný kľúč	23	203
ŠPECIÁLNA MATICA KRYTU MOTORA	TX20	1	8,8

SKRUTKA ZAISŤOVACEJ ZÁPADKY BATÉRIE	3 mm, šesťhranný kľúč	3	26,5
UPEVŇOVACIE SKRUTKY BATÉRIE (TESNENIA)	TX20	3,3	29
UPEVŇOVACIA SKRUTKA SENZORA RÝCHLOSTI	3 mm, šesťhranný kľúč	1	9
MAGNET SENZORA RÝCHLOSTI (VERZIA SO 6 SKRUTKAMI)	TX25	6,2	55
MAGNET SENZORA RÝCHLOSTI (VERZIA CENTERLOCK)	NÁSTROJ NA POISTNÉ KRÚŽKY KAZETY	40	354
NASTAVOVACIA SKRUTKA DIAL'KOVÉHO OVLADAČA	2 mm, šesťhranný kľúč	0,8	7
UPEVŇOVACIA SKRUTKA CHRÁNIČA ZADNEJ STAVBY (PRI MOTORE/ REŤAZOVEJ VZPERE)	3 mm, šesťhranný kľúč	4,5	40
SKRUTKY CHRÁNIČA ZADNEJ STAVBY	3 mm, šesťhranný kľúč	3	2,65
SKRUTKY STOJANU	5 mm, šesťhranný kľúč	10	89
UPEVŇOVACIE SKRUTKY PREDNÉHO BLATNIKA	4 mm, šesťhranný kľúč	4	35
SKRUTKY ZADNÉHO BLATNIKA	4 mm, šesťhranný kľúč	4	35
SKRUTKY ZADNÉHO NOSIČA	5 mm, šesťhranný kľúč	9	80
SKRUTKA ČELA PREDSTAVCA NA MONTÁŽ NOSIČA NA HLAVOVEJ RÜRE	2,5 mm, šesťhranný kľúč	1	8,8



INFORMÁCIA: V prípade akýchkoľvek komponentov inej značky ako Specialized vyhľadajte informácie o nástrojoch a uťahovacích momentoch v príručkách od príslušných výrobcov.

11.4. PRISPÔSOBENIE

Bicykel Turbo Tero s pôvodnou špecifikáciou je schválený ako bicykel Pedelec. Ak vymeníte niektoré komponenty, je možné, že už nebude spĺňať požiadavky miestnych regulačných orgánov.



VAROVANIE! Bicykle Turbo Tero sa dodávajú s odpruženou vidlicou, ktorá bola vybraná, vyladená a schválená pre príslušný rám. Použitie iných vidlíc predávaných ako náhradné diely (s menším alebo väčším rozsahom pohybu alebo iný štýl vidlice) môže mať podobne ako v prípade iných doplnkových dielov nepriaznivý vplyv na geometriu a prípadne kvalitu jazdy a v určitých situáciách môže spôsobiť zásadné poškodenie rámu alebo jeho komponentov. Informácie o kompatibilitě vidlíc predávaných ako náhradné diely získate od autorizovaného predajcu produktov Specialized alebo od výrobcu príslušného odpruženia.

UPOZORNENIE: V prípade niektorých prevodníkov nemusí byť medzi prevodníkom a reťazovou vzperou zodpovedajúca medzera. Pred použitím skontrolujte medzery a vedenie reťaze.

11.5. ODPORUČANÝ TLAK V PLÁŠTOCH

Správny tlak v plášťoch je zásadný pre optimálny výkon. Plášte s vyšším tlakom sa typicky odvalujú rýchlejšie a majú menší valivý odpor, no poskytujú horšiu trakciu. Plášte s nižším tlakom typicky poskytujú lepšiu trakciu a istejšie ovládanie na úkor valivého odporu. Používajte kvalitný merač tlaku a dodržiavajte odporúčaný tlak v plášťoch, ktorý je na nich uvedený zbokou.



TECHNICKÝ TIP: Vzhľadom na vyššiu hmotnosť bicykla Turbo Tero by tlak v plášťoch vo všeobecnosti mal byť v porovnaní s klasickým bicyklom vyšší.

12. ZÁKONNÉ USTANOVENIA

RoHS:

Spoločnosť Specialized Bicycle Components, Inc. potvrdzuje, že tento produkt a jeho obal zodpovedajú smernici Európskeho parlamentu a Rady 2011/65/EÚ o obmedzení používania určitých nebezpečných látok v elektrických a elektronických zariadeniach, bežne označovanej skratkou RoHS.

13. ES – VYHLÁSENIE O ZHODE

Výrobca:		
Specialized Bicycle Components Inc. 15130 Concord Circle Morgan Hill, CA 95037, USA Tel.: +1 408 779-6229		
tu potvrdzuje pre nasledujúce produkty:		
Popis produktu:	EPAC (Electrically Power Assisted Cycle – bicykel s pomocným elektrickým pohonom)	Nabíjačka batérií Li-ion
Označenie modelu:	Tero 5.0/Tero 4.0/Tero 4.0 EQ/Tero 4.0 EQ ST/Tero 3.0/Tero 3.0 ST	SBC-C04/SBC-C05/SBC-C07
Spĺnenie všetkých relevantných požiadaviek smerníc:	Smernica o strojových zariadeniach (2006/42/ES) Smernica o aproximácii právnych predpisov členských štátov vzťahujúcich sa na elektromagnetickú kompatibilitu (2014/30/ES) Smernica o harmonizácii právnych predpisov členských štátov týkajúcich sa sprístupňovania rádiových zariadení na trhu (2014/53/EÚ) Smernica o harmonizácii právnych predpisov členských štátov týkajúcich sa sprístupnenia elektrického zariadenia určeného na používanie v rámci určitých limitov napätia na trhu (2014/35/EÚ)	
Produkt zodpovedá nasledujúcim harmonizačným normám:	EN 15194:2017 Bicykle, Bicykle s pomocným elektrickým pohonom. Bicykle EPAC EN 60335-1 Bezpečnosť elektrických spotrebičov pre domácnosť a na podobné účely EN 60335-2-29 Bezpečnosť elektrických spotrebičov pre domácnosť a na podobné účely Časť 1: Všeobecné požiadavky Časť 2: Osobitné požiadavky na nabíjačky batérií	
Sériové číslo:	Štítko na rám nalepený na zadnej strane používateľskej príručky	
Spracovanie technickej dokumentácie:	Specialized Europe GmbH Werkstattgasse 10 6330 Cham, Švajčiarsko	
Podpis:		Jan Talavasek (Sr. Director Turbo)
Specialized Europe GmbH, 6330 Cham, Švajčiarsko, 1. marca 2021		

POZNÁMKA: TOTO VYHLÁSENIE O ZHODE PLÁTĽ LEN PRE BICYKLE PREDÁVANÉ V KRAJINÁCH, KTORÉ SA RIADIA NARIADENÍM O OZNAČENÍ CE.

POZNÁMKA: AK CHCETE SPÁROVAŤ BICYKEL A TÚTO POUŽÍVATEĽSKÚ PRÍRUČKU, JE POTREBNÉ NALEPIŤ ŽLTÝ ŠTÍTKO SO SÉRIOVÝM ČÍSLOM, KTORÝ JE UMIESTNENÝ NA RÁME BICYKLA, NA OBRÁZOK ŠTÍTKA NA ZADNEJ STRANE TEJTO POUŽÍVATEĽSKEJ PRÍRUČKY.

turbob

IT'S YOU, ONLY FASTER

SPECIALIZED BICYCLE COMPONENTS

15130 Concord Circle, Morgan Hill, CA 95037 (408) 779-6229

0000165870_UM_R1